

# CHEMINÉES / FOYERS

FIREPLACES / FIREBOXES

COLLECTION 2023-2024



UNE HISTOIRE DE FLAMME

**SEGUIN**   
UNE HISTOIRE DE FLAMME





## **Bienvenue**

### **dans l'univers du Groupe SEGUIN !**

Vous trouverez dans ce catalogue l'ensemble de notre gamme foyers et cheminées.

Laissez-vous séduire par nos cheminées et écrivez avec nous votre histoire de flamme !

## **Welcome**

### **to the world of Groupe SEGUIN!**

*This catalogue includes our entire range of fireboxes and fireplaces.*

*Enter our world, let yourself be seduced by our fireplaces and write your story in flames.*

## **Sommaire / Content**

Le Groupe SEGUIN .....	<b>4</b>
Foyers fonte / acier - simple face .....	<b>20</b>
<i>Cast iron / steel fireplaces - front face</i>	
Foyers fonte / acier - vitre latérale .....	<b>68</b>
<i>Cast iron / steel fireplaces - glass sided</i>	
Foyers acier - double face.....	<b>84</b>
<i>Steel fireplaces - double sided</i>	
Foyers fonte / acier - 3 faces vitrées .....	<b>90</b>
<i>Cast iron / steel fireplaces - 3 sided glasses</i>	
Inserts fonte / acier - simple & simple face .	<b>102</b>
<i>Cast iron / steel inserts - front side and double sided</i>	
Gamme décorative .....	<b>130</b>
<i>Decorative range</i>	

Ça n'a l'air de rien une flamme  
et pourtant elle est au cœur de nos vies.



## UNE HISTOIRE DE FLAMME ET DE CONFIANCE PARTAGÉE

### **GROUPE SEGUIN** **Fabricant français depuis 1976**

Le Groupe SEGUIN conçoit, développe, fabrique et commercialise des solutions de chauffage : cheminées, foyers à bois, inserts, poêles à bois, poêles à granulés travaillant les matériaux les plus nobles et innovant pour proposer des produits toujours plus performants, dans le respect des normes environnementales.

Le Groupe SEGUIN, c'est avant tout une aventure familiale et humaine où tous les corps de métiers se côtoient. Tout en restant attachés à nos bases, nous avons poursuivi un développement ouvert et collectif, construit sur des échanges et des rencontres humaines, avec aujourd'hui 5 ateliers de fabrication et plus de 300 collaborateurs engagés.

Chez SEGUIN, nous pensons que notre histoire et notre ancrage territorial participent à notre réussite. Nous stockons la totalité de nos appareils dans un rayon de 20 km autour de Randan, petite commune du nord du Puy-de-Dôme entre plaine de la Limagne et forêt de chênes centenaires, où nous siégeons historiquement depuis 1976.

Notre réseau SEGUIN, Une histoire de flamme est constitué de points de vente, partout en France. La relation avec nos revendeurs s'inscrit dans la durée et la confiance. Nos revendeurs ont avant tout une approche artisanale et professionnelle dans la maîtrise de l'installation et du produit et sont régulièrement formés dans notre Centre de Formation (certifié QUALIOPI) à Randan.

### 3 ATELIERS DE FABRICATION EN FRANCE 3 FACTORIES IN FRANCE

### 2 UNITÉS DE PRODUCTION EN EUROPE HØRNING (Danemark) / VALENCIA (Espagne) 2 PRODUCTION PLANTS IN EUROPE HØRNING (Denmark) / VALENCIA (Spain)

#### RANDAN - (63, Auvergne-Rhône-Alpes)

Atelier de fabrication SEGUIN, poêles, foyers et inserts fonte à bois, cheminées en pierre gamme outdoor Vulx.  
**Laboratoire d'essai et bureau R&D**

*Seguin factory for wood stoves, fireboxes and inserts made of cast iron, stone fireplaces and Vulx outdoor range.*

**Testing laboratory and research & development offices**

#### VIRIGNIN - (01, Auvergne-Rhône-Alpes)

Atelier de fabrication AXIS de foyers, inserts et poêles en acier à bois.

*AXIS factory for fireplaces, inserts and stoves made of steel.*

#### VENDARGUES - (34, Hérault)

Atelier de fabrication JC BORDELET de cheminées métal design suspendues bois et gaz. Création sur-mesure et personnalisable.

*JC Bordelet workshop for design and iconic suspended fireplaces in steel (wood & gas). Bespoke and customized fireplaces.*

#### GROUPE SEGUIN - French manufacturer since 1976

*Groupe Seguin designs, develops, manufactures, and markets heating solutions: fireplaces, wood-burning fireplaces, inserts, wood-burning stoves and pellet-burning stoves, using the finest materials and innovating to offer ever more efficient products that comply with environmental standards.*

*Groupe SEGUIN is first and foremost a family and human adventure, where all the different professional figures work side by side. While remaining attached to our roots, we pursued an open and collective development, built on exchanges and human interaction, with today five manufacturing workshops and more than 300 employees.*

*At Seguin, we believe that our history and our local anchoring contribute to our success. We stock all our equipment within 20km of our facilities in Randan, a small town in the north of the Puy-de-Dôme region, between the plains of the Limagne and the forest of hundred-year-old oaks, historical headquarters since 1976. Our SEGUIN network, Une histoire de flamme, is made up of point of sales all over France. Seguin dealers, whose relationships with the Group are ones of trust over the long term, take an artisanal and professional approach to the mastery of the products and their installation. They receive regular training at our QUALIOPI-certified training centre in Randan.*

#### ECODESIGN, un gage de confiance et de performance

Les États européens imposent aux fabricants de systèmes de chauffage au bois de concevoir des produits de plus en plus performants tout en réduisant leur impact environnemental. Cette norme européenne s'appelle la norme ECODESIGN 2022. La conception de produits performants et l'utilisation raisonnée des ressources est primordiale. Les systèmes de chauffage au bois doivent respecter des niveaux de performances énergétiques et environnementales définis ; à défaut, ils ne peuvent être vendus en tant qu'appareil de chauffage.

#### ECODESIGN, a guarantee of confidence and performance

*European countries impose on manufacturers of wood-burning heating systems to design increasingly efficient products while reducing their environmental impact. This European standard is called ECO DESIGN 2022. The design of high-performance products and the rational use of resources are paramount. Wood-burning heating systems must comply with defined energy and environmental performance levels; otherwise, they cannot be sold as heating appliances.*





## LE BOIS UNE ÉNERGIE DE CHAUFFAGE ÉCONOMIQUE ET ÉCOLOGIQUE

La forêt couvre en France près d'un tiers du territoire national. Son exploitation est très encadrée. Chaque prélèvement est compensé par de nouvelles plantations, assurant ainsi un renouvellement continu, qui se révèle même légèrement excédentaire. Habitat naturel de multiples espèces animales et végétales, lieu de longues balades en famille, loin de l'agitation de nos centres urbains, la forêt est donc aussi un lieu de production et d'exploitation, contribuant à la protection de notre environnement.

Comparée aux énergies fossiles, la durée de reconstitution du bois est infiniment plus rapide (quelques années contre plusieurs millions voire centaines de millions d'années pour le pétrole). Le CO<sub>2</sub> émis pendant la combustion, dans un poêle à bois par exemple, sera absorbé par les arbres lors de leur croissance, par photosynthèse.

De plus, le CO<sub>2</sub> émis par le bois lors de sa combustion est équivalent à celui qu'il aurait dégagé lors de sa décomposition en forêt. On estime dès lors que son bilan carbone est neutre, d'autant qu'il est en général produit et extrait localement, son transport n'ayant qu'un impact relatif.

Ces 15 dernières années, les appareils de chauffage au bois individuels, poêles, foyers et inserts de cheminées, ont fait l'objet d'innovations afin de réduire les pertes de chaleur, d'augmenter leur rendement et de limiter les émissions de polluants. Ainsi vous trouverez dans nos différentes gammes de poêles et d'inserts, des appareils pouvant atteindre 80 % de rendement. Ces résultats sont obtenus notamment grâce à la double combustion, qu'elle soit catalytique ou naturelle, permettant de

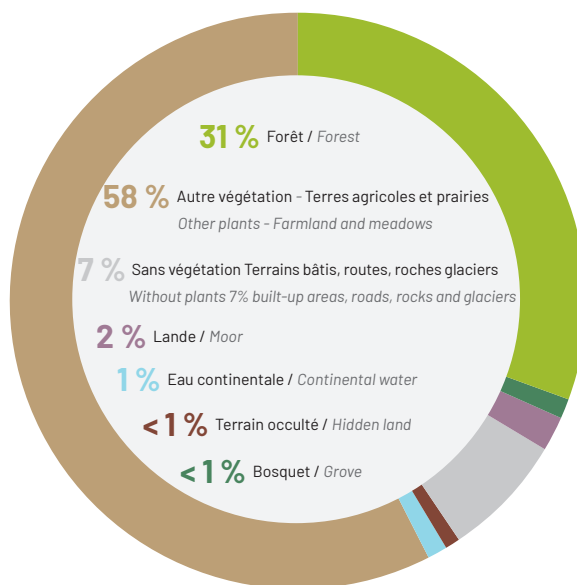

OCCUPATION DU SOL FRANÇAIS - source : © IGN 2020

«rebrûler» les fumées issues de la combustion primaire du bois. Dans le même temps ces améliorations ont permis de réduire les émissions de gaz à effet de serre, tel que le dioxyde de carbone et le soufre. Ces performances font l'objet d'un marquage obligatoire que vous pourrez retrouver sur chaque fiche produit. Les dernières innovations permettent de calculer en temps réel ces

rejets, grâce à des sondes qui, reliées à un système intelligent, pilotent électroniquement les différentes arrivées d'air. Cela garantit d'une part, une qualité de combustion quasi optimale et d'autre part, une alimentation en air comburant adaptée tout au long de la combustion, sources d'une économie de combustible. En effet, le système détecte le manque de bois dans le poêle ou le foyer et prévient l'utilisateur pour qu'il remette du bois selon le besoin. Ce système auto-régulé permet de plus de régler, via une télécommande, la température souhaitée.

« Première source d'énergie renouvelable, le bois-énergie est essentiel pour permettre à la France d'atteindre les objectifs qu'elle s'est fixés en matière de transition énergétique et de lutte contre le changement climatique. Le bois-énergie, qui produit 66 % de la chaleur renouvelable, joue un rôle majeur dans le développement de la chaleur renouvelable et de la décarbonation du secteur, en cohérence avec les politiques forestières. »

Source : Questions Réponses Bois-Énergie - Syndicat des Énergies Renouvelables France Bois Forêts - 2021

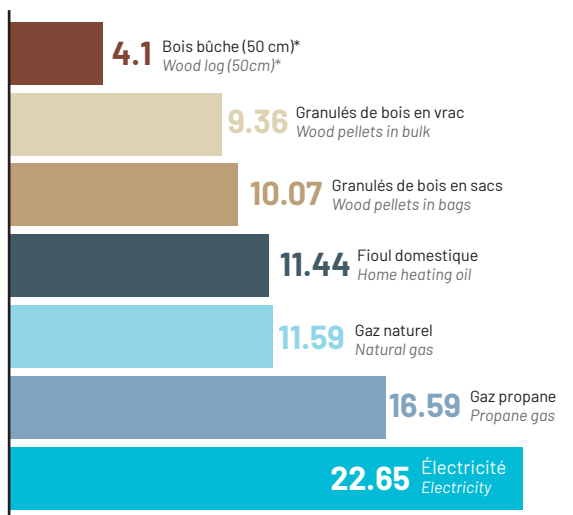

**COÛT DES ÉNERGIES EN CENTIMES D'EUROS TTC/KWH PCI  
POUR UN USAGE EN CHAUFFAGE PRINCIPAL**

Source : Propellet SOeS CEB - T2 2023

\*Source ADEME CODA STRATEGIES 2022

CHANGE IN ENERGY COSTS IN EURO CENTS FOR MAIN VAT INCLUDED/ KWH PCI  
FOR HEATING USE

**LE + CONSEIL,  
POUR UN BON CHAUFFAGE :  
UN BOIS DE BONNE QUALITÉ  
< 20% D'HUMIDITÉ.**

**WOOD, AN ECONOMICAL AND ECOLOGICAL  
HEATING SOURCE**

A natural habitat for a wide range of animal and plant species, and an ideal place for long walks with the family, far from the hustle and bustle of our urban centres, the forest is also a place of production and exploitation, helping to protect our environment.

Over the last 15 years, private wood-burning heating systems, wood stoves, fireplaces and fireplace inserts have undergone several innovations to reduce heat loss, increase efficiency and limit pollutant emissions. In our various ranges of wood-burning stoves and inserts, you'll find appliances with efficiencies of up to 80%.

Compared with fossil fuels, wood can be reconstituted much more quickly (just a few years, compared with several million or even hundreds of millions of years for oil).

The CO2 emitted during combustion – in a wood-burning stove for example – will be absorbed by the trees as they grow, through photosynthesis.

What's more, the CO2 emitted by wood during combustion is equivalent to that which would have been released during its decomposition in the forest. It is therefore considered to be carbon neutral, especially as it is generally produced and extracted locally, with transport having only a relative impact. In France, forests cover almost a third of the country. Its use is highly regulated. Each removal is offset by new plantings, ensuring continuous renewal, which even turns out to be a slight surplus.

These results are achieved especially thanks to double combustion, whether catalytic or natural, which allows the flue gas from the primary combustion of wood to be 're-burnt'. At the same time, these improvements have reduced emissions of greenhouse gases such as carbon dioxide and sulphur. These performances are subject to compulsory marking, which you can find on each product sheet. The latest innovations enable these emissions to be calculated in real time, using sensors which, connected to an intelligent system, electronically control the various air intakes, guaranteeing both near-optimum combustion quality and a supply of combustion air that is adapted throughout the combustion process, thereby saving combustible material. The system detects a lack of wood in the wood stove or fireplace and warns the user to add wood as required. This self-regulating system also allows you to set the desired temperature by remote control.

"As the leading source of renewable energy, wood energy is essential to allow France to achieve its objectives in terms of energy transition and the fight against climate change. Wood energy, which produces 66% of renewable heat, plays a major role in the development of renewable heat and the decarbonization of the sector, in line with forestry policies."

Source: Questions Réponses Bois-Energie - Syndicat des Énergies Renouvelables - France Bois Forêts - 2021

**THE BEST ADVICE FOR GOOD HEATING  
IS TO USE GOOD QUALITY WOOD  
WITH A MOISTURE CONTENT  
OF LESS THAN 20%,**

# PLANTONS POUR L'AVENIR

## LE GROUPE SEGUIN A PLACÉ LE DÉVELOPPEMENT DURABLE AU CŒUR DE SON ACTION

L'entreprise est mécène du Fonds de dotation Plantons pour l'avenir, qui a pour objectif d'accélérer la plantation d'arbres en France, dans le cadre d'une gestion durable des forêts.

Les forêts françaises représentent un formidable atout pour relever les défis du changement climatique et de la transition écologique et énergétique. Elles captent plus de 20 % de nos émissions de gaz à effet de serre et participent par l'utilisation du bois qu'elles produisent, à la substitution de matériaux très énergivores, non renouvelables et peu recyclables.

Plus que jamais nous avons besoin de la forêt, mais la forêt a besoin de nous !

En effet, bon nombre de nos forêts sont dans un état sanitaire médiocre et souffrent du changement climatique alors que leurs propriétaires sont dans l'incapacité technique et financière d'en assurer une gestion durable.

## Soutenons le reboisement en France... et Plantons pour l'avenir.

La mission de Plantons pour l'avenir est reconnue d'intérêt général. Depuis ses débuts en 2014, le Fonds a récolté 7 millions d'euros de dons qui ont servi à reboiser plus de 2 000 hectares partout en France.



## CHIFFRES CLÉS

SEPTEMBRE 2023

**7,8** millions d'euros de dons collectés

**2 317** hectares reboisés

**2,8** millions d'arbres plantés

**377** projets de reboisement soutenus

**320** entreprises mécènes





## 5 OBJECTIFS STRUCTURANTS

« Plantons pour l'avenir » est un fonds de dotation ambitieux et innovant, créé pour répondre concrètement aux enjeux actuels et futurs du reboisement en France. Son action concourt notamment à la réalisation des objectifs suivants

### PLANTER / REPLANTER

En soutenant directement des opérations de (re)boisements, tout particulièrement sur des parcelles malvenantes.

### ENCOURAGER UNE GESTION DURABLE DE LA FORÊT

En favorisant une gestion dynamique des forêts qui maintient un équilibre entre production, biodiversité et respect des usagers.

### SOUTENIR UNE FILIÈRE ÉCONOMIQUE ET SOCIALE

En créant la ressource pour approvisionner l'industrie locale, et en favorisant la formation et l'emploi en milieu rural.

### MOBILISER L'OPINION

En oeuvrant pour une prise de conscience de toutes les générations du rôle primordial de la forêt et de l'importance de conserver ce patrimoine d'exception.

### FAVORISER L'INNOVATION

En soutenant le développement de techniques et de pratiques de gestion forestière innovantes, adaptées aux challenges environnementaux de demain.



## THE SEGUIN GROUP HAS PLACED SUSTAINABLE DEVELOPMENT AT THE HEART OF ITS ACTIVITIES

The company is a patron of the "Plantons pour l'Avenir" (Planting for the Future) endowment fund, which aims to accelerate tree planting in France as part of sustainable forest management.

France's forests represent a great asset to take up the climate change challenge as well as the ecological and energy transition challenge. They capture more than 20% of our greenhouse gas emissions and, using the wood they produce, help to replace energy-consuming, non-renewable and difficult to recycle materials.

More than ever, we need the forest, but the forest needs us!

Many of our forests are in a poor state of health and are suffering from climate change, and their owners are technically and financially unable to ensure a sustainable management. Support reforestation in France... and Plant for the Future. The "Plantons pour l'Avenir" mission is recognised as being of general interest. Since its inception in 2014, the Fund has raised €7 million in donations, which have been used to reforest more than 2,000 hectares of forest across France.

**KEY FIGURES** septembre 2023

**7.8** million € donations collected - **2,317** hectares reforested - **2.8** million trees planted - **377** reforestation projects supported - **320** corporate sponsors .

## 5 KEY OBJECTIVES

"Plantons pour l'Avenir" is a French endowment fund which, thanks to donations from its patrons and as part of its public-interest mission, supports reforestation, environmental education, and research projects. It allows to respond to current and future challenges of forests and timber industry in France. It helps to achieve the following objectives:

### PLANTING/REPLANTING

By directly supporting (re)forestation operations, especially on parcels of land that are unwelcome and/or unsuited to climate change.

### ENCOURAGING A SUSTAINABLE FOREST MANAGEMENT

By encouraging dynamic forest management that maintains a balance between production, biodiversity, and respect for users.

### SUPPORTING AN ECONOMIC AND SOCIAL SECTOR

By creating resources to supply local industry, and by promoting training and employment in rural areas.

### MOBILISING PUBLIC OPINION

By working to raise awareness among all generations about the key role of the forest and the importance of preserving this exceptional heritage.

### FOSTERING INNOVATION

By supporting the development of innovative forest management techniques and practices, adapted to tomorrow's environmental challenges.



UNE HISTOIRE DE FLAMME  
ET DE RETOUR AUX SOURCES

## L'UNIVERS SEGUIN

### **UNE PRODUCTION ET UN SAVOIR-FAIRE FRANÇAIS**

**Basé depuis l'origine en Auvergne, le Groupe SEGUIN a procédé, au cours des 10 dernières années, à diverses acquisitions européennes, ce qui lui a permis de devenir un groupe leader dans la distribution d'appareils de chauffage au bois sur le territoire national, en proposant une gamme parmi les plus étendues du marché.**

Aujourd'hui, le Groupe SEGUIN possède 3 unités de fabrication en France, 1 unité au Danemark et 1 en Espagne, lui permettant ainsi de coller aux évolutions de la demande, tant sur le plan qualitatif que réglementaire.

### **LA SATISFACTION UTILISATEUR... UN OBJECTIF PERMANENT À ATTEINDRE**

Le Groupe SEGUIN avec son centre de formation certifié QUALIOPI accompagne plus de 500 personnes par an vers la montée en compétences de son réseau de partenaires, tant sur les aspects théoriques que pratiques des produits, de leur pose et des techniques de mise en œuvre.

Les différents équipements tels que poêles, inserts et chaudières en fonctionnement permettent de suivre au plus près les besoins et évolutions du métier

Ayant pris le parti de faire de la qualité produit et de la satisfaction client un objectif prioritaire, SEGUIN s'engage dans une politique de transparence et va plus loin : chaque utilisateur a la possibilité de partager un avis sur son appareil et de faire part de son expérience utilisateur. Ces avis sont publiés sur le site internet [www.cheminees-seguin.com](http://www.cheminees-seguin.com), et sont consultables par tous.

### UNE MARQUE, DES VALEURS ET UN ENGAGEMENT FORT

Fière de son histoire et de son ancrage territorial, la marque SEGUIN s'engage dans une politique écocitoyenne, en sélectionnant soigneusement ses fournisseurs de matières premières, basés pour la plupart dans la région Auvergne-Rhône-Alpes, et en installant près de 30 000 appareils par an.

C'est aussi la conscience de participer au maintien d'une industrie et de ressources énergétiques sur le territoire, d'être attaché à certaines valeurs humaines. Ces valeurs, nous les partageons avec nos revendeurs pour former une équipe portant les couleurs d'une marque et d'une production françaises.

### FORME ET CONCEPT... NOS OBJECTIFS

Rendre accessibles au plus grand nombre des appareils de qualité, correspondant aux meilleurs standards de fabrication et d'esthétique, dans le respect absolu des normes. Par l'innovation, répondre aux besoins des particuliers, en rendant nos appareils plus faciles à utiliser et plus fiables, offrir plus de sécurité, plus d'efficacité et de meilleures performances, avec un rapport qualité prix compétitif.

Pour toutes ces raisons vous découvrirez dans notre offre produit des foyers en fonte ou en acier, de puissances et de styles différents mais également des cheminées qui sauront sublimer votre intérieur. Nos appareils bénéficient d'avantages communs : une qualité de combustion et un rendement supérieur aux standards du marché, des garanties pouvant aller jusqu'à 10 ans suivant les modèles, des systèmes de réglages automatiques ou manuels pour simplifier au maximum leur utilisation.



### THE SEGUIN RANGE

**FRENCH PRODUCTION VALUES AND KNOW-HOW**  
Based in Auvergne (France) since the beginning, Groupe SEGUIN has, over the last 10 years, made various acquisitions in Europe, which has enabled it to become a leading group in the distribution of wood-burning appliances in France, offering one of the widest ranges of the market.

Groupe SEGUIN now has three manufacturing plants in France, one in Denmark and one in Spain, enabling it to keep pace with changes in demand, in terms of both quality and regulatory affairs.

### USER SATISFACTION... AN ONGOING GOAL

With its QUALIOP1-certified training centre, Groupe SEGUIN helps more than 500 people a year to improve the skills of its network of partners, both in theoretical and practical aspects of products, installation, and implementation techniques

The different appliances such as wood stoves, in-

serts and boilers in operation, enable us to keep a close eye on the needs and developments in the sector.

Having decided to make product quality and customer satisfaction its priorities, SEGUIN is committed to a policy of transparency that goes even further: every customer can share their opinion about their appliance and provide feedback. These reviews are then published on [www.cheminees-seguin.com](http://www.cheminees-seguin.com) and made available to everyone.

### A BRAND, ITS VALUES, AND ITS STRENGTH OF COMMITMENT

Proud of its history and local roots, the Seguin brand is committed to an eco-citizen policy, carefully selecting its suppliers of raw materials, many of them based in the Auvergne Rhône-Alpes region, and installing almost 30,000 appliances each year.

It also helps to maintain industry activities and energy resources in the region. It is closely associated with a strong set of humanitarian values. We share these values with our dealers, to create

a team which carries the colours of a "Made in France" brand.

### FORM AND CONCEPT... OUR GOALS

Our goal is to supply as many people as possible with high quality appliances which meet the highest standards in terms of manufacturing and aesthetics, while strictly complying with all applicable standards. We achieve this through innovation, by meeting the needs of individual customers, by making our appliances easier to use and more reliable, by offering greater safety, greater efficiency, and better performance, and by providing a competitive price/quality ratio.

For these reasons our range of products includes stoves and 'built in' fireplaces in cast iron and steel with a variety of power ratings and styles. They have several advantages in common: combustion quality and performance levels higher than market standards; guarantee periods of up to 10 years depending on the model and automatic and manual adjustment systems to simplify operation to the greatest extent possible.

# CHEMINÉE

## LA PERSONNALISATION AU CŒUR DE VOTRE PROJET

### VOTRE PROJET, NOS SOLUTIONS

Définissez avec votre revendeur, votre projet sur-mesure.  
 Trouvez ensemble implantation, configuration, matériaux  
 et appareil de chauffage les meilleurs selon l'utilisation.

## FIREPLACE CUSTOMIZATION AT THE HEART OF YOUR PROJECT

### YOUR PROJECT, OUR SOLUTIONS

Define your custom-made project with your dealer.  
 Together find the right POSITION, CONFIGURATION, MATERIALS  
 and HEATING UNIT according to the use you wish.

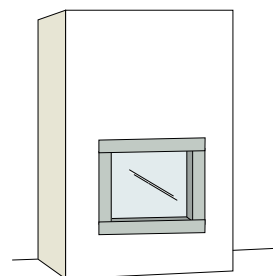
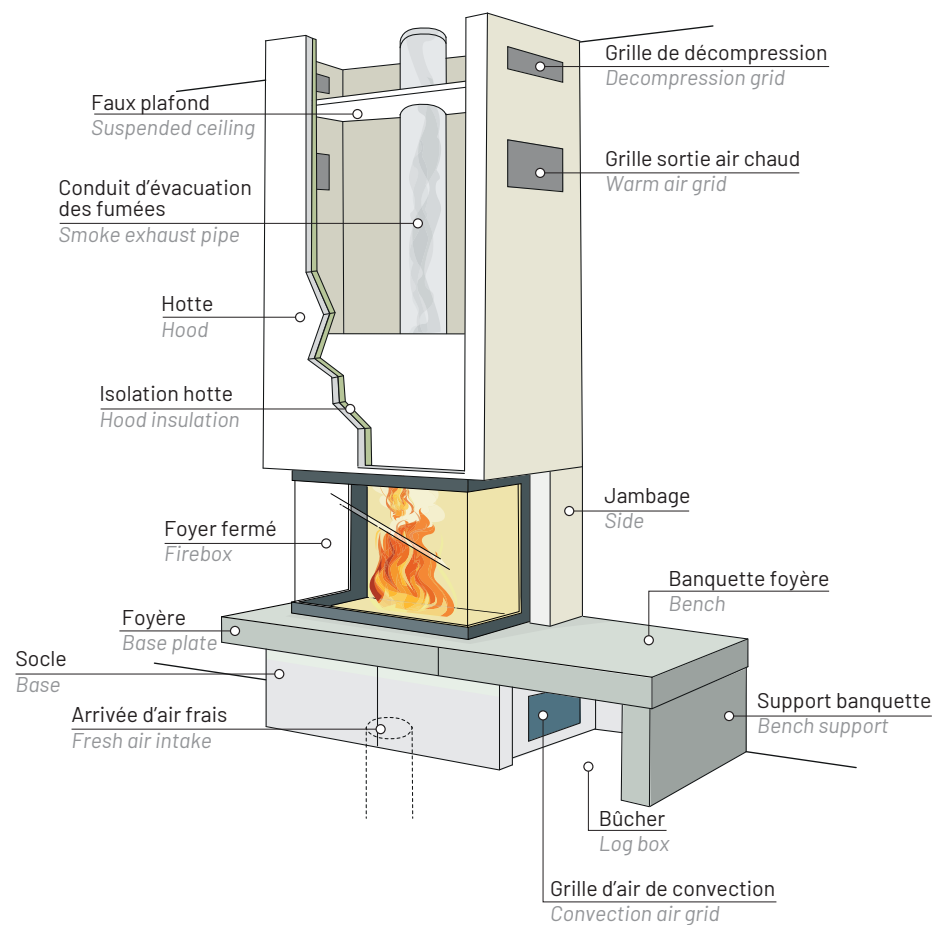

Cheminée de face  
 front sided fireplace

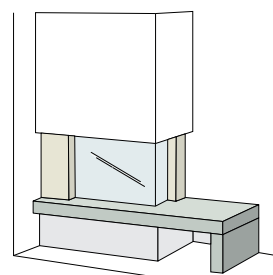

Cheminée d'angle  
 Corner fireplace

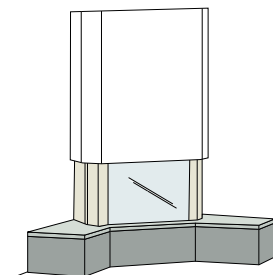

Cheminée pan coupé  
 hipped fireplace

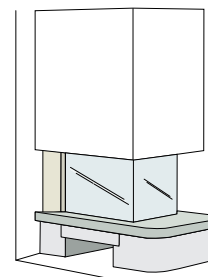

Cheminée épi  
 3 sided fireplace

# FOYERS

## POURQUOI CHOISIR SEGUIN ?



### **POUR DES FOYERS ET DES INSERTS 100% FRANÇAIS,**

nous avons développé, durant toutes ces années, une collaboration avec des entreprises régionales afin de vous garantir des foyers 100 % français.

Cette proximité nous permet également d'assurer un suivi de notre production et de garantir une traçabilité de nos produits. Le montage final et les opérations de finition, notre cœur de métier, sont réalisés dans nos ateliers.

### **POUR LA FIABILITÉ,**

les systèmes de commandes sont assemblés avec des écrous de sécurité, ce qui évite tous risques de blocage ou de desserrage. Les portes escamotables sont équipées de chaînes et de pignons lubrifiés qui assurent un bon parallélisme et une manipulation silencieuse.

### **POUR LE CONFORT,**

les foyers Seguin sont équipés d'un système de nettoyage de vitre par rideau d'air ce qui limite les contraintes de nettoyage.

### **POUR DES FOYERS ACIER,**

nous nous appuyons sur un savoir-faire local pour développer une large gamme de foyers acier avec un design contemporain, une porte escamotable pour offrir une large vision du feu et un revêtement intérieur constitué de briques réfractaires ou de fonte afin d'assurer un fonctionnement optimal et une bonne restitution de la chaleur. Ces choix techniques nous permettent de garantir la performance et la fiabilité de nos foyers.

### **POUR LES ATOUTS TECHNIQUES,**

le clapet dans le conduit d'évacuation des fumées ainsi que la géométrie des déflecteurs permettent d'obtenir des rendements supérieur à 75%. Le clapet comme les déflecteurs de certains appareils sont réglables en écartement ce qui permet un fonctionnement optimisé quel que soit le type de conduit. Le système de commande du clapet interdit l'ouverture de la porte lorsque celui-ci est fermé, ce qui évite les retours de fumées.

### **POUR LA DOUBLE COMBUSTION ET LA RÉGULATION D'ARRIVÉE D'AIR.**

Voir page suivante.

### **POUR LA GARANTIE,**

tous les foyers fonte et acier Seguin sont garantis 10 ans.

## **FIREBOXES WHY CHOOSE SEGUIN ?**

### **MADE IN FRANCE FIREBOXES,**

we have developed collaborative relationships with regional companies to guarantee you that your firebox is made entirely in France.

This also enables us to monitor our production processes and guarantee the traceability of our products.

Final assembly and finishing operations, our core activities, are carried out in our workshops.

### **RELIABILITY,**

the control systems are assembled with safety nuts, which avoids risks of stiffening and loose-

ning. The lifting doors are fitted with lubricated chains and sprockets to ensure good parallelism and silent operation.

### **COMFORT,**

Seguin fireboxes are equipped with an air wash cleaning system which reduces cleaning problems.

### **STEEL 'BUILT IN' FIREPLACES,**

we rely on local know-how to develop a wide range of steel 'built in' fireplaces with contemporary designs and lifting doors to give a nice view of the fire. The interiors are made from fire bricks or cast iron to ensure optimal operation and good heat recovery. These technical choices enable us to guarantee the performance and reliability of our 'built in' fireplaces.

### **TECHNICAL ADVANTAGES,**

The damper in the exhaust pipe and the baffle plate geometry permit to have efficiency up to 75%. The damper like baffle plates from other units can be adjusted by spacing them. It optimized the burning for all kind of pipes. The baffle handle system avoid opening the door while it is closed. This avoid smokes to come out.

### **DOUBLE COMBUSTION AND AIR SUPPLY REGULATION**

See next page.

### **GUARANTEED FOR 10 YEARS**

All Seguin cast iron and steel fireboxes are guaranteed for 10 years.

# NOTRE PRIORITÉ VOTRE CONFORT

OUR PRIORITY  
YOUR COMFORT

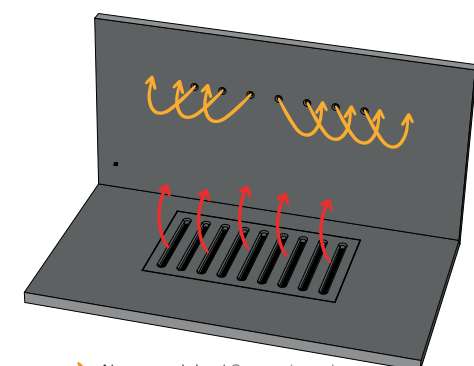

→ Air secondaire / Secondary air  
→ Air primaire / Primary air



## DOUBLE COMBUSTION

Le principe de la double combustion consiste à injecter de l'oxygène à une certaine hauteur à l'intérieur du foyer, afin de provoquer une combustion des gaz partiellement brûlés, avant leur évacuation dans l'atmosphère. Cette «deuxième» combustion permet d'avoir un niveau d'imbrûlés proche de zéro.

## DOUBLE COMBUSTION

*The principle of double combustion consists in injecting oxygen at a certain height inside the firebox, in order to re-burn the partially burnt gases, before their evacuation into the atmosphere. This "second" combustion makes it possible to have a level of unburned matter close to zero.*

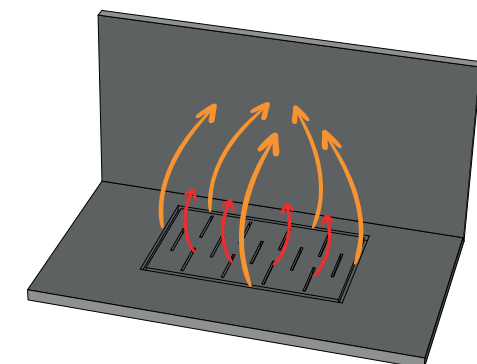

→ Air primaire / Primary air  
→ Air secondaire / Secondary air



## DOUBLE FLUX

Contrairement à la double combustion où l'injection de l'oxygène se fait à une certaine hauteur à l'intérieur du foyer, le double flux consiste à amener la totalité de cet oxygène au niveau de la sole foyer.

Flux de l'air primaire au travers de la grille et flux de l'air secondaire qui enveloppe le combustible piégeant et rebrûlant ainsi tous les gaz issus de la combustion.

Ce nouveau procédé d'injection d'air permet de réduire notablement les effluents de la combustion et d'augmenter les performances de l'appareil.

## DUAL FLOW

*Contrary to the double combustion where the injection of oxygen is done at a certain height inside the firebox, the double flow consists in bringing all of this oxygen to the level of the hearth. Two streams: the primary air through the grate and the secondary air which envelops the fuel, thus trapping and reburning all the gases resulting from combustion. This new air injection process significantly reduces combustion effluents and increases the performance of the appliance.*



## LE MULTICHAUF UNE DOUCE CHALEUR PARTOUT DANS VOTRE MAISON

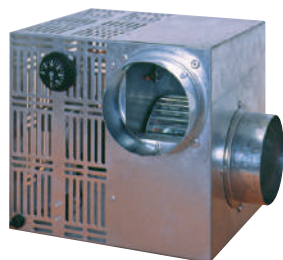

Le Multichauf est un dispositif qui permet de distribuer et répartir la chaleur dans les pièces voisines. Le boîtier Multichauf aspire la chaleur produite par le foyer et stockée dans le carénage de celui-ci, pour la distribuer par le canal de gaines calorifugées, jusqu'aux bouches de sortie d'air chaud. Il est disponible en deux puissances, 400 ou 600 m<sup>3</sup>/h.

### **GENTLE WARMTH THROUGHOUT YOUR HOME**

*The Multichauf is a device that allows heat to be distributed to the neighboring rooms. The Multichauf unit draws in the heat produced by the fireplace to distribute it through the heat-insulated ducts to the hot air outlet vents. It is available in two powers, 400 or 600 m<sup>3</sup>/h*

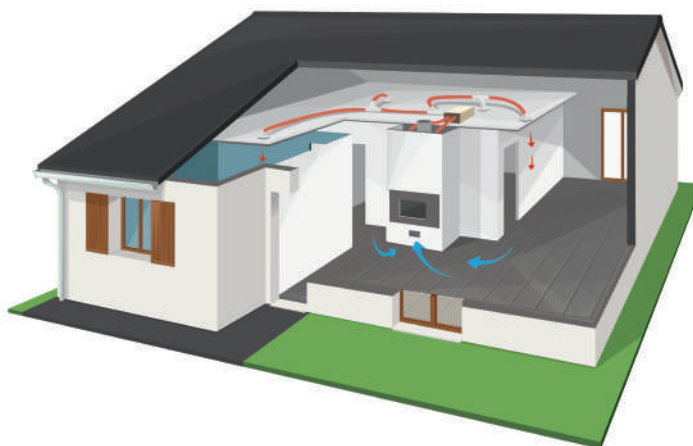



## TONGA

Dimensions : L 90 x P 103,5 x H 40 cm  
Cheminée en épi trois faces. Socle ardoise noire. Bûcher en option.  
Modèle présenté avec foyer **SENSIO 80 3 VITRES** et cadre **CM3R18**.

*Dimensions : L 90 x P 103,5 x H 40 cm  
Three-sided fireplace. Black slate base. Optional logbox.  
Model presented with **FAS 80 3V** firebox and **CM3R18** frame.*



# CADRES MÉTAL PLAT / FLAT METAL FRAME

RECOUVREMENT 60 OU 15 MM / 60 OR 15 MM COVERING

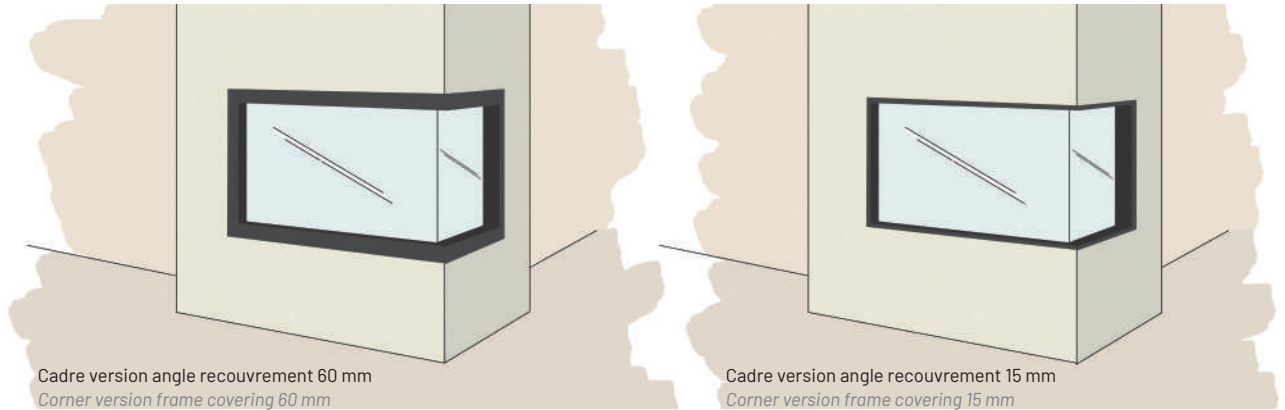

Cadre version angle recouvrement 60 mm  
Corner version frame covering 60 mm

Cadre version angle recouvrement 15 mm  
Corner version frame covering 15 mm

Version largeur  
Horizontal version



CM3  
3 côtés / 3 sides

Version angle  
Corner version

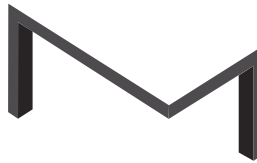

Version 2 angles  
2 corners version



CM4  
4 côtés / 4 sides

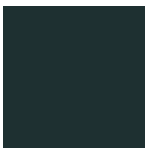
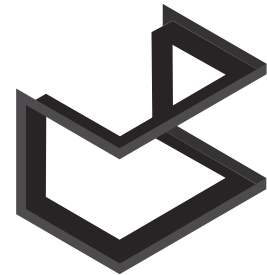
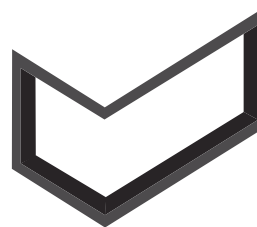
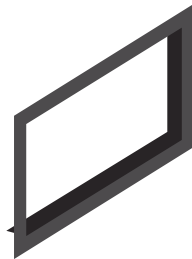

Finition :  
Peinture noire haute température

Finish:  
Heat-resistant paint Bolt-fastening system

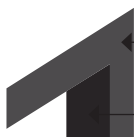

Recouvrement / frame contour

Profondeur / depth

	Recouvrement Covering CM3/CM4	Recouvrement Covering CM3/CM4 - R18	Profondeur Depth
Foyers fonte Cast iron	60 mm	15 mm	120 mm
Foyers acier Steel	60 mm	15 mm	100 mm
Inserts	40 mm	15 mm	-



	REF	GAMME / RANGE	CONFIGURATION	TYPE D'APPAREIL	COMPOSITION	DESIGN
<b>EUROPA 7</b>	F0400	EUROPA 7	SIMPLE FACE / FRONT SIDE	FOYER / FIREPLACE	FONTE / CAST IRON	PORTE FONTE CAST IRON DOOR
	F0400EP	EUROPA 7 EVO "PLUS"	SIMPLE FACE / FRONT SIDE			
	F0400E	EUROPA 7 ÉVOLUTION	SIMPLE FACE / FRONT SIDE			
	F0400EVL		VITRE LATÉRALE DROITE RIGHT SIDE GLASS			
	F0400EVLG		VITRE LATÉRALE GAUCHE LEFT SIDE GLASS			
	F0400E3V		3 FACES VITRÉES / 3 SIDED GLASSES			
	F0400EDVL	VITRE LATÉRALE DROITE RIGHT SIDE GLASS	PORTE DESIGN DESIGN DOOR			
	F0400EDVLG	VITRE LATÉRALE GAUCHE LEFT SIDE GLASS				

<b>FAE</b>	FAE080SF	FAE 80	SIMPLE FACE / FRONT SIDE	FOYER ETANCHE AIRTIGHT FIREPLACE	ACIER ET FOND EN FONTE RAINURÉE STEEL AND GROOVED CAST IRON BACK
	FAE100SF	FAE 100	SIMPLE FACE / FRONT SIDE		
	FAE100DF		DOUBLE FACE / DOUBLE SIDED		
	FAE120SF	FAE 120	SIMPLE FACE / FRONT SIDE		

<b>FAS</b>	FAS080SF	SENSIO FAS 80	SIMPLE FACE / FRONT SIDE	FOYER / FIREPLACE	ACIER ET FOND EN FONTE RAINURÉE STEEL AND GROOVED CAST IRON BACK
	FAS080LD		VITRE LATÉRALE DROITE RIGHT SIDE GLASS		
	FAS080LG		VITRE LATÉRALE GAUCHE LEFT SIDE GLASS		
	FAS0803V		3 FACES VITRÉES / 3 SIDED GLASSES		
	FAS100SF	SENSIO FAS 100	SIMPLE FACE / FRONT SIDE		
	FAS100LD		VITRE LATÉRALE DROITE RIGHT SIDE GLASS		
	FAS100LG		VITRE LATÉRALE GAUCHE LEFT SIDE GLASS		
	FAS1003V		3 FACES VITRÉES / 3 SIDED GLASSES		
	FAS120SF	SENSIO FAS 120	SIMPLE FACE / FRONT SIDE		
	FAS120DF		DOUBLE FACE / DOUBLE SIDED		
	FAS120LD		VITRE LATÉRALE DROITE RIGHT SIDE GLASS		
	FAS120LG		VITRE LATÉRALE GAUCHE LEFT SIDE GLASS		
	FAS1203V		3 FACES VITRÉES / 3 SIDED GLASSES		

<b>GAMME I</b>	IN0650SF	INSERT 650	SIMPLE FACE / FRONT SIDE	INSERT	ACIER ET FOND EN BRIQUE RAINURÉE STEEL AND GROOVED BRICK BACK	
	IN0700SF	INSERT 700				
	IN0750SF	INSERT 750				
	IN0800SF	INSERT 800				
	IN1000SF	INSERT 1000				SIMPLE FACE / FRONT SIDE
	IN1000DF					DOUBLE FACE / DOUBLE SIDED



	REF	GAMME / RANGE	CONFIGURATION	TYPE D'APPAREIL	COMPOSITION	DESIGN
<b>SUPER</b>	F0600	SUPER 8	SIMPLE FACE / FRONT SIDE	FOYER / FIREPLACE	FONTE / CAST IRON	
	F1300	SUPER 9	SIMPLE FACE / FRONT SIDE			
<b>VISIO 7</b>	F1900I	VISIO 7	SIMPLE FACE / FRONT SIDE	INSERT	FONTE / CAST IRON	
	F1900		SIMPLE FACE / FRONT SIDE	FOYER / FIREPLACE		
	F1900SE		SIMPLE FACE / FRONT SIDE	FOYER ÉTANCHE AIRTIGHT FIREPLACE		
	F1900IP	VISIO 7 "PLUS"	SIMPLE FACE / FRONT SIDE	INSERT	FONTE ET FOND EN CÉRAMIQUE RÉFRACTAIRE CAST IRON AND BACK IN REFRACTORY CERAMIC	
	F1900P		SIMPLE FACE / FRONT SIDE	FOYER / FIREPLACE		
	F1900PSE		SIMPLE FACE / FRONT SIDE	FOYER ÉTANCHE AIRTIGHT FIREPLACE		
<b>VISIO 8</b>	F1800	VISIO 8	SIMPLE FACE / FRONT SIDE	FOYER / FIREPLACE	FONTE / CAST IRON	
	F1800VLD		VITRE LATÉRALE DROITE RIGHT SIDE GLASS	FOYER / FIREPLACE		
	F1800VLG		VITRE LATÉRALE GAUCHE LEFT SIDE GLASS	FOYER / FIREPLACE		
	F1800P	VISIO 8 "PLUS"	SIMPLE FACE / FRONT SIDE	FOYER / FIREPLACE	FONTE ET FOND EN CÉRAMIQUE RÉFRACTAIRE CAST IRON AND BACK IN REFRACTORY CERAMIC	
<b>MC</b>	P04815100	MC 70/51 SL	SIMPLE FACE / FRONT SIDE	FOYER / FIREPLACE	ACIER / STEEL	
	P04814400	MC 90/44 SL				
	P04814800	MC 120/48 SL				
<b>INSERT</b>	IN6021	INSERT 6021	SIMPLE FACE / FRONT SIDE	INSERT	FONTE / CAST IRON	
	IN7023	INSERT 7023				
	IN7026	INSERT 7026				
	PIL65/49	IL 65X49	SIMPLE FACE / FRONT SIDE	INSERT	ACIER / STEEL	
	PIL75/58	IL 75X58	SIMPLE FACE / FRONT SIDE	INSERT	ACIER / STEEL	
	I40/55C	I40/55C	SIMPLE FACE / FRONT SIDE	INSERT	ACIER / STEEL	PORTE FONTE CAST IRON DOOR
		I40/55CIHS	SIMPLE FACE / FRONT SIDE	INSERT IHS	ACIER / STEEL	
	I40/55M	I40/55M	SIMPLE FACE / FRONT SIDE	INSERT	ACIER / STEEL	PORTE VITRÉ SERIGRAPHIÉE BLACK-SCREEN PRINTED DOOR
I40/55MIHS		SIMPLE FACE / FRONT SIDE	INSERT IHS	ACIER / STEEL		
<b>GAMME DECORATIVE RANGE</b>	FEPI0950	FOYER EPI 950	3 FACES VITRÉES 3 SIDED GLASSES	FOYER / FIREPLACE	ACIER ET FOND EN BRIQUE STEEL AND BRICK BACK	
	FF1400SF	FOYER F1400	SIMPLE FACE / FRONT SIDE			
	FF1600SF	FOYER F1600	SIMPLE FACE / FRONT SIDE			
	FH1400SF	FOYER H1400	SIMPLE FACE / FRONT SIDE			
	FH1600SF	FOYER H1600	SIMPLE FACE / FRONT SIDE			
			DOUBLE FACE / DOUBLE SIDED			
	FH1600DX	FOYER H1600XXL	DOUBLE FACE / DOUBLE SIDED			
	FH1600SX		SIMPLE FACE / FRONT SIDE			



## FIDJI

Dimensions : L 181 x P 67 x H 188 cm  
Cheminée simple face. Coffrage habillé de céramique béton lisse. Étagères non fournies.  
Modèle présenté avec foyer **FAE 100 SIMPLE FACE** et **cadre CM4R18**.

*Dimensions : L 181 x P 67 x H 188 cm  
Single-sided fireplace. Framework made with smooth concrete ceramic. Shelves not supplied.  
Model presented with **FAE 100 SF firebox** and **CM4R18 frame**.*

**FOYERS FONTE / ACIER - SIMPLE FACE**  
*CAST IRON / STEEL FIREPLACES - FRONT FACE*



Réf. / Ref F0400

# EUROPA 7

FOYER FONTE - SIMPLE FACE / CAST IRON FIREPLACE - FRONT SIDE



**DE SÉRIE :**

- porte battante : la porte ne peut être ouverte lorsque le clapet est fermé,
- double combustion,
- finition intérieur fonte,
- foyer fonte,
- clapet de buse à obturation variable

**OPTION(S) :**

- vitre sérigraphiée,
- porte escamotable et battante,
- convecteur (monté sur foyer avec 2 bouchons et manchettes ø125),
- verre auto - nettoyant,
- kit rehausse foyer réglable de 300 à 550 en hauteur,
- adaptateur raccordement extérieur double combustion / gaine ø100\*

\* Raccordement air primaire et/ou air secondaire seulement.  
De l'air comburant continue d'être prélevé dans la pièce.

**CONFIGURATION :**

- simple face

**DÉCLINAISONS :**

- version ÉVOLUTION simple face porte fonte,
- version ÉVOLUTION vitre latérale porte design acier ou porte fonte,
- version ÉVOLUTION PLUS simple face,
- version ÉVOLUTION 3 vitres porte fonte

**AS STANDARD:**

- swing door : the door cannot be opened when the damper is closed,
- double combustion,
- cast iron back,
- cast iron fireplace,
- damper with adjustable flow rate

**OPTIONAL(S):**

- black-screen printed glass,
- lift and swing door,
- convector (installed on fireplace with 2 caps and ø125 sleeve),
- self cleaning glass,
- fireplace extension kit adjustable from 300 to 550 in height,
- adapter for double combustion air connection / ø100 air duct\*

\* Primary and/or secondary air connection only.  
Comburant air is still taken from the room.

**CONFIGURATION:**

- front side

**VARIATIONS:**

- front side EVOLUTION version with cast iron door,
- right or left side glass EVOLUTION version with steel design door or cast iron door,
- front side EVOLUTION PLUS version,
- 3 sided glasses EVOLUTION version with cast iron door

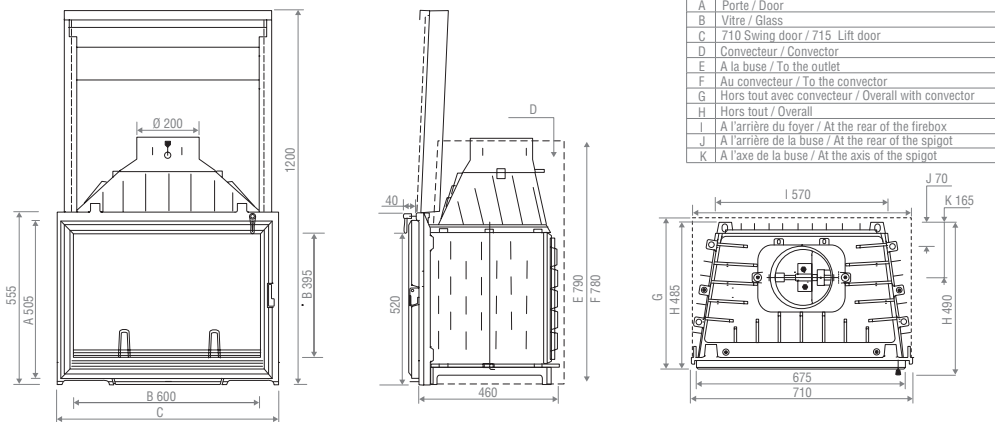

Puissance nominale / Nominal output	9,8 kW
Puissance thermique émise dans la pièce / Useful thermal power emitted in the room	9,8 kW
Rendement énergétique / Energy efficiency	78,8 %
Émission CO (mg/Nm <sup>3</sup> à 13% O <sub>2</sub> ) / CO emission (13% O <sub>2</sub> )	1207 mg/Nm <sup>3</sup>
Émission Particules - poussières (mg/Nm <sup>3</sup> à 13% O <sub>2</sub> ) / Particles - Dust emission (mg/Nm <sup>3</sup> at 13% O <sub>2</sub> )	25 mg/Nm <sup>3</sup>
Oxyde d'azote (NOx) à 13% O <sub>2</sub> (mg/Nm <sup>3</sup> ) / Nitrogen oxide (NOx) at 13% O <sub>2</sub> (mg/Nm <sup>3</sup> )	48 mg/Nm <sup>3</sup>
Composés Organiques Volatils (COV) à 13% O <sub>2</sub> / Organic Gazeus Compounds (OGC) at 13% O <sub>2</sub>	26 mg/Nm <sup>3</sup>
Émissions de CO <sub>2</sub> / CO <sub>2</sub> emission	8,93 %
Efficacité Énergétique Saisonnière / Seasonal space heating energy efficiency	68 %
Température des fumées / Flue gas temperature	273 °C
Température des fumées en sortie de buse / Flue gas temperature at the outlet	328 °C
Tirage minimum / Minimum draught	12 Pa
Dimensions / Dimensions	L71 cm x P49 cm x H79 cm
Dimension bûche maxi / Maximum log length	55 cm
Charge de bois conseillée / Recommended wood load	2 buches de 1,16 kg longueur 25 cm fendues en 1/4 2 logs of 1.16 kg length 25 cm splitted in 1/4
Conforme norme / Comply with the standard	EN13229
Départ des fumées (verticale ou horizontale) / Flue gas exhaust (vertical or horizontal)	Dessus/ On the top
Débit massique des fumées / Flue gas mass flow	9,7 g/s
Diam. ou section d'évacuation des fumées diam. buse - évacuation des fumées / Flue gas exhaust diameter	200 mm
Diamètre d'entrée d'air / Air inlet diameter	100 mm
Section d'amenée d'air nécessaire / Air supply section required	100 cm <sup>2</sup>
Nombre de buselot / Number of air inlet	1
Classe énergétique / Energy efficiency index	A
Poids de l'appareil / Unit weight	150 kg
Étanche selon EN 16510-1 / Airtight according to EN 16510-1 standard	Non / No
Si étanche, fuite sous 10Pa selon EN 16510-1 / If airtight, leakage under 10Pa according to EN 16510-1	
Distance minimum de tous matériaux combustibles côtés de l'appareil* Minimum distance to all combustible materials from sides of the appliance	100 mm
Distance minimum de tous matériaux combustibles face arrière de l'appareil* Minimum distance to all combustible materials from front of the appliance	100 mm
Distance minimum de tous matériaux combustibles face avant de l'appareil* Minimum distance to all combustible materials from back of the appliance	1200 mm
Garantie / Guarantee	10 ans / years

\*Voir conditions suivant notice / Refear to manual

Réf. / Ref F0400E

## EUROPA 7 ÉVOLUTION

FOYER FONTE - SIMPLE FACE / CAST IRON FIREPLACE - FRONT SIDE



### DE SÉRIE :

- porte battante : la porte ne peut être ouverte lorsque le clapet est fermé,
- double combustion,
- finition intérieur fonte,
- foyer fonte,
- clapet de buse à obturation variable

### OPTION(S) :

- vitre sérigraphiée,
- porte escamotable et battante,
- convecteur (monté sur foyer avec 2 bouchons et manchettes  $\varnothing 125$ ),
- raccordement air frais + adaptateur A0211 pour gaine  $\varnothing 100^*$ ,
- verre auto-nettoyant non sérigraphié,
- kit rehausse foyer réglable de 300 à 550 en hauteur,
- adaptateur raccordement extérieur double combustion / gaine  $\varnothing 100^*$

\* Raccordement air primaire et/ou air secondaire seulement.  
De l'air comburant continue d'être prélevé dans la pièce.

### CONFIGURATION :

- simple face

### DÉCLINAISONS :

- version simple face porte fonte,
- version ÉVOLUTION vitre latérale porte design acier ou porte fonte,
- version ÉVOLUTION PLUS simple face,
- version ÉVOLUTION 3 vitres porte fonte

### AS STANDARD:

- swing door : the door cannot be opened when the damper is closed,
- double combustion,
- cast iron back,
- cast iron fireplace,
- damper with adjustable flow rate

### OPTIONAL(S):

- black-screen printed glass,
- lift and swing door,
- convector (installed on fireplace with 2 caps and  $\varnothing 125$  sleeve),
- air inlet connection + adaptor A0211 for  $\varnothing 100$  air duct\*,
- self cleaning glass (not black screen printed),
- fireplace extension kit adjustable from 300 to 550 in height,
- adapter for double combustion air connection /  $\varnothing 100$  air duct\*

\* Primary and/or secondary air connection only.  
Comburent air is still taken from the room.

### CONFIGURATION:

- front side

### VARIATIONS:

- front side version with cast iron door,
- right or left side glass EVOLUTION version with design door or cast iron door,
- front side EVOLUTION PLUS version,
- 3 sided glasses EVOLUTION version with cast iron door

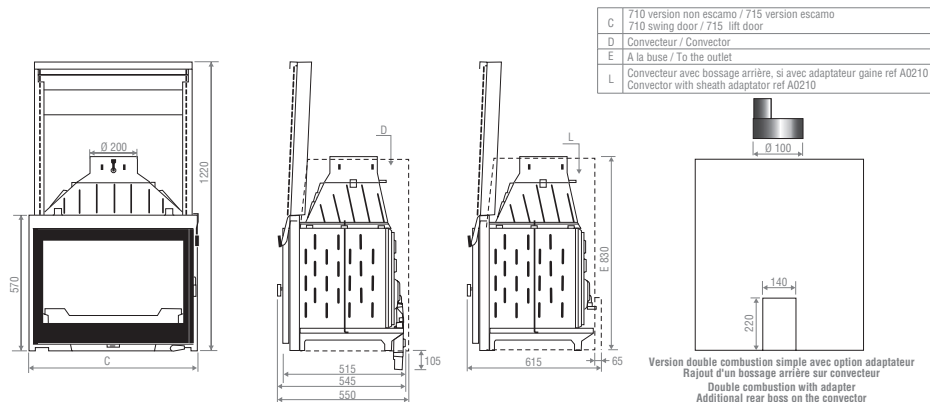



Puissance nominale / Nominal output	9,8 kW
Puissance thermique émise dans la pièce / Useful thermal power emitted in the room	9,8 kW
Rendement énergétique / Energy efficiency	78,8 %
Émission CO (mg/Nm <sup>3</sup> à 13% O <sub>2</sub> ) / CO emission (13% O <sub>2</sub> )	1207 mg/Nm <sup>3</sup>
Émission Particules - poussières (mg/Nm <sup>3</sup> à 13% O <sub>2</sub> ) / Particles - Dust emission (mg/Nm <sup>3</sup> at 13% O <sub>2</sub> )	25 mg/Nm <sup>3</sup>
Oxyde d'azote (NOx) à 13% O <sub>2</sub> (mg/Nm <sup>3</sup> ) / Nitrogen oxide (NOx) at 13% O <sub>2</sub> (mg/Nm <sup>3</sup> )	48 mg/Nm <sup>3</sup>
Composés Organiques Volatils (COV) à 13% O <sub>2</sub> / Organic Gazeus Compounds (OGC) at 13% O <sub>2</sub>	26 mg/Nm <sup>3</sup>
Émissions de CO <sub>2</sub> / CO <sub>2</sub> emission	8,93 %
Efficacité Énergétique Saisonnière / Seasonal space heating energy efficiency	68 %
Température des fumées / Flue gas temperature	273 °C
Température des fumées en sortie de buse / Flue gas temperature at the outlet	328 °C
Tirage minimum / Minimum draught	12 Pa
Dimensions / Dimensions	L71 cm x P55 cm x H83 cm
Dimension bûche maxi / Maximum log length	55 cm
Charge de bois conseillée / Recommended wood load	2 buches de 1,16 kg longueur 25 cm fendues en 1/4 2 logs of 1.16 kg length 25 cm splitted in 1/4
Conforme norme / Comply with the standard	EN13229
Départ des fumées (verticale ou horizontale) / Flue gas exhaust (vertical or horizontal)	Dessus/ On the top
Débit massique des fumées / Flue gas mass flow	9,7 g/s
Diam. ou section d'évacuation des fumées diam. buse - évacuation des fumées / Flue gas exhaust diameter	200 mm
Diamètre d'entrée d'air / Air inlet diameter	100 mm
Section d'amenée d'air nécessaire / Air supply section required	100 cm <sup>2</sup>
Nombre de buselot / Number of air inlet	1
Classe énergétique / Energy efficiency index	A
Poids de l'appareil / Unit weight	155 kg version de base / basic version
Étanche selon EN 16510-1 / Airtight according to EN 16510-1 standard	Non / No
Si étanche, fuite sous 10Pa selon EN 16510-1 / If airtight, leakage under 10Pa according to EN 16510-1	
Distance minimum de tous matériaux combustibles côtés de l'appareil* Minimum distance to all combustible materials from sides of the appliance	100 mm
Distance minimum de tous matériaux combustibles face arrière de l'appareil* Minimum distance to all combustible materials from front of the appliance	100 mm
Distance minimum de tous matériaux combustibles face avant de l'appareil* Minimum distance to all combustible materials from back of the appliance	1200 mm
Garantie / Guarantee	10 ans / years

\*Voir conditions suivant notice / Refear to manual



## DANOISE

Dimensions : L 151,5 x P 70 x H 112 cm  
Cheminée simple face en pierre d'Estailades. Tablette moulurée. Briquettes brun/rouge de 5 cm uniquement. Modèle présenté avec foyer **EUROPA 7 ÉVOLUTION**.

*Dimensions : L 151,5 x P 70 x H 112 cm  
Front-view fireplace with Estailade stone. Moulded shelf. 5 cm brown/red briquettes only.  
Modèle présenté with **EUROPA 7 ÉVOLUTION** firebox.*



Réf. / Ref F0400EP

# EUROPA 7 ÉVOLUTION PLUS

FOYER FONTE - SIMPLE FACE / CAST IRON FIREPLACE - FRONT SIDE



**DE SÉRIE :**

- porte battante : la porte ne peut être ouverte lorsque le clapet est fermé,
- double combustion,
- finition intérieur céramiques réfractaires,
- foyer fonte,
- clapet de buse à obturation variable

**OPTION(S) :**

- vitre sérigraphiée,
- porte escamotable et battante,
- convecteur (monté sur foyer avec 2 bouchons et manchettes Ø125),
- raccordement air frais + adaptateur A0211 pour gaine Ø100\*,
- verre auto-nettoyant non sérigraphié,
- kit rehausse foyer réglable de 300 à 550 en hauteur,
- adaptateur raccordement extérieur, double combustion / gaine Ø100\*

\* Raccordement air primaire et/ou air secondaire seulement.  
De l'air comburant continue d'être prélevé dans la pièce.

**CONFIGURATION :**

- simple face

**DÉCLINAISONS :**

- version simple face porte fonte,
- version ÉVOLUTION simple face porte fonte,
- version ÉVOLUTION vitre latérale porte design acier ou porte fonte,
- version ÉVOLUTION 3 vitres porte fonte

**AS STANDARD:**

- swing door : the door cannot be opened when the damper is closed,
- double combustion,
- back in refractory ceramic,
- cast iron fireplace,
- damper with adjustable flow rate

**OPTIONAL(S):**

- black-screen printed glass,
- lift and swing door,
- convector (installed on fireplace with 2 caps and Ø125 sleeve),
- air inlet connection + adaptor A0211 for Ø100 air duct\*,
- self cleaning glass (not black screen printed)
- fireplace extension kit adjustable from 300 to 550 in height,
- adapter for double combustion air connection / Ø100 air duct\*

\* Primary and/or secondary air connection only.  
Comburant air is still taken from the room.

**CONFIGURATION:**

- front side

**VARIATIONS:**

- front side version with cast iron door,
- front side EVOLUTION version with cast iron door,
- right or left side glass EVOLUTION version with steel design door or cast iron door,
- 3 sided glasses EVOLUTION version with cast iron door

C	710 version non escamo / 715 version escamo
D	710 swing door / 715 lift door
D	Convecteur / Convector
E	A la buse / To the outlet
L	Convecteur avec bossage arrière, si avec adaptateur gaine ref A0210 Convector with sheath adaptor ref A0210

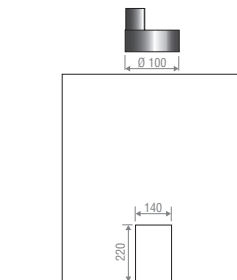
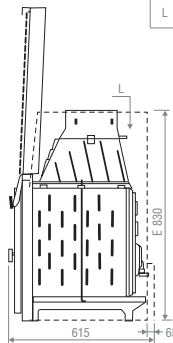
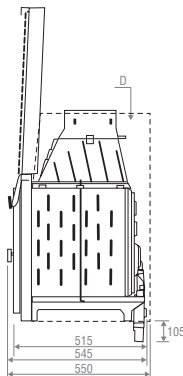
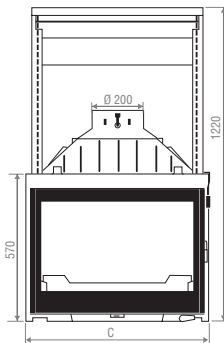

Version double combustion simple avec option adaptateur  
Rajout d'un bossage arrière sur convecteur  
Double combustion with adapter  
Additional rear boss on the convector

<b>Puissance nominale / Nominal output</b>	<b>9,8 kW</b>
<b>Puissance thermique émise dans la pièce / Useful thermal power emitted in the room</b>	<b>9,8 kW</b>
<b>Rendement énergétique / Energy efficiency</b>	<b>78,8 %</b>
<b>Émission CO (mg/Nm<sup>3</sup> à 13% O<sub>2</sub>) / CO emission (13% O<sub>2</sub>)</b>	<b>1207 mg/Nm<sup>3</sup></b>
<b>Émission Particules - poussières (mg/Nm<sup>3</sup> à 13% O<sub>2</sub>) / Particles - Dust emission (mg/Nm<sup>3</sup> at 13% O<sub>2</sub>)</b>	<b>25 mg/Nm<sup>3</sup></b>
<b>Oxyde d'azote (NOx) à 13% O<sub>2</sub> (mg/Nm<sup>3</sup>) / Nitrogen oxide (NOx) at 13% O<sub>2</sub> (mg/Nm<sup>3</sup>)</b>	<b>48 mg/Nm<sup>3</sup></b>
<b>Composés Organiques Volatils (COV) à 13% O<sub>2</sub> / Organic Gazeus Compounds (OGC) at 13% O<sub>2</sub></b>	<b>26 mg/Nm<sup>3</sup></b>
<b>Émissions de CO<sub>2</sub> / CO<sub>2</sub> emission</b>	<b>8,93 %</b>
<b>Efficacité Énergétique Saisonnière / Seasonal space heating energy efficiency</b>	<b>68 %</b>
<b>Température des fumées / Flue gas temperature</b>	<b>273 °C</b>
<b>Température des fumées en sortie de buse / Flue gas temperature at the outlet</b>	<b>328 °C</b>
<b>Tirage minimum / Minimum draught</b>	<b>12 Pa</b>
<b>Dimensions / Dimensions</b>	<b>L71 cm x P55 cm x H83 cm</b>
<b>Dimension bûche maxi / Maximum log length</b>	<b>45 cm</b>
<b>Charge de bois conseillée / Recommended wood load</b>	<b>2 buches de 1,16 kg longueur 25 cm fendues en 1/4 2 logs of 1.16 kg length 25 cm splitted in 1/4</b>
<b>Conforme norme / Comply with the standard</b>	<b>EN13229</b>
<b>Départ des fumées (verticale ou horizontale) / Flue gas exhaust (vertical or horizontal)</b>	<b>Dessus/ On the top</b>
<b>Débit massique des fumées / Flue gas mass flow</b>	<b>9,7 g/s</b>
<b>Diam. ou section d'évacuation des fumées diam. buse - évacuation des fumées / Flue gas exhaust diameter</b>	<b>200 mm</b>
<b>Diamètre d'entrée d'air / Air inlet diameter</b>	<b>100 mm</b>
<b>Section d'amenée d'air nécessaire / Air supply section required</b>	<b>100 cm<sup>2</sup></b>
<b>Nombre de buselot / Number of air inlet</b>	<b>1</b>
<b>Classe énergétique / Energy efficiency index</b>	<b>A</b>
<b>Poids de l'appareil / Unit weight</b>	<b>205 kg</b>
<b>Étanche selon EN 16510-1 / Airtight according to EN 16510-1 standard</b>	<b>Non / No</b>
<b>Si étanche, fuite sous 10Pa selon EN 16510-1 / If airtight, leakage under 10Pa according to EN 16510-1</b>	
<b>Distance minimum de tous matériaux combustibles côtés de l'appareil* Minimum distance to all combustible materials from sides of the appliance</b>	<b>100 mm</b>
<b>Distance minimum de tous matériaux combustibles face arrière de l'appareil* Minimum distance to all combustible materials from front of the appliance</b>	<b>100 mm</b>
<b>Distance minimum de tous matériaux combustibles face avant de l'appareil* Minimum distance to all combustible materials from back of the appliance</b>	<b>1200 mm</b>
<b>Garantie / Guarantee</b>	<b>10 ans / years</b>

\*Voir conditions suivant notice / Refear to manual

Réf. / Ref F0600

# SUPER 8

FOYER FONTE - SIMPLE FACE / CAST IRON FIREPLACE - FRONT SIDE



**DE SÉRIE :**

- porte battante : la porte ne peut être ouverte lorsque le clapet est fermé,
- double combustion,
- finition intérieur fonte,
- foyer fonte,
- clapet de buse à obturation variable

**OPTION(S) :**

- porte escamotable et battante,
- convecteur (monté sur foyer avec 2 bouchons et manchettes ø125),
- verre auto - nettoyant non sérigraphié,
- kit rehausse foyer réglable de 300 à 550 en hauteur,
- adaptateur raccordement extérieur double combustion / gaine ø100\*

\* Raccordement air primaire et/ou air secondaire seulement.  
De l'air comburant continue d'être prélevé dans la pièce.

**CONFIGURATION :**

- simple face

**AS STANDARD:**

- swing door : the door cannot be opened when the damper is closed,
- double combustion,
- cast iron back,
- cast iron fireplace,
- damper with adjustable flow rate

**OPTIONAL(S):**

- lift and swing door,
- convector (installed on fireplace with 2 caps and ø125 sleeve),
- self cleaning glass (not black screen printed),
- fireplace extension kit adjustable from 300 to 550 in height,
- adapter for double combustion air connection / ø100 air duct\*

\* Primary and/or secondary air connection only.  
Comburant air is still taken from the room.

**CONFIGURATION:**

- front side

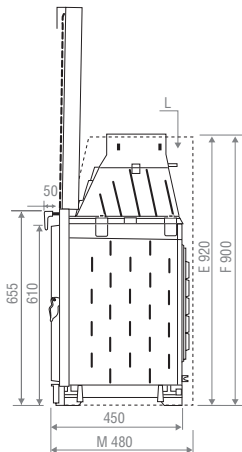
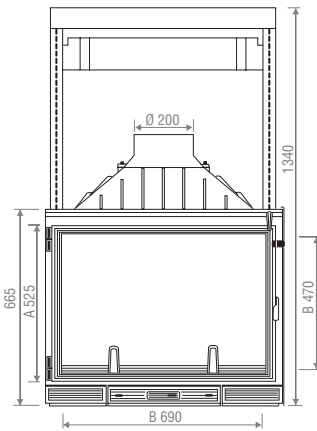

A	Porte / Door
B	Vitre / Glass
C	800 version non escamo / 805 version escamo 800 swing door / 805 lift door
D	Convecteur / Convactor
E	A la buse / To the outlet
F	Au convecteur / To the convactor
G	Hors tout avec convecteur / Overall with convactor
H	Hors tout / Overall
I	A l'arrière du foyer / At the rear of the firebox
J	A l'arrière de la buse / At the rear of the spigot
K	A l'axe de la buse / At the axis of the spigot
L	Convecteur avec bossage arrière si adaptateur gaine ref A0210 Convactor with sheath adaptor ref A0210
M	Avec convecteur / With convactor

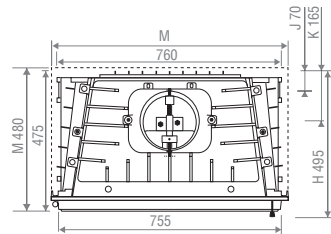

Puissance nominale / Nominal output	10 kW
Puissance thermique émise dans la pièce / Useful thermal power emitted in the room	10 kW
Rendement énergétique / Energy efficiency	75 %
Émission CO (mg/Nm <sup>3</sup> à 13% O <sub>2</sub> ) / CO emission (13% O <sub>2</sub> )	1125 mg/Nm <sup>3</sup>
Émission Particules - poussières (mg/Nm <sup>3</sup> à 13% O <sub>2</sub> ) / Particles - Dust emission (mg/Nm <sup>3</sup> at 13% O <sub>2</sub> )	32 mg/Nm <sup>3</sup>
Oxyde d'azote (NOx) à 13% O <sub>2</sub> (mg/Nm <sup>3</sup> ) / Nitrogen oxide (NOx) at 13% O <sub>2</sub> (mg/Nm <sup>3</sup> )	103 mg/Nm <sup>3</sup>
Composés Organiques Volatils (COV) à 13% O <sub>2</sub> / Organic Gazeus Compounds (OGC) at 13% O <sub>2</sub>	71 mg/Nm <sup>3</sup>
Émissions de CO <sub>2</sub> / CO <sub>2</sub> emission	8,36 %
Efficacité Énergétique Saisonnière / Seasonal space heating energy efficiency	65 %
Température des fumées / Flue gas temperature	306 °C
Température des fumées en sortie de buse / Flue gas temperature at the outlet	393 °C
Tirage minimum / Minimum draught	12 Pa
Dimensions / Dimensions	L80 cm x P50 cm x H92 cm
Dimension bûche maxi / Maximum log length	65 cm
Charge de bois conseillée / Recommended wood load	2 buches de 1,31 kg longueur 35 cm fendues en 1/4 2 logs of 1.31 kg length 35 cm splitted in 1/4
Conforme norme / Comply with the standard	EN13229
Départ des fumées (verticale ou horizontale) / Flue gas exhaust (vertical or horizontal)	Dessus/ On the top
Débit massique des fumées / Flue gas mass flow	9,6 g/s
Diam. ou section d'évacuation des fumées diam. buse - évacuation des fumées / Flue gas exhaust diameter	200 mm
Diamètre d'entrée d'air / Air inlet diameter	
Section d'amenée d'air nécessaire / Air supply section required	100 cm <sup>2</sup>
Nombre de buselot / Number of air inlet	
Classe énergétique / Energy efficiency index	A
Poids de l'appareil / Unit weight	185 kg version de base / Basic version
Étanche selon EN 16510-1 / Airtight according to EN 16510-1 standard	Non / No
Si étanche, fuite sous 10Pa selon EN 16510-1 / If airtight, leakage under 10Pa according to EN 16510-1	
Distance minimum de tous matériaux combustibles côtés de l'appareil* Minimum distance to all combustible materials from sides of the appliance	100 mm
Distance minimum de tous matériaux combustibles face arrière de l'appareil* Minimum distance to all combustible materials from front of the appliance	100 mm
Distance minimum de tous matériaux combustibles face avant de l'appareil* Minimum distance to all combustible materials from back of the appliance	1200 mm
Garantie / Guarantee	10 ans / years

\*Voir conditions suivant notice / Refear to manual

Réf. / Ref F1300

## SUPER 9

FOYER FONTE - SIMPLE FACE / CAST IRON FIREPLACE - FRONT SIDE



### DE SÉRIE :

- porte battante : la porte ne peut être ouverte lorsque le clapet est fermé,
- double combustion,
- finition intérieur fonte,
- foyer fonte,
- clapet de buse à obturation variable

### OPTION(S) :

- vitre sérigraphiée,
- porte escamotable et battante,
- convecteur (monté sur foyer avec 2 bouchons et manchettes ø125),
- kit rehausse foyer réglable de 300 à 550 en hauteur,
- adaptateur raccordement extérieur double combustion / gaine ø100\*

\* Raccordement air primaire et/ou air secondaire seulement.  
De l'air comburant continue d'être prélevé dans la pièce.

### CONFIGURATION :

- simple face

### AS STANDARD:

- swing door : the door cannot be opened when the damper is closed,
- double combustion,
- cast iron back,
- cast iron fireplace,
- damper with adjustable flow rate

### OPTIONAL(S):

- black-screen printed glass,
- lift and swing door,
- convector (installed on fireplace with 2 caps and ø125 sleeve),
- fireplace extension kit adjustable from 300 to 550 in height,
- adapter for double combustion air connection / ø100 air duct\*

\* Primary and/or secondary air connection only.  
Comburant air is still taken from the room.

### CONFIGURATION:

- front side

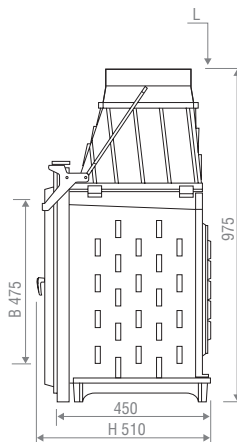
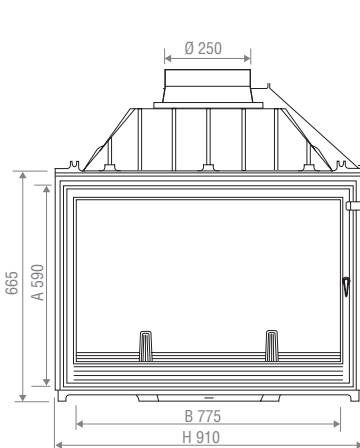

A	Porte / Door
B	Vitre / Glass
H	Hors tout / Overall
L	Convector with sheath adaptor ref A0210
	Convector avec bossage arrière si adaptateur gaine ref A0210



Puissance nominale / Nominal output	12,7 kW
Puissance thermique émise dans la pièce / Useful thermal power emitted in the room	12,7 kW
Rendement énergétique / Energy efficiency	77,3 %
Émission CO (mg/Nm <sup>3</sup> à 13% O <sub>2</sub> ) / CO emission (13% O <sub>2</sub> )	990 mg/Nm <sup>3</sup>
Émission Particules - poussières (mg/Nm <sup>3</sup> à 13% O <sub>2</sub> ) / Particles - Dust emission (mg/Nm <sup>3</sup> at 13% O <sub>2</sub> )	29 mg/Nm <sup>3</sup>
Oxyde d'azote (NOx) à 13% O <sub>2</sub> (mg/Nm <sup>3</sup> ) / Nitrogen oxide (NOx) at 13% O <sub>2</sub> (mg/Nm <sup>3</sup> )	91 mg/Nm <sup>3</sup>
Composés Organiques Volatils (COV) à 13% O <sub>2</sub> / Organic Gaseous Compounds (OGC) at 13% O <sub>2</sub>	47 mg/Nm <sup>3</sup>
Émissions de CO <sub>2</sub> / CO <sub>2</sub> emission	9,6 %
Efficacité Énergétique Saisonnière / Seasonal space heating energy efficiency	67 %
Température des fumées / Flue gas temperature	292 °C
Température des fumées en sortie de buse / Flue gas temperature at the outlet	350 °C
Tirage minimum / Minimum draught	12 Pa
Dimensions / Dimensions	L91 cm x P51 cm x H98 cm
Dimension bûche maxi / Maximum log length	80 cm
Charge de bois conseillée / Recommended wood load	2 bûches de 1,5 kg longueur 30 cm fendues en 1/4 2 logs of 1.5 kg length 30 cm splitted in 1/4
Conforme norme / Comply with the standard	EN13229
Départ des fumées (verticale ou horizontale) / Flue gas exhaust (vertical or horizontal)	Dessus/ On the top
Débit massique des fumées / Flue gas mass flow	11,8 g/s
Diam. ou section d'évacuation des fumées diam. buse - évacuation des fumées / Flue gas exhaust diameter	250 mm
Diamètre d'entrée d'air / Air inlet diameter	
Section d'amenée d'air nécessaire / Air supply section required	100 cm <sup>2</sup>
Nombre de buselot / Number of air inlet	
Classe énergétique / Energy efficiency index	A
Poids de l'appareil / Unit weight	230 kg version de base / Basic version
Étanche selon EN 16510-1 / Airtight according to EN 16510-1 standard	Non / No
Si étanche, fuite sous 10Pa selon EN 16510-1 / If airtight, leakage under 10Pa according to EN 16510-1	
Distance minimum de tous matériaux combustibles côtés de l'appareil* Minimum distance to all combustible materials from sides of the appliance	100 mm
Distance minimum de tous matériaux combustibles face arrière de l'appareil* Minimum distance to all combustible materials from front of the appliance	100 mm
Distance minimum de tous matériaux combustibles face avant de l'appareil* Minimum distance to all combustible materials from back of the appliance	1200 mm
Garantie / Guarantee	10 ans / years

\*Voir conditions suivant notice / Refer to manual

Réf. / Ref F1900

## VISIO 7

FOYER FONTE - SIMPLE FACE / CAST IRON FIREPLACE - FRONT SIDE



### DE SÉRIE :

- porte battante : la porte ne peut être ouverte lorsque le clapet est fermé,
- double combustion,
- finition intérieur fonte,
- foyer fonte,
- clapet de buse à obturation variable,
- vitre sérigraphiée

### OPTION(S) :

- porte escamotable et battante,
- convecteur (monté sur foyer avec 2 bouchons et manchettes  $\varnothing 125$ ),
- raccordement air frais + adaptateur A0211 pour gaine  $\varnothing 100^*$ ,
- kit rehausse foyer réglable de 300 à 550 en hauteur,
- adaptateur raccordement extérieur double combustion / gaine  $\varnothing 100^*$

\* Raccordement air primaire et/ou air secondaire seulement.  
De l'air comburant continue d'être prélevé dans la pièce.

### CONFIGURATION :

- simple face

### DÉCLINAISONS :

- insert,
- simple face,
- version étanche,
- version PLUS,
- version PLUS étanche

### AS STANDARD:

- swing door : the door cannot be opened when the damper is closed,
- double combustion,
- cast iron back,
- cast iron fireplace,
- damper with adjustable flow rate,
- black-screen printed glass

### OPTIONAL(S):

- lift and swing door,
- convector (installed on fireplace with 2 caps and  $\varnothing 125$  sleeve),
- air inlet connection + adaptor A0211 for  $\varnothing 100$  air duct\*,
- fireplace extension kit adjustable from 300 to 550 in height,
- adapter for double combustion air connection /  $\varnothing 100$  air duct\*

\* Primary and/or secondary air connection only.  
Comburant air is still taken from the room.

### CONFIGURATION:

- front side

### VARIATIONS:

- insert,
- front side,
- airtight version,
- PLUS version,
- airtight PLUS version

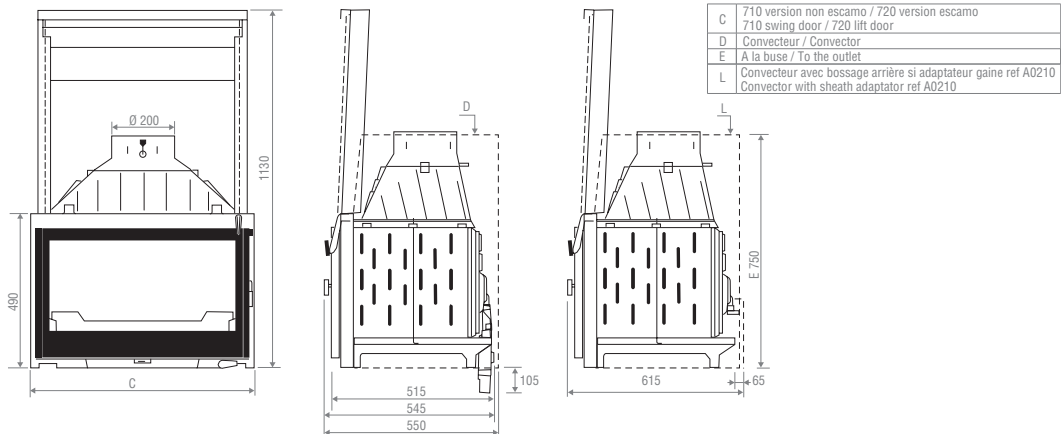

Puissance nominale / Nominal output	10 kW
Puissance thermique émise dans la pièce / Useful thermal power emitted in the room	10 kW
Rendement énergétique / Energy efficiency	79 %
Émission CO (mg/Nm <sup>3</sup> à 13% O <sub>2</sub> ) / CO emission (13% O <sub>2</sub> )	1425 mg/Nm <sup>3</sup>
Émission Particules - poussières (mg/Nm <sup>3</sup> à 13% O <sub>2</sub> ) / Particles - Dust emission (mg/Nm <sup>3</sup> at 13% O <sub>2</sub> )	20 mg/Nm <sup>3</sup>
Oxyde d'azote (NOx) à 13% O <sub>2</sub> (mg/Nm <sup>3</sup> ) / Nitrogen oxide (NOx) at 13% O <sub>2</sub> (mg/Nm <sup>3</sup> )	77 mg/Nm <sup>3</sup>
Composés Organiques Volatils (COV) à 13% O <sub>2</sub> / Organic Gazeus Compounds (OGC) at 13% O <sub>2</sub>	112 mg/Nm <sup>3</sup>
Émissions de CO <sub>2</sub> / CO <sub>2</sub> emission	9,82 %
Efficacité Énergétique Saisonnière / Seasonal space heating energy efficiency	69 %
Température des fumées / Flue gas temperature	283 °C
Température des fumées en sortie de buse / Flue gas temperature at the outlet	340 °C
Tirage minimum / Minimum draught	12 Pa
Dimensions / Dimensions	L71 cm x P55 cm x H75 cm
Dimension bûche maxi / Maximum log length	50 cm
Charge de bois conseillée / Recommended wood load	2 buches de 1,12 kg longueur 30 cm fendues en 1/4 2 logs of 1.12 kg length 30 cm splitted in 1/4
Conforme norme / Comply with the standard	EN13229
Départ des fumées (verticale ou horizontale) / Flue gas exhaust (vertical or horizontal)	Dessus/ On the top
Débit massique des fumées / Flue gas mass flow	7,9 g/s
Diam. ou section d'évacuation des fumées diam. buse - évacuation des fumées / Flue gas exhaust diameter	200 mm
Diamètre d'entrée d'air / Air inlet diameter	100 mm
Section d'amenée d'air nécessaire / Air supply section required	100 cm <sup>2</sup>
Nombre de buselot / Number of air inlet	1
Classe énergétique / Energy efficiency index	A
Poids de l'appareil / Unit weight	145 kg version de base / Basic version
Étanche selon EN 16510-1 / Airtight according to EN 16510-1 standard	Non / No
Si étanche, fuite sous 10Pa selon EN 16510-1 / If airtight, leakage under 10Pa according to EN 16510-1	
Distance minimum de tous matériaux combustibles côtés de l'appareil* Minimum distance to all combustible materials from sides of the appliance	100 mm
Distance minimum de tous matériaux combustibles face arrière de l'appareil* Minimum distance to all combustible materials from front of the appliance	100 mm
Distance minimum de tous matériaux combustibles face avant de l'appareil* Minimum distance to all combustible materials from back of the appliance	1200 mm
Garantie / Guarantee	10 ans / years

\*Voir conditions suivant notice / Refear to manual

Réf. / Ref F1900SE

## VISIO 7 ÉTANCHE

FOYER FONTE - SIMPLE FACE / CAST IRON FIREPLACE - FRONT SIDE



### DE SÉRIE :

- porte battante : la porte ne peut être ouverte lorsque le clapet est fermé,
- double combustion,
- finition intérieur fonte,
- foyer fonte,
- clapet de buse à obturation variable,
- vitre sérigraphiée,
- système étanche, DA19 inclus

### OPTION(S) :

- kit rehausse foyer réglable de 300 à 550 en hauteur

### CONFIGURATION :

- simple face

### DÉCLINAISONS :

- insert,
- simple face,
- version PLUS,
- version PLUS étanche

### AS STANDARD:

- swing door : the door cannot be opened when the damper is closed,
- double combustion,
- cast iron back,
- cast iron fireplace,
- damper with adjustable flow rate,
- black-screen printed glass,
- airtight system, DA19 included

### OPTIONAL(S):

- fireplace extension kit adjustable from 300 to 550 in height

### CONFIGURATION:

- front side

### VARIATIONS:

- insert,
- front side,
- PLUS version,
- airtight PLUS version

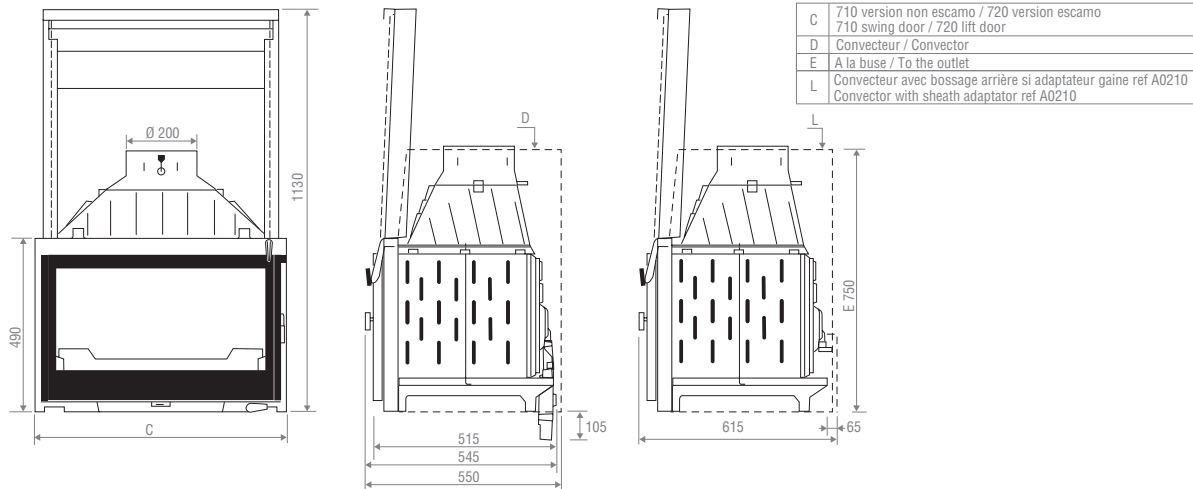

Puissance nominale / Nominal output	10 kW
Puissance thermique émise dans la pièce / Useful thermal power emitted in the room	10 kW
Rendement énergétique / Energy efficiency	79 %
Émission CO (mg/Nm <sup>3</sup> à 13% O <sub>2</sub> ) / CO emission (13% O <sub>2</sub> )	1425 mg/Nm <sup>3</sup>
Émission Particules - poussières (mg/Nm <sup>3</sup> à 13% O <sub>2</sub> ) / Particles - Dust emission (mg/Nm <sup>3</sup> at 13% O <sub>2</sub> )	20 mg/Nm <sup>3</sup>
Oxyde d'azote (NO <sub>x</sub> ) à 13% O <sub>2</sub> (mg/Nm <sup>3</sup> ) / Nitrogen oxide (NO <sub>x</sub> ) at 13% O <sub>2</sub> (mg/Nm <sup>3</sup> )	77 mg/Nm <sup>3</sup>
Composés Organiques Volatils (COV) à 13% O <sub>2</sub> / Organic Gazeus Compounds (OGC) at 13% O <sub>2</sub>	112 mg/Nm <sup>3</sup>
Émissions de CO <sub>2</sub> / CO <sub>2</sub> emission	9,82 %
Efficacité Énergétique Saisonnière / Seasonal space heating energy efficiency	69 %
Température des fumées / Flue gas temperature	283 °C
Température des fumées en sortie de buse / Flue gas temperature at the outlet	340 °C
Tirage minimum / Minimum draught	12 Pa
Dimensions / Dimensions	L71 cm x P55 cm x H75 cm
Dimension bûche maxi / Maximum log length	50 cm
Charge de bois conseillée / Recommended wood load	2 buches de 1,12 kg longueur 30 cm fendues en 1/4 2 logs of 1.12 kg length 30 cm splitted in 1/4
Conforme norme / Comply with the standard	EN13229
Départ des fumées (verticale ou horizontale) / Flue gas exhaust (vertical or horizontal)	Dessus/ On the top
Débit massique des fumées / Flue gas mass flow	7,9 g/s
Diam. ou section d'évacuation des fumées diam. buse - évacuation des fumées / Flue gas exhaust diameter	200 mm
Diamètre d'entrée d'air / Air inlet diameter	100 mm
Section d'amenée d'air nécessaire / Air supply section required	100 cm <sup>2</sup>
Nombre de buselot / Number of air inlet	1
Classe énergétique / Energy efficiency index	A
Poids de l'appareil / Unit weight	205 kg
Étanche selon EN 16510-1 / Airtight according to EN 16510-1 standard	Oui / Yes
Si étanche, fuite sous 10Pa selon EN 16510-1 / If airtight, leakage under 10Pa according to EN 16510-1	3 m3/h
Distance minimum de tous matériaux combustibles côtés de l'appareil* Minimum distance to all combustible materials from sides of the appliance	100 mm
Distance minimum de tous matériaux combustibles face arrière de l'appareil* Minimum distance to all combustible materials from front of the appliance	100 mm
Distance minimum de tous matériaux combustibles face avant de l'appareil* Minimum distance to all combustible materials from back of the appliance	1200 mm
Garantie / Guarantee	10 ans / years

\*Voir conditions suivant notice / Refear to manual

Réf. / Ref F1900P

## VISIO 7 PLUS

FOYER FONTE - SIMPLE FACE / CAST IRON FIREPLACE - FRONT SIDE



### DE SÉRIE :

- porte battante : la porte ne peut être ouverte lorsque le clapet est fermé,
- double combustion,
- finition intérieure céramiques réfractaires,
- foyer fonte,
- clapet de buse à obturation variable,
- vitre sérigraphiée

### OPTION(S) :

- porte escamotable et battante,
- convecteur (monté sur foyer avec 2 bouchons et manchettes  $\varnothing 125$ ),
- raccordement air frais + adaptateur A0211 pour gaine  $\varnothing 100^*$ ,
- kit rehausse foyer réglable de 300 à 550 en hauteur,
- adaptateur raccordement extérieur double combustion / gaine  $\varnothing 100^*$

\* Raccordement air primaire et/ou air secondaire seulement.  
De l'air comburant continue d'être prélevé dans la pièce.

### CONFIGURATION :

- simple face

### DÉCLINAISONS :

- insert,
- simple face,
- version PLUS étanche,
- version étanche

### AS STANDARD:

- swing door : the door cannot be opened when the damper is closed,
- double combustion,
- back in refractory ceramic,
- cast iron fireplace,
- damper with adjustable flow rate,
- black-screen printed glass

### OPTIONAL(S):

- lift and swing door,
- convector (installed on fireplace with 2 caps and  $\varnothing 125$  sleeve),
- air inlet connection + adaptor A0211 for  $\varnothing 100$  air duct\*,
- fireplace extension kit adjustable from 300 to 550 in height,
- adapter for double combustion air connection /  $\varnothing 100$  air duct\*

\* Primary and/or secondary air connection only.  
Comburant air is still taken from the room.

### CONFIGURATION:

- front side

### VARIATIONS:

- insert,
- front side,
- airtight PLUS version,
- airtight version

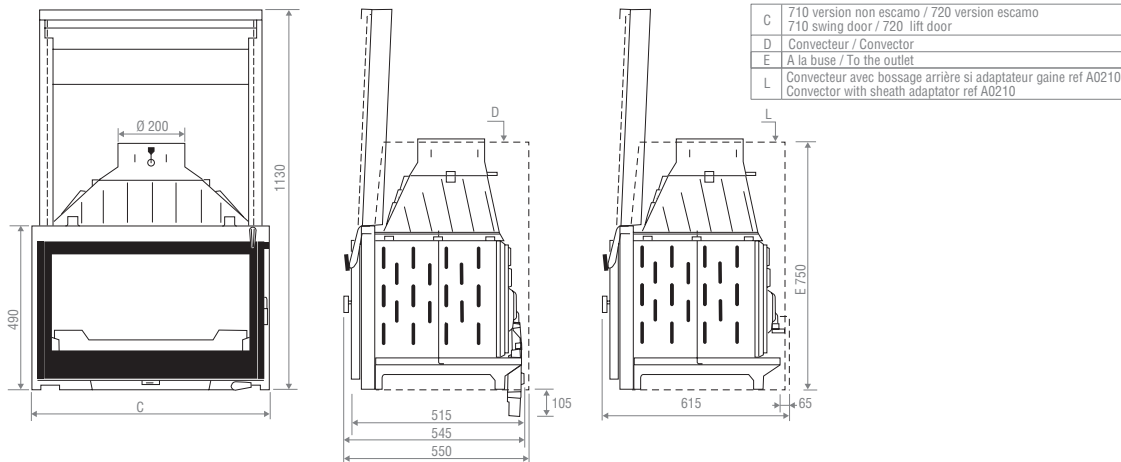

Puissance nominale / Nominal output	10 kW
Puissance thermique émise dans la pièce / Useful thermal power emitted in the room	10 kW
Rendement énergétique / Energy efficiency	79 %
Émission CO (mg/Nm <sup>3</sup> à 13% O <sub>2</sub> ) / CO emission (13% O <sub>2</sub> )	1425 mg/Nm <sup>3</sup>
Émission Particules - poussières (mg/Nm <sup>3</sup> à 13% O <sub>2</sub> ) / Particles - Dust emission (mg/Nm <sup>3</sup> at 13% O <sub>2</sub> )	20 mg/Nm <sup>3</sup>
Oxyde d'azote (NO <sub>x</sub> ) à 13% O <sub>2</sub> (mg/Nm <sup>3</sup> ) / Nitrogen oxide (NO <sub>x</sub> ) at 13% O <sub>2</sub> (mg/Nm <sup>3</sup> )	77 mg/Nm <sup>3</sup>
Composés Organiques Volatils (COV) à 13% O <sub>2</sub> / Organic Gazeus Compounds (OGC) at 13% O <sub>2</sub>	112 mg/Nm <sup>3</sup>
Émissions de CO <sub>2</sub> / CO <sub>2</sub> emission	9,82 %
Efficacité Énergétique Saisonnière / Seasonal space heating energy efficiency	69 %
Température des fumées / Flue gas temperature	283 °C
Température des fumées en sortie de buse / Flue gas temperature at the outlet	340 °C
Tirage minimum / Minimum draught	12 Pa
Dimensions / Dimensions	L71 cm x P55 cm x H75 cm
Dimension bûche maxi / Maximum log length	45 cm
Charge de bois conseillée / Recommended wood load	2 buches de 1,12 kg longueur 30 cm fendues en 1/4 2 logs of 1.12 kg length 30 cm splitted in 1/4
Conforme norme / Comply with the standard	EN13229
Départ des fumées (verticale ou horizontale) / Flue gas exhaust (vertical or horizontal)	Dessus/ On the top
Débit massique des fumées / Flue gas mass flow	7,9 g/s
Diam. ou section d'évacuation des fumées diam. buse - évacuation des fumées / Flue gas exhaust diameter	200 mm
Diamètre d'entrée d'air / Air inlet diameter	100 mm
Section d'amenée d'air nécessaire / Air supply section required	100 cm <sup>2</sup>
Nombre de buselot / Number of air inlet	1
Classe énergétique / Energy efficiency index	A
Poids de l'appareil / Unit weight	195 kg
Étanche selon EN 16510-1 / Airtight according to EN 16510-1 standard	Non / No
Si étanche, fuite sous 10Pa selon EN 16510-1 / If airtight, leakage under 10Pa according to EN 16510-1	
Distance minimum de tous matériaux combustibles côtés de l'appareil* Minimum distance to all combustible materials from sides of the appliance	100 mm
Distance minimum de tous matériaux combustibles face arrière de l'appareil* Minimum distance to all combustible materials from front of the appliance	100 mm
Distance minimum de tous matériaux combustibles face avant de l'appareil* Minimum distance to all combustible materials from back of the appliance	1200 mm
Garantie / Guarantee	10 ans / years

\*Voir conditions suivant notice / Refear to manual

Réf. / Ref F1900PSE

## VISIO 7 PLUS ÉTANCHE

FOYER FONTE - SIMPLE FACE / CAST IRON FIREPLACE - FRONT SIDE



### DE SÉRIE :

- porte battante : la porte ne peut être ouverte lorsque le clapet est fermé,
- double combustion,
- finition intérieur céramiques réfractaires,
- foyer fonte,
- clapet de buse à obturation variable,
- vitre sérigraphiée,
- système étanche, DA19 inclus

### OPTION(S) :

- kit rehausse foyer réglable de 300 à 550 en hauteur

### CONFIGURATION :

- simple face

### DÉCLINAISONS :

- insert,
- simple face,
- version PLUS,
- version PLUS étanche IHS

### AS STANDARD:

- swing door : the door cannot be opened when the damper is closed,
- double combustion,
- back in refractory ceramic,
- cast iron fireplace,
- damper with adjustable flow rate,
- black-screen printed glass,
- airtight system, DA19 included

### OPTIONAL(S):

- fireplace extension kit adjustable from 300 to 550 in height

### CONFIGURATION:

- front side

### VARIATIONS:

- insert,
- front side,
- PLUS version,
- IHS airtight PLUS version

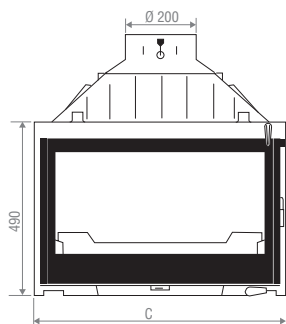

C 710 version non escamo / 720 lift door version escamo  
710 swing door / 720 lift door

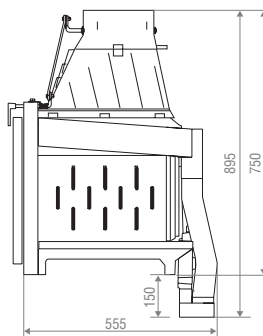



Puissance nominale / Nominal output	10 kW
Puissance thermique émise dans la pièce / Useful thermal power emitted in the room	10 kW
Rendement énergétique / Energy efficiency	79 %
Émission CO (mg/Nm <sup>3</sup> à 13% O <sub>2</sub> ) / CO emission (13% O <sub>2</sub> )	1425 mg/Nm <sup>3</sup>
Émission Particules - poussières (mg/Nm <sup>3</sup> à 13% O <sub>2</sub> ) / Particles - Dust emission (mg/Nm <sup>3</sup> at 13% O <sub>2</sub> )	20 mg/Nm <sup>3</sup>
Oxyde d'azote (NO <sub>x</sub> ) à 13% O <sub>2</sub> (mg/Nm <sup>3</sup> ) / Nitrogen oxide (NO <sub>x</sub> ) at 13% O <sub>2</sub> (mg/Nm <sup>3</sup> )	77 mg/Nm <sup>3</sup>
Composés Organiques Volatils (COV) à 13% O <sub>2</sub> / Organic Gazeus Compounds (OGC) at 13% O <sub>2</sub>	112 mg/Nm <sup>3</sup>
Émissions de CO <sub>2</sub> / CO <sub>2</sub> emission	9,82 %
Efficacité Énergétique Saisonnière / Seasonal space heating energy efficiency	69 %
Température des fumées / Flue gas temperature	283 °C
Température des fumées en sortie de buse / Flue gas temperature at the outlet	340 °C
Tirage minimum / Minimum draught	12 Pa
Dimensions / Dimensions	L71 cm x P55 cm x H75 cm
Dimension bûche maxi / Maximum log length	45 cm
Charge de bois conseillée / Recommended wood load	2 buches de 1,12 kg longueur 30 cm fendues en 1/4 2 logs of 1.12 kg length 30 cm splitted in 1/4
Conforme norme / Comply with the standard	EN13229
Départ des fumées (verticale ou horizontale) / Flue gas exhaust (vertical or horizontal)	Dessus/ On the top
Débit massique des fumées / Flue gas mass flow	7,9 g/s
Diam. ou section d'évacuation des fumées diam. buse - évacuation des fumées / Flue gas exhaust diameter	200 mm
Diamètre d'entrée d'air / Air inlet diameter	100 mm
Section d'amenée d'air nécessaire / Air supply section required	100 cm <sup>2</sup>
Nombre de buselot / Number of air inlet	1
Classe énergétique / Energy efficiency index	A
Poids de l'appareil / Unit weight	205 kg
Étanche selon EN 16510-1 / Airtight according to EN 16510-1 standard	Oui / Yes
Si étanche, fuite sous 10Pa selon EN 16510-1 / If airtight, leakage under 10Pa according to EN 16510-1	3 m3/h
Distance minimum de tous matériaux combustibles côtés de l'appareil* Minimum distance to all combustible materials from sides of the appliance	100 mm
Distance minimum de tous matériaux combustibles face arrière de l'appareil* Minimum distance to all combustible materials from front of the appliance	100 mm
Distance minimum de tous matériaux combustibles face avant de l'appareil* Minimum distance to all combustible materials from back of the appliance	1200 mm
Garantie / Guarantee	10 ans / years

\*Voir conditions suivant notice / Refear to manual

## ANTIOPE

Dimensions : L 132 x P 81 x H 71 cm

Cheminée simple face en coffrage. Pierre Roma polie. Banquette effet ciré marron.  
Modèle présenté avec foyer **EUROPA 7 ÉVOLUTION BLACK LINE**. Coffrage non fourni.

*Dimensions : L 132 x P 81 x H 71 cm*

*Formwork surround fireplace. Polished Roma stone. Brown wax-effect bench stand.  
Model shown with the **EUROPA 7 ÉVOLUTION BACK LINE** hearth.*





## LINDSAY

Dimensions : L 131,5 x P 65 + 4,5 x H 85 cm  
Cheminée simple face en pierre Roma polie et marbre gris Scandinave adouci.  
Modèle présenté avec foyer **VISIO 8**.

*Dimensions : L 131,5 x P 65 + 4,5 x H 85 cm  
Front-view fireplace with polished «St Roch» stone and grey softened  
«Scandinavian» marble. Model presented with **VISIO 8 «BLACK LINE»** firebox.*

Réf. / Ref F1800

## VISIO 8

FOYER FONTE - SIMPLE FACE / CAST IRON FIREPLACE - FRONT SIDE



### DE SÉRIE :

- porte battante : la porte ne peut être ouverte lorsque le clapet est fermé,
- double combustion,
- finition intérieur fonte,
- foyer fonte,
- clapet de buse à obturation variable,
- vitre sérigraphiée

### OPTION(S) :

- porte escamotable et battante,
- convecteur (monté sur foyer avec 2 bouchons et manchettes  $\varnothing 125$ ),
- raccordement air frais + adaptateur A0211 pour gaine  $\varnothing 100^*$ ,
- kit rehausse foyer réglable de 300 à 550 en hauteur,
- adaptateur raccordement extérieur double combustion / gaine  $\varnothing 100^*$

\* Raccordement air primaire et/ou air secondaire seulement.  
De l'air comburant continue d'être prélevé dans la pièce.

### CONFIGURATION :

- simple face

### DÉCLINAISONS :

- vitre latérale,
- version PLUS simple face

### AS STANDARD:

- swing door : the door cannot be opened when the damper is closed,
- double combustion,
- cast iron back,
- cast iron fireplace,
- damper with adjustable flow rate,
- black-screen printed glass

### OPTIONAL(S):

- lift and swing door,
- convector (installed on fireplace with 2 caps and  $\varnothing 125$  sleeve),
- air inlet connection + adaptor A0211 for  $\varnothing 100$  air duct\*,
- fireplace extension kit adjustable from 300 to 550 in height,
- adapter for double combustion air connection /  $\varnothing 100$  air duct\*

\* Primary and/or secondary air connection only.  
Comburant air is still taken from the room.

### CONFIGURATION:

- front side

### VARIATIONS:

- right or left side glass,
- front side PLUS version

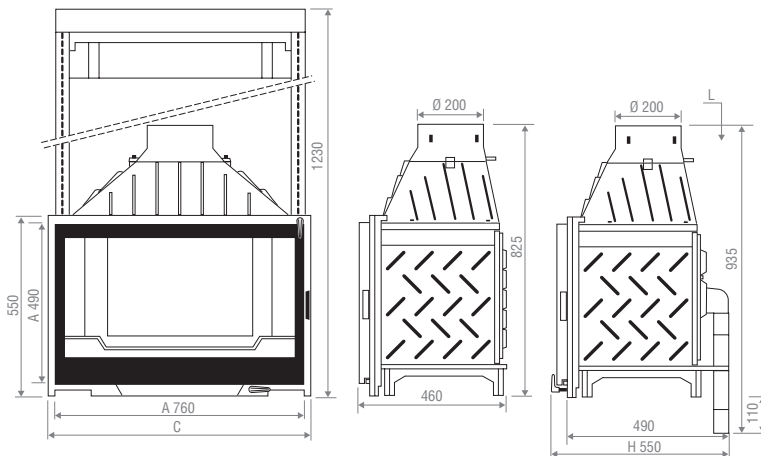

A	Porte / Door
C	800 version non escamo / 805 version escamo 800 swing door / 805 lift door
H	Hors tout / Overall
L	Convecteur avec bossage arrière si adaptateur gaine ref A0210 Convector with sheath adaptor ref A0210

Puissance nominale / Nominal output	11 kW
Puissance thermique émise dans la pièce / Useful thermal power emitted in the room	11 kW
Rendement énergétique / Energy efficiency	77,8 %
Émission CO (mg/Nm <sup>3</sup> à 13% O <sub>2</sub> ) / CO emission (13% O <sub>2</sub> )	1158 mg/Nm <sup>3</sup>
Émission Particules - poussières (mg/Nm <sup>3</sup> à 13% O <sub>2</sub> ) / Particles - Dust emission (mg/Nm <sup>3</sup> at 13% O <sub>2</sub> )	26 mg/Nm <sup>3</sup>
Oxyde d'azote (NOx) à 13% O <sub>2</sub> (mg/Nm <sup>3</sup> ) / Nitrogen oxide (NOx) at 13% O <sub>2</sub> (mg/Nm <sup>3</sup> )	91 mg/Nm <sup>3</sup>
Composés Organiques Volatils (COV) à 13% O <sub>2</sub> / Organic Gazeus Compounds (OGC) at 13% O <sub>2</sub>	36 mg/Nm <sup>3</sup>
Émissions de CO <sub>2</sub> / CO <sub>2</sub> emission	10,16 %
Efficacité Énergétique Saisonnière / Seasonal space heating energy efficiency	67 %
Température des fumées / Flue gas temperature	317 °C
Température des fumées en sortie de buse / Flue gas temperature at the outlet	380 °C
Tirage minimum / Minimum draught	12 Pa
Dimensions / Dimensions	L80 cm x P55 cm x H83 cm
Dimension bûche maxi / Maximum log length	65 cm
Charge de bois conseillée / Recommended wood load	2 buches de 1,26 kg longueur 30 cm fendues en 1/4 2 logs of 1.26 kg length 30 cm splitted in 1/4
Conforme norme / Comply with the standard	EN13229
Départ des fumées (verticale ou horizontale) / Flue gas exhaust (vertical or horizontal)	Dessus/ On the top
Débit massique des fumées / Flue gas mass flow	9,3 g/s
Diam. ou section d'évacuation des fumées diam. buse - évacuation des fumées / Flue gas exhaust diameter	200 mm
Diamètre d'entrée d'air / Air inlet diameter	100 mm
Section d'amenée d'air nécessaire / Air supply section required	100 cm <sup>2</sup>
Nombre de buselot / Number of air inlet	1
Classe énergétique / Energy efficiency index	A
Poids de l'appareil / Unit weight	169 kg version de base / Basic version
Étanche selon EN 16510-1 / Airtight according to EN 16510-1 standard	Non / No
Si étanche, fuite sous 10Pa selon EN 16510-1 / If airtight, leakage under 10Pa according to EN 16510-1	
Distance minimum de tous matériaux combustibles côtés de l'appareil* Minimum distance to all combustible materials from sides of the appliance	100 mm
Distance minimum de tous matériaux combustibles face arrière de l'appareil* Minimum distance to all combustible materials from front of the appliance	100 mm
Distance minimum de tous matériaux combustibles face avant de l'appareil* Minimum distance to all combustible materials from back of the appliance	1200 mm
Garantie / Guarantee	10 ans / years

\*Voir conditions suivant notice / Refear to manual

Réf. / Ref F1800P

## VISIO 8 PLUS

FOYER FONTE - SIMPLE FACE / CAST IRON FIREPLACE - FRONT SIDE



### DE SÉRIE :

- porte battante : la porte ne peut être ouverte lorsque le clapet est fermé,
- double combustion,
- finition intérieur céramiques réfractaires,
- foyer fonte,
- clapet de buse à obturation variable,
- vitre sérigraphiée

### OPTION(S) :

- porte escamotable et battante,
- convecteur (monté sur foyer avec 2 bouchons et manchettes  $\phi 125$ ),
- raccordement air frais + adaptateur A0211 pour gaine  $\phi 100^*$ ,
- kit rehausse foyer réglable de 300 à 550 en hauteur,
- adaptateur raccordement extérieur double combustion / gaine  $\phi 100^*$

\* Raccordement air primaire et/ou air secondaire seulement.  
De l'air comburant continue d'être prélevé dans la pièce.

### CONFIGURATION :

- simple face

### DÉCLINAISONS :

- simple face,
- vitre latérale

### AS STANDARD:

- swing door : the door cannot be opened when the damper is closed,
- double combustion,
- back in refractory ceramic,
- cast iron fireplace,
- damper with adjustable flow rate,
- black-screen printed glass

### OPTIONAL(S):

- lift and swing door,
- convector (installed on fireplace with 2 caps and  $\phi 125$  sleeve),
- air inlet connection + adaptor A0211 for  $\phi 100$  air duct\*,
- fireplace extension kit adjustable from 300 to 550 in height,
- adapter for double combustion air connection /  $\phi 100$  air duct\*

\* Primary and/or secondary air connection only.  
Comburent air is still taken from the room.

### CONFIGURATION:

- front side

### VARIATIONS:

- front side,
- right or left side glass

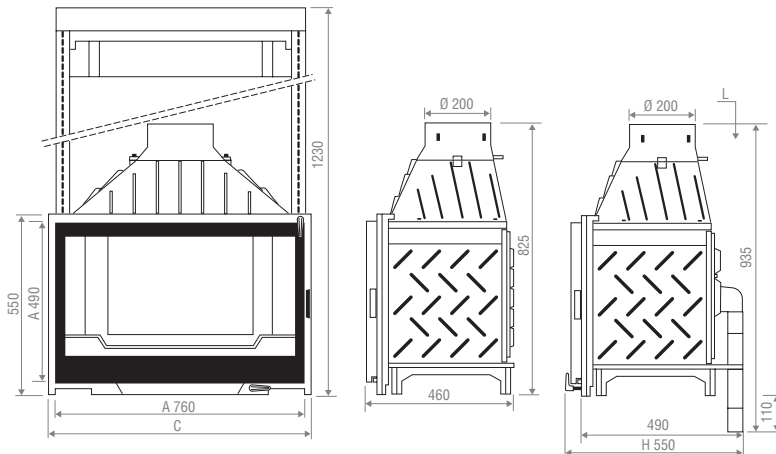

A	Porte / Door
C	800 version non escamo / 805 version escamo 800 swing door / 805 lift door
H	Hors tout / Overall
L	Convecteur avec bossage arrière si adaptateur gaine ref A0210 Convector with sheath adaptor ref A0210

Puissance nominale / Nominal output	11 kW
Puissance thermique émise dans la pièce / Useful thermal power emitted in the room	11 kW
Rendement énergétique / Energy efficiency	77,8 %
Émission CO (mg/Nm <sup>3</sup> à 13% O <sub>2</sub> ) / CO emission (13% O <sub>2</sub> )	1158 mg/Nm <sup>3</sup>
Émission Particules - poussières (mg/Nm <sup>3</sup> à 13% O <sub>2</sub> ) / Particles - Dust emission (mg/Nm <sup>3</sup> at 13% O <sub>2</sub> )	26 mg/Nm <sup>3</sup>
Oxyde d'azote (NO <sub>x</sub> ) à 13% O <sub>2</sub> (mg/Nm <sup>3</sup> ) / Nitrogen oxide (NO <sub>x</sub> ) at 13% O <sub>2</sub> (mg/Nm <sup>3</sup> )	91 mg/Nm <sup>3</sup>
Composés Organiques Volatils (COV) à 13% O <sub>2</sub> / Organic Gazeus Compounds (OGC) at 13% O <sub>2</sub>	36 mg/Nm <sup>3</sup>
Émissions de CO <sub>2</sub> / CO <sub>2</sub> emission	10,16 %
Efficacité Énergétique Saisonnière / Seasonal space heating energy efficiency	67 %
Température des fumées / Flue gas temperature	317 °C
Température des fumées en sortie de buse / Flue gas temperature at the outlet	380 °C
Tirage minimum / Minimum draught	12 Pa
Dimensions / Dimensions	L80 cm x P55 cm x H83 cm
Dimension bûche maxi / Maximum log length	55 cm
Charge de bois conseillée / Recommended wood load	2 buches de 1,26 kg longueur 30 cm fendues en 1/4 2 logs of 1.26 kg length 30 cm splitted in 1/4
Conforme norme / Comply with the standard	EN13229
Départ des fumées (verticale ou horizontale) / Flue gas exhaust (vertical or horizontal)	Dessus/ On the top
Débit massique des fumées / Flue gas mass flow	9,3 g/s
Diam. ou section d'évacuation des fumées diam. buse - évacuation des fumées / Flue gas exhaust diameter	200 mm
Diamètre d'entrée d'air / Air inlet diameter	100 mm
Section d'amenée d'air nécessaire / Air supply section required	100 cm <sup>2</sup>
Nombre de buselot / Number of air inlet	1
Classe énergétique / Energy efficiency index	A
Poids de l'appareil / Unit weight	220 kg version de base / Basic version
Étanche selon EN 16510-1 / Airtight according to EN 16510-1 standard	Non / No
Si étanche, fuite sous 10Pa selon EN 16510-1 / If airtight, leakage under 10Pa according to EN 16510-1	
Distance minimum de tous matériaux combustibles côtés de l'appareil* Minimum distance to all combustible materials from sides of the appliance	100 mm
Distance minimum de tous matériaux combustibles face arrière de l'appareil* Minimum distance to all combustible materials from front of the appliance	100 mm
Distance minimum de tous matériaux combustibles face avant de l'appareil* Minimum distance to all combustible materials from back of the appliance	1200 mm
Garantie / Guarantee	10 ans / years

\*Voir conditions suivant notice / Refear to manual

Réf. / Ref FAE080SF

## FAE 80

FOYER ACIER - SIMPLE FACE / STEEL FIREPLACE - FRONT SIDE



### DE SÉRIE :

- porte escamotable et oscillo-battante (nettoyage),
- double flux,
- finition intérieur fonte rainurée,
- foyer acier,
- foyer étanche,
- vitre sérigraphiée

### OPTION(S) :

- finition intérieur briques beiges ou grises rainurées

### CONFIGURATION :

- simple face

### DÉCLINAISONS :

- 3 dimensions

### AS STANDARD:

- lift and tilt and turn door (for cleaning),
- double flow,
- grooved cast iron back,
- steel fireplace,
- airtight fireplace,
- black-screen printed glass

### OPTIONAL(S):

- grey or beige grooved brick back

### CONFIGURATION:

- front side

### VARIATIONS:

- 3 dimensions

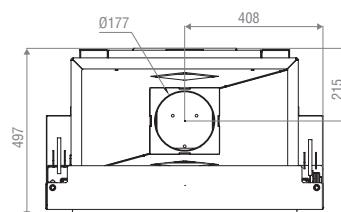
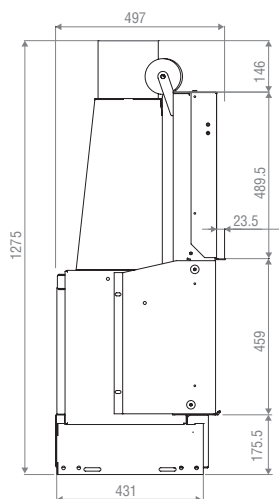
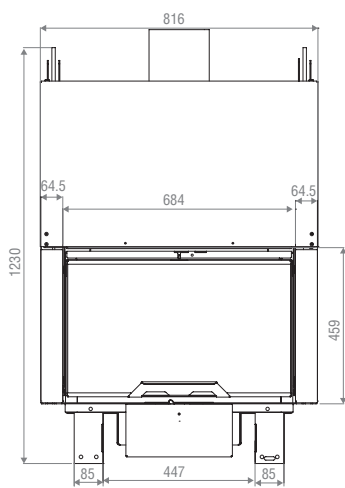



Puissance nominale / Nominal output	9,5 kW
Puissance thermique émise dans la pièce / Useful thermal power emitted in the room	9,5 kW
Rendement énergétique / Energy efficiency	76,6 %
Émission CO (mg/Nm <sup>3</sup> à 13% O <sub>2</sub> ) / CO emission (13% O <sub>2</sub> )	1375 mg/Nm <sup>3</sup>
Émission Particules - poussières (mg/Nm <sup>3</sup> à 13% O <sub>2</sub> ) / Particles - Dust emission (mg/Nm <sup>3</sup> at 13% O <sub>2</sub> )	26 mg/Nm <sup>3</sup>
Oxyde d'azote (NOx) à 13% O <sub>2</sub> (mg/Nm <sup>3</sup> ) / Nitrogen oxide (NOx) at 13% O <sub>2</sub> (mg/Nm <sup>3</sup> )	97 mg/Nm <sup>3</sup>
Composés Organiques Volatils (COV) à 13% O <sub>2</sub> / Organic Gazeus Compounds (OGC) at 13% O <sub>2</sub>	97 mg/Nm <sup>3</sup>
Émissions de CO <sub>2</sub> / CO <sub>2</sub> emission	8,7 %
Efficacité Énergétique Saisonnière / Seasonal space heating energy efficiency	66 %
Température des fumées / Flue gas temperature	292 °C
Température des fumées en sortie de buse / Flue gas temperature at the outlet	350 °C
Tirage minimum / Minimum draught	12 Pa
Dimensions / Dimensions	L82 cm x P50 cm x H128 cm
Dimension bûche maxi / Maximum log length	50 cm
Charge de bois conseillée / Recommended wood load	2 buches de 1,15 kg longueur 50 cm fendues en 1/4 2 logs of 1.15 kg length 50 cm splitted in 1/4
Conforme norme / Comply with the standard	EN13229
Départ des fumées (verticale ou horizontale) / Flue gas exhaust (vertical or horizontal)	Dessus/ On the top
Débit massique des fumées / Flue gas mass flow	9,8 g/s
Diam. ou section d'évacuation des fumées diam. buse - évacuation des fumées / Flue gas exhaust diameter	180 mm
Diamètre d'entrée d'air / Air inlet diameter	125 mm
Section d'amenée d'air nécessaire / Air supply section required	100 cm <sup>2</sup>
Nombre de buselot / Number of air inlet	1
Classe énergétique / Energy efficiency index	A
Poids de l'appareil / Unit weight	200 kg
Étanche selon EN 16510-1 / Airtight according to EN 16510-1 standard	Oui / Yes
Si étanche, fuite sous 10Pa selon EN 16510-1 / If airtight, leakage under 10Pa according to EN 16510-1	1,7 m3/h
Distance minimum de tous matériaux combustibles côtés de l'appareil* Minimum distance to all combustible materials from sides of the appliance	250 mm
Distance minimum de tous matériaux combustibles face arrière de l'appareil* Minimum distance to all combustible materials from front of the appliance	500 mm
Distance minimum de tous matériaux combustibles face avant de l'appareil* Minimum distance to all combustible materials from back of the appliance	1200 mm
Garantie / Guarantee	10 ans / years

\*Voir conditions suivant notice / Refear to manual

Réf. / Ref FAE100SF

## FAE 100

FOYER ACIER - SIMPLE FACE / STEEL FIREPLACE - FRONT side



### DE SÉRIE :

- porte escamotable et oscillo-battante (nettoyage),
- double flux,
- finition intérieur fonte rainurée,
- foyer acier,
- foyer étanche,
- vitre sérigraphiée,

### OPTION(S) :

- finition intérieur briques beiges ou grises rainurées

### CONFIGURATION :

- simple face

### DÉCLINAISONS :

- double face,
- 3 dimensions

### AS STANDARD:

- lift and tilt and turn door (for cleaning),
- double flow,
- grooved cast iron back,
- steel fireplace,
- airtight fireplace,
- black-screen printed glass,

### OPTIONAL(S):

- grey or beige grooved brick back

### CONFIGURATION:

- front side

### VARIATIONS:

- double sided,
- 3 dimensions

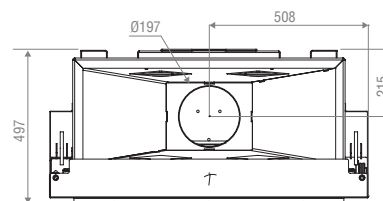
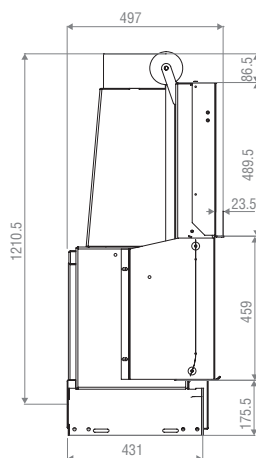
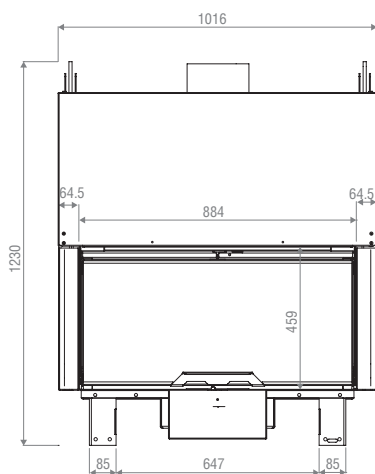

Puissance nominale / Nominal output	11 kW
Puissance thermique émise dans la pièce / Useful thermal power emitted in the room	11 kW
Rendement énergétique / Energy efficiency	76,6 %
Émission CO (mg/Nm <sup>3</sup> à 13% O <sub>2</sub> ) / CO emission (13% O <sub>2</sub> )	1375 mg/Nm <sup>3</sup>
Émission Particules - poussières (mg/Nm <sup>3</sup> à 13% O <sub>2</sub> ) / Particles - Dust emission (mg/Nm <sup>3</sup> at 13% O <sub>2</sub> )	35 mg/Nm <sup>3</sup>
Oxyde d'azote (NO <sub>x</sub> ) à 13% O <sub>2</sub> (mg/Nm <sup>3</sup> ) / Nitrogen oxide (NO <sub>x</sub> ) at 13% O <sub>2</sub> (mg/Nm <sup>3</sup> )	101 mg/Nm <sup>3</sup>
Composés Organiques Volatils (COV) à 13% O <sub>2</sub> / Organic Gazeus Compounds (OGC) at 13% O <sub>2</sub>	97 mg/Nm <sup>3</sup>
Émissions de CO <sub>2</sub> / CO <sub>2</sub> emission	8,4 %
Efficacité Énergétique Saisonnière / Seasonal space heating energy efficiency	66 %
Température des fumées / Flue gas temperature	283 °C
Température des fumées en sortie de buse / Flue gas temperature at the outlet	340 °C
Tirage minimum / Minimum draught	12 Pa
Dimensions / Dimensions	L102 cm x P50 cm x H123 cm
Dimension bûche maxi / Maximum log length	70 cm
Charge de bois conseillée / Recommended wood load	2 bûches de 1,3 kg longueur 50 cm fendues en 1/4 2 logs of 1.3 kg length 50 cm splitted in 1/4
Conforme norme / Comply with the standard	EN13229
Départ des fumées (verticale ou horizontale) / Flue gas exhaust (vertical or horizontal)	Dessus/ On the top
Débit massique des fumées / Flue gas mass flow	11,9 g/s
Diam. ou section d'évacuation des fumées diam. buse - évacuation des fumées / Flue gas exhaust diameter	200 mm
Diamètre d'entrée d'air / Air inlet diameter	125 mm
Section d'amenée d'air nécessaire / Air supply section required	115 cm <sup>2</sup>
Nombre de buselot / Number of air inlet	1
Classe énergétique / Energy efficiency index	A
Poids de l'appareil / Unit weight	250 kg
Étanche selon EN 16510-1 / Airtight according to EN 16510-1 standard	Oui / Yes
Si étanche, fuite sous 10Pa selon EN 16510-1 / If airtight, leakage under 10Pa according to EN 16510-1	1,7 m <sup>3</sup> /h
Distance minimum de tous matériaux combustibles côtés de l'appareil* Minimum distance to all combustible materials from sides of the appliance	300 mm
Distance minimum de tous matériaux combustibles face arrière de l'appareil* Minimum distance to all combustible materials from front of the appliance	550 mm
Distance minimum de tous matériaux combustibles face avant de l'appareil* Minimum distance to all combustible materials from back of the appliance	1200 mm
Garantie / Guarantee	10 ans / years

\*Voir conditions suivant notice / Refear to manual





## OOLONG

Dimensions : L 275 x P 80 x H 40 cm  
Cheminée d'angle. Banquette en granit noir poli. Habillage en céramique couche d'argent.  
Modèle présenté avec foyer **FAE 120 SIMPLE FACE** et **cadre métallique CM3R18**.

*Dimensions : L 275 x P 80 x H 40 cm  
Corner fireplace. Bench made of polished black granite. Silver coating ceramic framework.  
Model presented with **FAE 120 SF firebox** and **CM3R18 metal frame**.*

Réf. / Ref FAE120SF

## FAE 120

FOYER ACIER - SIMPLE FACE / STEEL FIREPLACE - FRONT side



### DE SÉRIE :

- porte escamotable et oscillo-battante (nettoyage),
- double flux,
- finition intérieur fonte rainurée,
- foyer acier,
- foyer étanche,
- vitre sérigraphiée

### OPTION(S) :

- finition intérieur briques beiges ou grises rainurées

### CONFIGURATION :

- simple face

### DÉCLINAISONS :

- 3 dimensions

### AS STANDARD:

- lift and tilt and turn door (for cleaning),
- double flow,
- grooved cast iron back,
- steel fireplace,
- airtight fireplace,
- black-screen printed glass,

### OPTIONAL(S):

- grey or beige grooved brick back

### CONFIGURATION:

- front side

### VARIATIONS:

- 3 dimensions

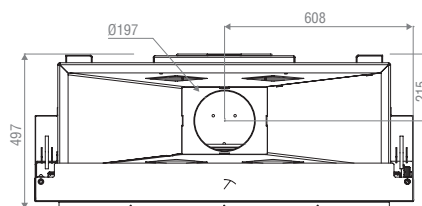
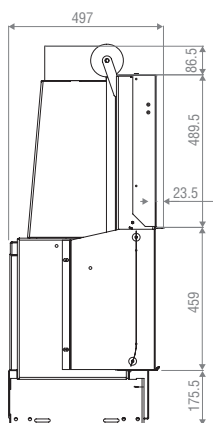
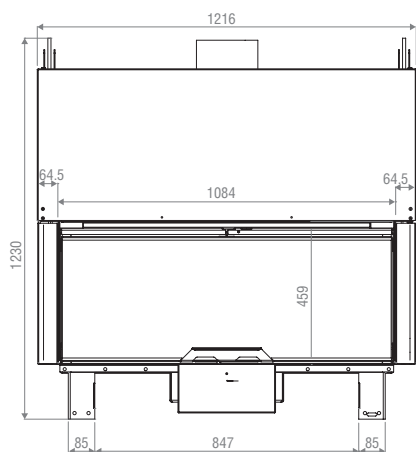

Puissance nominale / Nominal output	12,5 kW
Puissance thermique émise dans la pièce / Useful thermal power emitted in the room	12,5 kW
Rendement énergétique / Energy efficiency	76,6 %
Émission CO (mg/Nm <sup>3</sup> à 13% O <sub>2</sub> ) / CO emission (13% O <sub>2</sub> )	1250 mg/Nm <sup>3</sup>
Émission Particules - poussières (mg/Nm <sup>3</sup> à 13% O <sub>2</sub> ) / Particles - Dust emission (mg/Nm <sup>3</sup> at 13% O <sub>2</sub> )	35 mg/Nm <sup>3</sup>
Oxyde d'azote (NO <sub>x</sub> ) à 13% O <sub>2</sub> (mg/Nm <sup>3</sup> ) / Nitrogen oxide (NO <sub>x</sub> ) at 13% O <sub>2</sub> (mg/Nm <sup>3</sup> )	101 mg/Nm <sup>3</sup>
Composés Organiques Volatils (COV) à 13% O <sub>2</sub> / Organic Gazeus Compounds (OGC) at 13% O <sub>2</sub>	81 mg/Nm <sup>3</sup>
Émissions de CO <sub>2</sub> / CO <sub>2</sub> emission	8,1 %
Efficacité Énergétique Saisonnière / Seasonal space heating energy efficiency	66 %
Température des fumées / Flue gas temperature	274 °C
Température des fumées en sortie de buse / Flue gas temperature at the outlet	329 °C
Tirage minimum / Minimum draught	12 Pa
Dimensions / Dimensions	L122 cm x P50 cm x H123 cm
Dimension bûche maxi / Maximum log length	90 cm
Charge de bois conseillée / Recommended wood load	2 buches de 1,4 kg longueur 50 cm fendues en 1/4 2 logs of 1.4 kg length 50 cm splitted in 1/4
Conforme norme / Comply with the standard	EN13229
Départ des fumées (verticale ou horizontale) / Flue gas exhaust (vertical or horizontal)	Dessus/ On the top
Débit massique des fumées / Flue gas mass flow	14,1 g/s
Diam. ou section d'évacuation des fumées diam. buse - évacuation des fumées / Flue gas exhaust diameter	200 mm
Diamètre d'entrée d'air / Air inlet diameter	125 mm
Section d'amenée d'air nécessaire / Air supply section required	130 cm <sup>2</sup>
Nombre de buselot / Number of air inlet	1
Classe énergétique / Energy efficiency index	A
Poids de l'appareil / Unit weight	300 kg
Étanche selon EN 16510-1 / Airtight according to EN 16510-1 standard	Oui / Yes
Si étanche, fuite sous 10Pa selon EN 16510-1 / If airtight, leakage under 10Pa according to EN 16510-1	1,7 m <sup>3</sup> /h
Distance minimum de tous matériaux combustibles côtés de l'appareil* Minimum distance to all combustible materials from sides of the appliance	350 mm
Distance minimum de tous matériaux combustibles face arrière de l'appareil* Minimum distance to all combustible materials from front of the appliance	600 mm
Distance minimum de tous matériaux combustibles face avant de l'appareil* Minimum distance to all combustible materials from back of the appliance	1200 mm
Garantie / Guarantee	10 ans / years

\*Voir conditions suivant notice / Refear to manual

Réf. / Ref FAS080SF

## SENSIO FAS 80

FOYER ACIER - SIMPLE FACE / STEEL FIREPLACE - FRONT SIDE



### DE SÉRIE :

- porte escamotable et battante (nettoyage),
- double flux,
- finition intérieur fonte rainurée,
- foyer acier,
- vitre sérigraphiée
- raccordement air primaire et/ou air secondaire seulement. De l'air comburant continue d'être prélevé dans la pièce.

### OPTION(S) :

- finition intérieur briques beiges ou grises rainurées

### CONFIGURATION :

- simple face

### DÉCLINAISONS :

- 3 dimensions,
- vitre latérale gauche ou droite,
- 3 faces vitrées

### AS STANDARD:

- lift door and swing (for cleaning),
- double flow,
- grooved cast iron back,
- steel fireplace,
- black-screen printed glass
- primary and/or secondary air connection only. Comburant air is still taken from the room.

### OPTIONAL(S):

- grey or beige grooved brick back

### CONFIGURATION:

- front side

### VARIATIONS:

- 3 dimensions,
- right or left side glass,
- 3 sided glasses

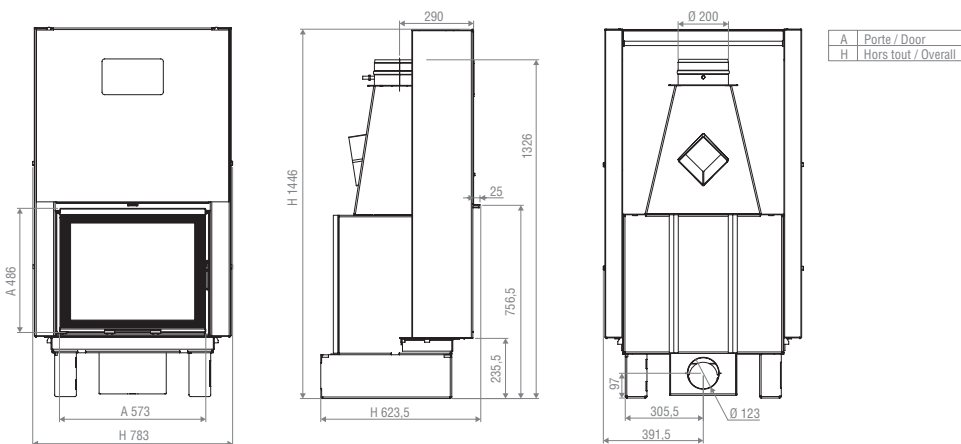



Puissance nominale / Nominal output	9,5 kW
Puissance thermique émise dans la pièce / Useful thermal power emitted in the room	9,5 kW
Rendement énergétique / Energy efficiency	76,6 %
Émission CO (mg/Nm <sup>3</sup> à 13% O <sub>2</sub> ) / CO emission (13% O <sub>2</sub> )	1375 mg/Nm <sup>3</sup>
Émission Particules - poussières (mg/Nm <sup>3</sup> à 13% O <sub>2</sub> ) / Particles - Dust emission (mg/Nm <sup>3</sup> at 13% O <sub>2</sub> )	26 mg/Nm <sup>3</sup>
Oxyde d'azote (NOx) à 13% O <sub>2</sub> (mg/Nm <sup>3</sup> ) / Nitrogen oxide (NOx) at 13% O <sub>2</sub> (mg/Nm <sup>3</sup> )	97 mg/Nm <sup>3</sup>
Composés Organiques Volatils (COV) à 13% O <sub>2</sub> / Organic Gaseous Compounds (OGC) at 13% O <sub>2</sub>	97 mg/Nm <sup>3</sup>
Émissions de CO <sub>2</sub> / CO <sub>2</sub> emission	8,7 %
Efficacité Énergétique Saisonnière / Seasonal space heating energy efficiency	66 %
Température des fumées / Flue gas temperature	292 °C
Température des fumées en sortie de buse / Flue gas temperature at the outlet	350 °C
Tirage minimum / Minimum draught	12 Pa
Dimensions / Dimensions	L82 cm x P50 cm x H128 cm
Dimension bûche maxi / Maximum log length	50 cm
Charge de bois conseillée / Recommended wood load	2 buches de 1,15 kg longueur 50 cm fendues en 1/4 2 logs of 1.15 kg length 50 cm splitted in 1/4
Conforme norme / Comply with the standard	EN13229
Départ des fumées (verticale ou horizontale) / Flue gas exhaust (vertical or horizontal)	Dessus/ On the top
Débit massique des fumées / Flue gas mass flow	9,8 g/s
Diam. ou section d'évacuation des fumées diam. buse - évacuation des fumées / Flue gas exhaust diameter	180 mm
Diamètre d'entrée d'air / Air inlet diameter	125 mm
Section d'amenée d'air nécessaire / Air supply section required	100 cm <sup>2</sup>
Nombre de buselot / Number of air inlet	1
Classe énergétique / Energy efficiency index	A
Poids de l'appareil / Unit weight	200 kg
Étanche selon EN 16510-1 / Airtight according to EN 16510-1 standard	Oui / Yes
Si étanche, fuite sous 10Pa selon EN 16510-1 / If airtight, leakage under 10Pa according to EN 16510-1	1,7 m <sup>3</sup> /h
Distance minimum de tous matériaux combustibles côtés de l'appareil* Minimum distance to all combustible materials from sides of the appliance	250 mm
Distance minimum de tous matériaux combustibles face arrière de l'appareil* Minimum distance to all combustible materials from front of the appliance	500 mm
Distance minimum de tous matériaux combustibles face avant de l'appareil* Minimum distance to all combustible materials from back of the appliance	1200 mm
Garantie / Guarantee	10 ans / years

\*Voir conditions suivant notice / Refear to manual

Réf. / Ref FAS100SF

## SENSIO FAS 100

FOYER ACIER - SIMPLE FACE / STEEL FIREPLACE - FRONT SIDE



### DE SÉRIE :

- porte escamotable et battante (nettoyage),
- double flux,
- finition intérieur fonte rainurée,
- foyer acier,
- vitre sérigraphiée
- raccordement air primaire et/ou air secondaire seulement. De l'air comburant continue d'être prélevé dans la pièce.

### OPTION(S) :

- finition intérieur briques beiges ou grises rainurées

### CONFIGURATION :

- simple face

### DÉCLINAISONS :

- 3 dimensions,
- vitre latérale gauche ou droite,
- 3 faces vitrées

### AS STANDARD:

- lift door and swing (for cleaning),
- double flow,
- grooved cast iron back,
- steel fireplace,
- black-screen printed glass
- primary and/or secondary air connection only. Comburant air is still taken from the room.

### OPTIONAL(S):

- grey or beige grooved brick back

### CONFIGURATION:

- front side

### VARIATIONS:

- 3 dimensions,
- right or left side glass,
- 3 sided glasses

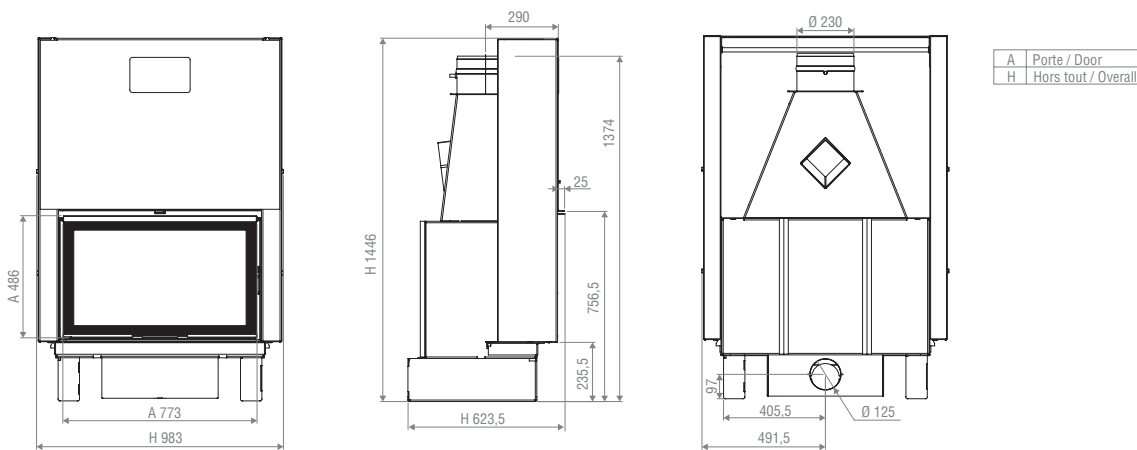

Puissance nominale / Nominal output	14 kW
Puissance thermique émise dans la pièce / Useful thermal power emitted in the room	14 kW
Rendement énergétique / Energy efficiency	75 %
Émission CO (mg/Nm <sup>3</sup> à 13% O <sub>2</sub> ) / CO emission (13% O <sub>2</sub> )	1250 mg/Nm <sup>3</sup>
Émission Particules - poussières (mg/Nm <sup>3</sup> à 13% O <sub>2</sub> ) / Particles - Dust emission (mg/Nm <sup>3</sup> at 13% O <sub>2</sub> )	30 mg/Nm <sup>3</sup>
Oxyde d'azote (NOx) à 13% O <sub>2</sub> (mg/Nm <sup>3</sup> ) / Nitrogen oxide (NOx) at 13% O <sub>2</sub> (mg/Nm <sup>3</sup> )	118 mg/Nm <sup>3</sup>
Composés Organiques Volatils (COV) à 13% O <sub>2</sub> / Organic Gazeus Compounds (OGC) at 13% O <sub>2</sub>	102 mg/Nm <sup>3</sup>
Émissions de CO <sub>2</sub> / CO <sub>2</sub> emission	8,66 %
Efficacité Énergétique Saisonnière / Seasonal space heating energy efficiency	65 %
Température des fumées / Flue gas temperature	305 °C
Température des fumées en sortie de buse / Flue gas temperature at the outlet	366 °C
Tirage minimum / Minimum draught	12 Pa
Dimensions / Dimensions	L98 cm x P62 cm x H145 cm
Dimension bûche maxi / Maximum log length	50 cm
Charge de bois conseillée / Recommended wood load	2 buches de 1,8 kg longueur 50 cm fendues en 1/4 2 logs of 1.8 kg length 50 cm splitted in 1/4
Conforme norme / Comply with the standard	EN13229
Départ des fumées (verticale ou horizontale) / Flue gas exhaust (vertical or horizontal)	Dessus/ On the top
Débit massique des fumées / Flue gas mass flow	13,9 g/s
Diam. ou section d'évacuation des fumées diam. buse - évacuation des fumées / Flue gas exhaust diameter	230 mm
Diamètre d'entrée d'air / Air inlet diameter	125 mm
Section d'amenée d'air nécessaire / Air supply section required	160 cm <sup>2</sup>
Nombre de buselot / Number of air inlet	1
Classe énergétique / Energy efficiency index	A
Poids de l'appareil / Unit weight	325 kg
Étanche selon EN 16510-1 / Airtight according to EN 16510-1 standard	Non / No
Si étanche, fuite sous 10Pa selon EN 16510-1 / If airtight, leakage under 10Pa according to EN 16510-1	
Distance minimum de tous matériaux combustibles côtés de l'appareil* Minimum distance to all combustible materials from sides of the appliance	100 mm
Distance minimum de tous matériaux combustibles face arrière de l'appareil* Minimum distance to all combustible materials from front of the appliance	100 mm
Distance minimum de tous matériaux combustibles face avant de l'appareil* Minimum distance to all combustible materials from back of the appliance	1200 mm
Garantie / Guarantee	10 ans / years

\*Voir conditions suivant notice / Refear to manual

Réf. / Ref FAS120SF

## SENSIO FAS 120

FOYER ACIER - SIMPLE FACE / STEEL FIREPLACE - FRONT SIDE



### DE SÉRIE :

- porte escamotable et battante (nettoyage),
- double flux,
- finition intérieur fonte rainurée,
- foyer acier,
- vitre sérigraphiée
- raccordement air primaire et/ou air secondaire seulement. De l'air comburant continue d'être prélevé dans la pièce.

### OPTION(S) :

- finition intérieur briques beiges ou grises rainurées

### CONFIGURATION :

- simple face

### DÉCLINAISONS :

- double face,
- 3 dimensions,
- vitre latérale gauche ou droite,
- 3 faces vitrées

### AS STANDARD:

- lift door and swing (for cleaning),
- double flow,
- grooved cast iron back,
- steel fireplace,
- black-screen printed glass
- primary and/or secondary air connection only. Comburant air is still taken from the room.

### OPTIONAL(S):

- grey or beige grooved brick back

### CONFIGURATION:

- front side

### VARIATIONS:

- double sided,
- 3 dimensions,
- right or left side glass,
- 3 sided glasses

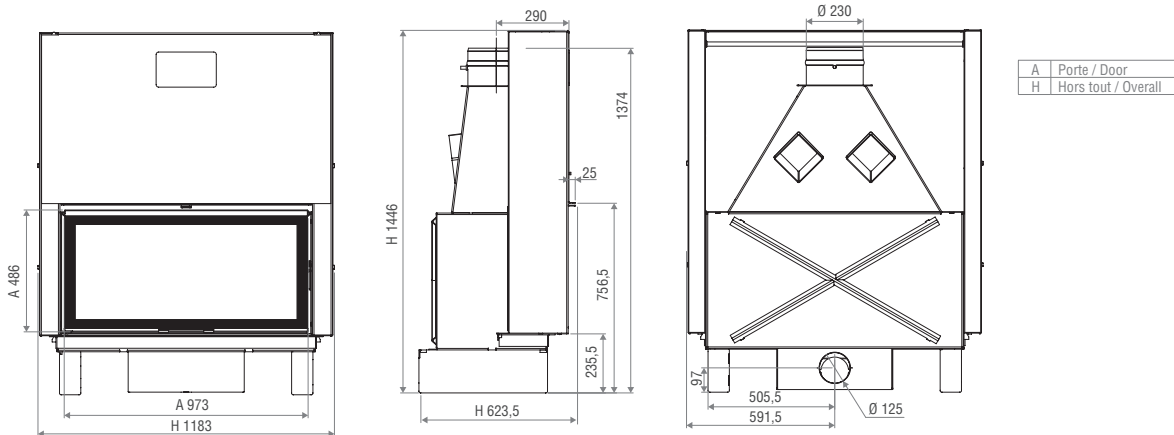

Puissance nominale / Nominal output	16 kW
Puissance thermique émise dans la pièce / Useful thermal power emitted in the room	16 kW
Rendement énergétique / Energy efficiency	75 %
Émission CO (mg/Nm <sup>3</sup> à 13% O <sub>2</sub> ) / CO emission (13% O <sub>2</sub> )	988 mg/Nm <sup>3</sup>
Émission Particules - poussières (mg/Nm <sup>3</sup> à 13% O <sub>2</sub> ) / Particles - Dust emission (mg/Nm <sup>3</sup> at 13% O <sub>2</sub> )	27 mg/Nm <sup>3</sup>
Oxyde d'azote (NOx) à 13% O <sub>2</sub> (mg/Nm <sup>3</sup> ) / Nitrogen oxide (NOx) at 13% O <sub>2</sub> (mg/Nm <sup>3</sup> )	68 mg/Nm <sup>3</sup>
Composés Organiques Volatils (COV) à 13% O <sub>2</sub> / Organic Gaseous Compounds (OGC) at 13% O <sub>2</sub>	102 mg/Nm <sup>3</sup>
Émissions de CO <sub>2</sub> / CO <sub>2</sub> emission	8,86 %
Efficacité Énergétique Saisonnière / Seasonal space heating energy efficiency	65 %
Température des fumées / Flue gas temperature	323,4 °C
Température des fumées en sortie de buse / Flue gas temperature at the outlet	388 °C
Tirage minimum / Minimum draught	12 Pa
Dimensions / Dimensions	L118 cm x P62 cm x H145 cm
Dimension bûche maxi / Maximum log length	50 cm
Charge de bois conseillée / Recommended wood load	2 buches de 2 kg longueur 50 cm fendues en 1/4 2 logs of 2 kg length 50 cm splitted in 1/4
Conforme norme / Comply with the standard	EN13229
Départ des fumées (verticale ou horizontale) / Flue gas exhaust (vertical or horizontal)	Dessus/ On the top
Débit massique des fumées / Flue gas mass flow	15,7 g/s
Diam. ou section d'évacuation des fumées diam. buse - évacuation des fumées / Flue gas exhaust diameter	230 mm
Diamètre d'entrée d'air / Air inlet diameter	125 mm
Section d'amenée d'air nécessaire / Air supply section required	180 cm <sup>2</sup>
Nombre de buselot / Number of air inlet	1
Classe énergétique / Energy efficiency index	A
Poids de l'appareil / Unit weight	360 kg
Étanche selon EN 16510-1 / Airtight according to EN 16510-1 standard	Non / No
Si étanche, fuite sous 10Pa selon EN 16510-1 / If airtight, leakage under 10Pa according to EN 16510-1	
Distance minimum de tous matériaux combustibles côtés de l'appareil* Minimum distance to all combustible materials from sides of the appliance	100 mm
Distance minimum de tous matériaux combustibles face arrière de l'appareil* Minimum distance to all combustible materials from front of the appliance	100 mm
Distance minimum de tous matériaux combustibles face avant de l'appareil* Minimum distance to all combustible materials from back of the appliance	1200 mm
Garantie / Guarantee	10 ans / years

\*Voir conditions suivant notice / Refear to manual

Réf. / Ref P04815100

## MC 70/51 SL

FOYER ACIER - SIMPLE FACE / STEEL FIREPLACE - FRONT SIDE



### DE SÉRIE :

- Porte escamotable et oscillo-battante (nettoyage)
- Double combustion
- Finition intérieur céramiques réfractaires
- Foyer acier
- Vitre sérigraphiée

### OPTION(S) :

- Multifuoco
- Multifuoco plus

### CONFIGURATION :

- Simple face

### DÉCLINAISONS :

- 3 dimensions

### AS STANDARD:

- lift door and swing (for cleaning),
- double flow,
- back in refractory ceramic,
- steel fireplace,
- black-screen printed glass

### OPTIONAL(S):

- Multifuoco
- Multifuoco plus

### CONFIGURATION :

- front side

### VARIATIONS:

- 3 dimensions

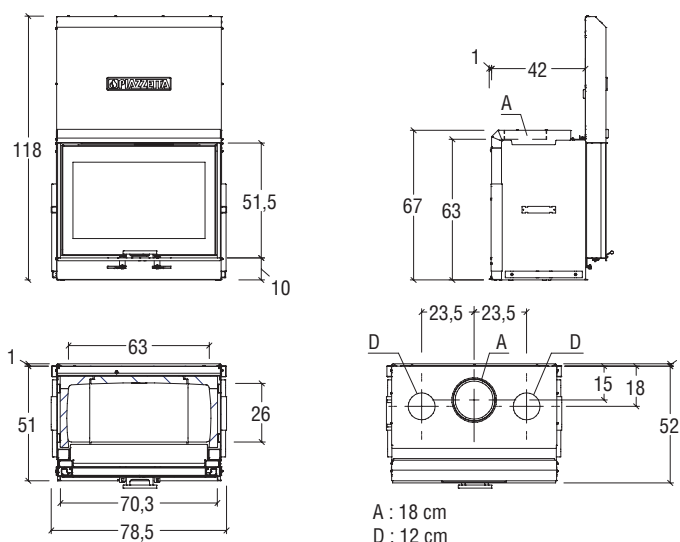

Puissance nominale / Nominal output	11 kW
Puissance thermique émise dans la pièce / Useful thermal power emitted in the room	11 kW
Rendement énergétique / Energy efficiency	79 %
Émission CO (mg/Nm <sup>3</sup> à 13% O <sub>2</sub> ) / CO emission (13% O <sub>2</sub> )	1250 mg/Nm <sup>3</sup>
Émission Particules - poussières (mg/Nm <sup>3</sup> à 13% O <sub>2</sub> ) / Particles - Dust emission (mg/Nm <sup>3</sup> at 13% O <sub>2</sub> )	23 mg/Nm <sup>3</sup>
Oxyde d'azote (NOx) à 13% O <sub>2</sub> (mg/Nm <sup>3</sup> ) / Nitrogen oxide (NOx) at 13% O <sub>2</sub> (mg/Nm <sup>3</sup> )	111 mg/Nm <sup>3</sup>
Composés Organiques Volatils (COV) à 13% O <sub>2</sub> / Organic Gazeus Compounds (OGC) at 13% O <sub>2</sub>	54 mg/Nm <sup>3</sup>
Émissions de CO <sub>2</sub> / CO <sub>2</sub> emission	10,9 %
Efficacité Énergétique Saisonnière / Seasonal space heating energy efficiency	69 %
Température des fumées / Flue gas temperature	291 °C
Température des fumées en sortie de buse / Flue gas temperature at the outlet	335 °C
Tirage minimum / Minimum draught	12 Pa
Dimensions / Dimensions	L78,5 cm x P52 cm x H118 cm
Dimension bûche maxi / Maximum log length	50 cm
Charge de bois conseillée / Recommended wood load	2 buches de 1,07 kg longueur 33 cm fendues en 1/4 2 logs of 1,07 kg length 33 cm splitted in 1/4
Conforme norme / Comply with the standard	EN13229
Départ des fumées (verticale ou horizontale) / Flue gas exhaust (vertical or horizontal)	Dessus/ On the top
Débit massique des fumées / Flue gas mass flow	9 g/s
Diam. ou section d'évacuation des fumées diam. buse - évacuation des fumées / Flue gas exhaust diameter	180 mm
Diamètre d'entrée d'air / Air inlet diameter	
Section d'amenée d'air nécessaire / Air supply section required	200 cm <sup>2</sup>
Nombre de buselot / Number of air inlet	
Classe énergétique / Energy efficiency index	A
Poids de l'appareil / Unit weight	195 kg
Étanche selon EN 16510-1 / Airtight according to EN 16510-1 standard	Non / No
Si étanche, fuite sous 10Pa selon EN 16510-1 / If airtight, leakage under 10Pa according to EN 16510-1	
Distance minimum de tous matériaux combustibles côtés de l'appareil* Minimum distance to all combustible materials from sides of the appliance	180 mm
Distance minimum de tous matériaux combustibles face arrière de l'appareil* Minimum distance to all combustible materials from front of the appliance	160 mm
Distance minimum de tous matériaux combustibles face avant de l'appareil* Minimum distance to all combustible materials from back of the appliance	1500 mm
Garantie / Guarantee	3 ans / years

\*Voir conditions suivant notice / Refear to manual

Réf. / Ref P04814400

## MC 90/44 SL

FOYER ACIER - SIMPLE FACE / STEEL FIREPLACE - FRONT SIDE



### DE SÉRIE :

- Porte escamotable et oscillo-battante (nettoyage)
- Double combustion
- Finition intérieur céramiques réfractaires
- Foyer acier
- Vitre sérigraphiée

### OPTION(S) :

- Multifuoco
- Multifuoco plus

### CONFIGURATION :

- Simple face

### DÉCLINAISONS :

- 3 dimensions

### AS STANDARD:

- lift door and swing (for cleaning),
- double flow,
- back in refractory ceramic,
- steel fireplace,
- black-screen printed glass

### OPTIONAL(S):

- Multifuoco
- Multifuoco plus

### CONFIGURATION :

- front side

### VARIATIONS:

- 3 dimensions

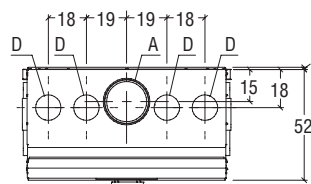
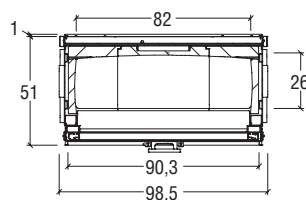
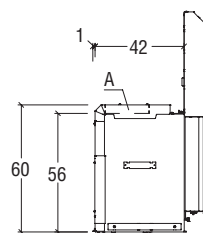
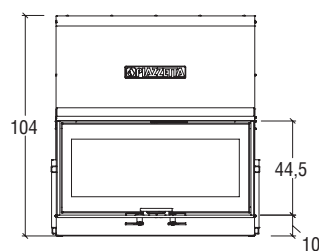

A : 20 cm  
D : 12 cm



Puissance nominale / Nominal output	12 kW
Puissance thermique émise dans la pièce / Useful thermal power emitted in the room	12 kW
Rendement énergétique / Energy efficiency	79 %
Émission CO (mg/Nm <sup>3</sup> à 13% O <sub>2</sub> ) / CO emission (13% O <sub>2</sub> )	1250 mg/Nm <sup>3</sup>
Émission Particules - poussières (mg/Nm <sup>3</sup> à 13% O <sub>2</sub> ) / Particles - Dust emission (mg/Nm <sup>3</sup> at 13% O <sub>2</sub> )	29 mg/Nm <sup>3</sup>
Oxyde d'azote (NOx) à 13% O <sub>2</sub> (mg/Nm <sup>3</sup> ) / Nitrogen oxide (NOx) at 13% O <sub>2</sub> (mg/Nm <sup>3</sup> )	129 mg/Nm <sup>3</sup>
Composés Organiques Volatils (COV) à 13% O <sub>2</sub> / Organic Gazeus Compounds (OGC) at 13% O <sub>2</sub>	64 mg/Nm <sup>3</sup>
Émissions de CO <sub>2</sub> / CO <sub>2</sub> emission	9,7 %
Efficacité Énergétique Saisonnière / Seasonal space heating energy efficiency	69 %
Température des fumées / Flue gas temperature	272 °C
Température des fumées en sortie de buse / Flue gas temperature at the outlet	310 °C
Tirage minimum / Minimum draught	12 Pa
Dimensions / Dimensions	L98,5 cm x P52 cm x H104 cm
Dimension bûche maxi / Maximum log length	70 cm
Charge de bois conseillée / Recommended wood load	3 buches de 0,81 kg longueur 25 cm fendues en 1/4 3 logs of 0.81 kg length 25 cm splitted in 1/4
Conforme norme / Comply with the standard	EN13229
Départ des fumées (verticale ou horizontale) / Flue gas exhaust (vertical or horizontal)	Dessus/ On the top
Débit massique des fumées / Flue gas mass flow	11 g/s
Diam. ou section d'évacuation des fumées diam. buse - évacuation des fumées / Flue gas exhaust diameter	200 mm
Diamètre d'entrée d'air / Air inlet diameter	
Section d'amenée d'air nécessaire / Air supply section required	200 cm <sup>2</sup>
Nombre de buselot / Number of air inlet	
Classe énergétique / Energy efficiency index	A
Poids de l'appareil / Unit weight	205 kg
Étanche selon EN 16510-1 / Airtight according to EN 16510-1 standard	Non / No
Si étanche, fuite sous 10Pa selon EN 16510-1 / If airtight, leakage under 10Pa according to EN 16510-1	
Distance minimum de tous matériaux combustibles côtés de l'appareil* Minimum distance to all combustible materials from sides of the appliance	180 mm
Distance minimum de tous matériaux combustibles face arrière de l'appareil* Minimum distance to all combustible materials from front of the appliance	180 mm
Distance minimum de tous matériaux combustibles face avant de l'appareil* Minimum distance to all combustible materials from back of the appliance	1500 mm
Garantie / Guarantee	3 ans / years

\*Voir conditions suivant notice / Refear to manual

Réf. / Ref P04814800

## MC 120/48 SL

FOYER ACIER - SIMPLE FACE / STEEL FIREPLACE - FRONT SIDE



### DE SÉRIE :

- Porte escamotable et oscillo-battante (nettoyage)
- Double combustion
- Finition intérieur céramiques réfractaires
- Foyer acier
- Vitre sérigraphiée

### OPTION(S) :

- Multifuoco
- Multifuoco plus

### CONFIGURATION :

- Simple face

### DÉCLINAISONS :

- 3 dimensions

### AS STANDARD:

- lift door and swing (for cleaning),
- double flow,
- back in refractory ceramic,
- steel fireplace,
- black-screen printed glass

### OPTIONAL(S):

- Multifuoco
- Multifuoco plus

### CONFIGURATION :

- front side

### VARIATIONS:

- 3 dimensions

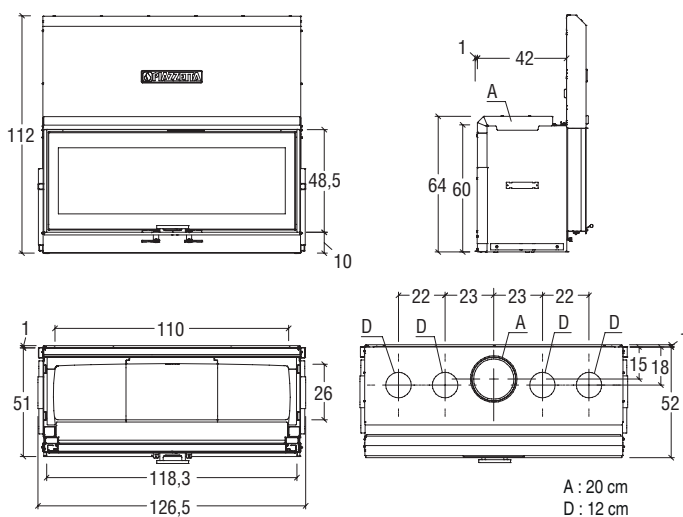

Puissance nominale / Nominal output	14 kW
Puissance thermique émise dans la pièce / Useful thermal power emitted in the room	14 kW
Rendement énergétique / Energy efficiency	79 %
Émission CO (mg/Nm <sup>3</sup> à 13% O <sub>2</sub> ) / CO emission (13% O <sub>2</sub> )	1250 mg/Nm <sup>3</sup>
Émission Particules - poussières (mg/Nm <sup>3</sup> à 13% O <sub>2</sub> ) / Particles - Dust emission (mg/Nm <sup>3</sup> at 13% O <sub>2</sub> )	24 mg/Nm <sup>3</sup>
Oxyde d'azote (NO <sub>x</sub> ) à 13% O <sub>2</sub> (mg/Nm <sup>3</sup> ) / Nitrogen oxide (NO <sub>x</sub> ) at 13% O <sub>2</sub> (mg/Nm <sup>3</sup> )	106 mg/Nm <sup>3</sup>
Composés Organiques Volatils (COV) à 13% O <sub>2</sub> / Organic Gazeus Compounds (OGC) at 13% O <sub>2</sub>	92 mg/Nm <sup>3</sup>
Émissions de CO <sub>2</sub> / CO <sub>2</sub> emission	10,4 %
Efficacité Énergétique Saisonnière / Seasonal space heating energy efficiency	69 %
Température des fumées / Flue gas temperature	286 °C
Température des fumées en sortie de buse / Flue gas temperature at the outlet	330 °C
Tirage minimum / Minimum draught	12 Pa
Dimensions / Dimensions	L126,5 cm x P52 cm x H112 cm
Dimension bûche maxi / Maximum log length	80 cm
Charge de bois conseillée / Recommended wood load	3 buches de 0,92 kg longueur 33 cm fendues en 1/4 3 logs of 0.92 kg length 33 cm splitted in 1/4
Conforme norme / Comply with the standard	EN13229
Départ des fumées (verticale ou horizontale) / Flue gas exhaust (vertical or horizontal)	Dessus/ On the top
Débit massique des fumées / Flue gas mass flow	12,2 g/s
Diam. ou section d'évacuation des fumées diam. buse - évacuation des fumées / Flue gas exhaust diameter	200 mm
Diamètre d'entrée d'air / Air inlet diameter	
Section d'amenée d'air nécessaire / Air supply section required	200 cm <sup>2</sup>
Nombre de buselot / Number of air inlet	
Classe énergétique / Energy efficiency index	A
Poids de l'appareil / Unit weight	280 kg
Étanche selon EN 16510-1 / Airtight according to EN 16510-1 standard	Non / No
Si étanche, fuite sous 10Pa selon EN 16510-1 / If airtight, leakage under 10Pa according to EN 16510-1	
Distance minimum de tous matériaux combustibles côtés de l'appareil* Minimum distance to all combustible materials from sides of the appliance	180 mm
Distance minimum de tous matériaux combustibles face arrière de l'appareil* Minimum distance to all combustible materials from front of the appliance	180 mm
Distance minimum de tous matériaux combustibles face avant de l'appareil* Minimum distance to all combustible materials from back of the appliance	1500 mm
Garantie / Guarantee	3 ans / years

\*Voir conditions suivant notice / Refear to manual



## MASSALA

Dimensions : L 188,5 x P 155 x H 35 cm  
Cheminée d'angle. Socle en marbre gris exotique adouci. La niche est en option. Modèle présenté avec foyer **VISIO 8 vitre latérale** et cadre **CM3R18**.

*Dimensions : L 188,5 x P 155 x H 35 cm  
Corner fireplace. Base made with exotic grey marble. Optional logbox.  
Model presented with **VISIO 8 VL** firebox and **CM3R18** frame.*



**FOYERS FONTE / ACIER - VITRE LATÉRALE**  
*CAST IRON / STEEL FIREPLACES - GLASS SIDED*

## PAO

Dimensions : L 250 x P 80 x H 40 cm  
Cheminée d'angle avec socle en granit noir effet cuir. Niche non fournie.  
Modèle présenté avec foyer **EUROPA 7 ÉVOLUTION VITRE LATÉRALE** et **cadre CM3**.

Dimensions : L 250 x P 80 x H 40 cm  
Corner fireplace with black granite base with leather effect. Logbox not supplied.  
Model presented with **EUROPA 7 EVOLUTION VL** firebox and **CM3** frame.

Réf. / Ref F0400EVLD

## EUROPA 7 ÉVOLUTION

FOYER FONTE - VITRE LATÉRALE

CAST IRON FIREPLACE - RIGHT OR LEFT SIDE GLASS



### DE SÉRIE :

- porte battante : la porte ne peut être ouverte lorsque le clapet est fermé,
- double combustion,
- finition intérieur fonte,
- foyer fonte,
- clapet de buse à obturation variable,
- vitres sérigraphiées

### OPTION(S) :

- porte escamotable et battante,
- convecteur (monté sur foyer avec 2 bouchons et manchettes  $\varnothing 125$ ),
- kit rehausse foyer réglable de 300 à 550 en hauteur,
- raccordement air frais + adaptateur A0211 pour gaine  $\varnothing 100^*$ ,
- adaptateur raccordement extérieur double combustion / gaine  $\varnothing 100^*$

\* Raccordement air primaire et/ou air secondaire seulement.  
De l'air comburant continue d'être prélevé dans la pièce.

### CONFIGURATION :

- vitre latérale à gauche ou à droite porte fonte

### DÉCLINAISONS :

- version simple face porte fonte,
- version ÉVOLUTION simple face porte fonte,
- version ÉVOLUTION vitre latérale porte design acier,
- version ÉVOLUTION PLUS simple face

### AS STANDARD:

- swing door : the door cannot be opened when the damper is closed,
- double combustion,
- cast iron back,
- cast iron fireplace,
- damper with adjustable flow rate,
- black-screen printed glass

### OPTIONAL(S):

- lift and swing door,
- convector (installed on fireplace with 2 caps and  $\varnothing 125$  sleeve),
- fireplace extension kit adjustable from 300 to 550 in height,
- air inlet connection + adaptor A0211 for  $\varnothing 100$  air duct\*,
- double combustion external connection adapter /  $\varnothing 100$  air duct\*

\* Primary and/or secondary air connection only.  
Comburant air is still taken from the room.

### CONFIGURATION:

- right or left side glass with cast iron door

### VARIATIONS:

- front side version with cast iron door,
- front side EVOLUTION version with cast iron door,
- side glass EVOLUTION version with steel design door,
- front side EVOLUTION PLUS version

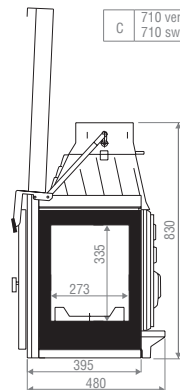
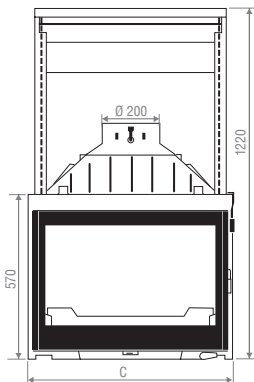

C 710 version non escamo / 715 version escamo  
710 swing door / 715 lift door

Puissance nominale / Nominal output	9,8 kW
Puissance thermique émise dans la pièce / Useful thermal power emitted in the room	9,8 kW
Rendement énergétique / Energy efficiency	78,8 %
Émission CO (mg/Nm <sup>3</sup> à 13% O <sub>2</sub> ) / CO emission (13% O <sub>2</sub> )	1207 mg/Nm <sup>3</sup>
Émission Particules - poussières (mg/Nm <sup>3</sup> à 13% O <sub>2</sub> ) / Particles - Dust emission (mg/Nm <sup>3</sup> at 13% O <sub>2</sub> )	25 mg/Nm <sup>3</sup>
Oxyde d'azote (NOx) à 13% O <sub>2</sub> (mg/Nm <sup>3</sup> ) / Nitrogen oxide (NOx) at 13% O <sub>2</sub> (mg/Nm <sup>3</sup> )	48 mg/Nm <sup>3</sup>
Composés Organiques Volatils (COV) à 13% O <sub>2</sub> / Organic Gazeus Compounds (OGC) at 13% O <sub>2</sub>	26 mg/Nm <sup>3</sup>
Émissions de CO <sub>2</sub> / CO <sub>2</sub> emission	8,93 %
Efficacité Énergétique Saisonnière / Seasonal space heating energy efficiency	68 %
Température des fumées / Flue gas temperature	273 °C
Température des fumées en sortie de buse / Flue gas temperature at the outlet	328 °C
Tirage minimum / Minimum draught	12 Pa
Dimensions / Dimensions	L71 cm x P55 cm x H83 cm
Dimension bûche maxi / Maximum log length	55 cm
Charge de bois conseillée / Recommended wood load	2 buches de 1,16 kg longueur 25 cm fendues en 1/4 2 logs of 1.16 kg length 25 cm splitted in 1/4
Conforme norme / Comply with the standard	EN13229
Départ des fumées (verticale ou horizontale) / Flue gas exhaust (vertical or horizontal)	Dessus/ On the top
Débit massique des fumées / Flue gas mass flow	9,7 g/s
Diam. ou section d'évacuation des fumées diam. buse - évacuation des fumées / Flue gas exhaust diameter	200 mm
Diamètre d'entrée d'air / Air inlet diameter	100 mm
Section d'amenée d'air nécessaire / Air supply section required	100 cm <sup>2</sup>
Nombre de buselot / Number of air inlet	1
Classe énergétique / Energy efficiency index	A
Poids de l'appareil / Unit weight	155 kg
Étanche selon EN 16510-1 / Airtight according to EN 16510-1 standard	Non / No
Si étanche, fuite sous 10Pa selon EN 16510-1 / If airtight, leakage under 10Pa according to EN 16510-1	
Distance minimum de tous matériaux combustibles côtés de l'appareil* Minimum distance to all combustible materials from sides of the appliance	100 mm
Distance minimum de tous matériaux combustibles face arrière de l'appareil* Minimum distance to all combustible materials from front of the appliance	100 mm
Distance minimum de tous matériaux combustibles face avant de l'appareil* Minimum distance to all combustible materials from back of the appliance	1200 mm
Garantie / Guarantee	10 ans / years

\*Voir conditions suivant notice / Refear to manual

Réf. / Ref F0400EDVLD

## EUROPA 7 ÉVOLUTION DESIGN

FOYER FONTE - VITRE LATÉRALE

CAST IRON FIREPLACE - RIGHT OR LEFT SIDE GLASS



ECO DESIGN  
2 0 2 2



### DE SÉRIE :

- porte battante : la porte ne peut être ouverte lorsque le clapet est fermé,
- double combustion,
- finition intérieur fonte,
- foyer fonte,
- clapet de buse à obturation variable,
- vitre sérigraphiée

### OPTION(S) :

- porte escamotable et battante,
- convecteur (monté sur foyer avec 2 bouchons et manchettes  $\varnothing 125$ ),
- kit rehausse foyer réglable de 300 à 550 en hauteur,
- adaptateur raccordement extérieur double combustion / gaine  $\varnothing 100^*$ ,
- raccordement air frais + adaptateur A0211 pour gaine  $\varnothing 100^*$

\* Raccordement air primaire et/ou air secondaire seulement.  
De l'air comburant continue d'être prélevé dans la pièce.

### CONFIGURATION :

- vitre latérale à gauche ou à droite, porte design acier

### DÉCLINAISONS :

- version simple face porte fonte,
- version ÉVOLUTION simple face porte fonte,
- version ÉVOLUTION vitre latérale porte fonte,
- version ÉVOLUTION 3 vitres porte fonte,
- version ÉVOLUTION PLUS simple face

### AS STANDARD:

- swing door : the door cannot be opened when the damper is closed,
- double combustion,
- cast iron back,
- cast iron fireplace,
- damper with adjustable flow rate,
- black-screen printed glass

### OPTIONAL(S):

- lift and swing door,
- convector (installed on fireplace with 2 caps and  $\varnothing 125$  sleeve),
- fireplace extension kit adjustable from 300 to 550 in height,
- adapter for double combustion air connection /  $\varnothing 100$  air duct\*,
- air inlet connection + adaptor A0211 for  $\varnothing 100$  air duct\*

\* Primary and/or secondary air connection only.  
Comburant air is still taken from the room.

### CONFIGURATION:

- right or left side glass with steel design door

### VARIATIONS:

- front side version with cast iron door,
- front side EVOLUTION version with cast iron door,
- right or left side glass EVOLUTION version with cast iron door,
- 3 sided glasses EVOLUTION version with cast iron door,
- front side EVOLUTION PLUS version

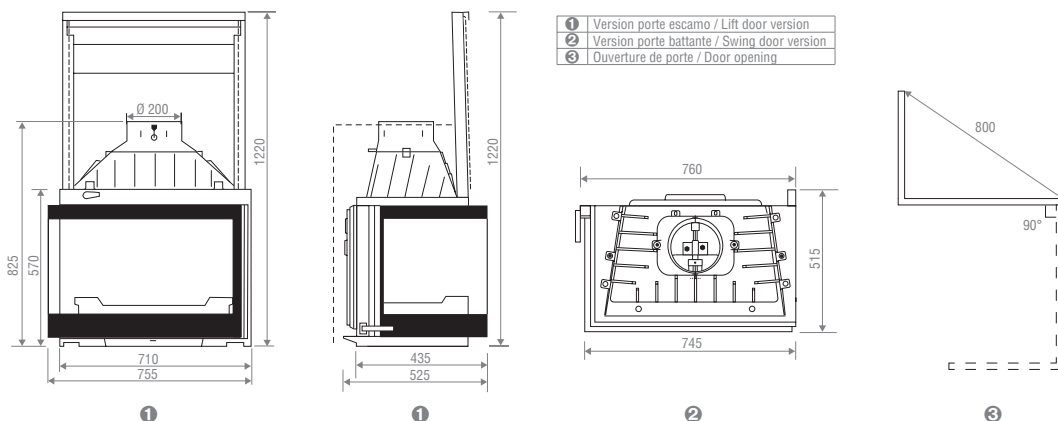



Puissance nominale / Nominal output	9,8 kW
Puissance thermique émise dans la pièce / Useful thermal power emitted in the room	9,8 kW
Rendement énergétique / Energy efficiency	78,8 %
Émission CO (mg/Nm <sup>3</sup> à 13% O <sub>2</sub> ) / CO emission (13% O <sub>2</sub> )	1207 mg/Nm <sup>3</sup>
Émission Particules - poussières (mg/Nm <sup>3</sup> à 13% O <sub>2</sub> ) / Particles - Dust emission (mg/Nm <sup>3</sup> at 13% O <sub>2</sub> )	25 mg/Nm <sup>3</sup>
Oxyde d'azote (NOx) à 13% O <sub>2</sub> (mg/Nm <sup>3</sup> ) / Nitrogen oxide (NOx) at 13% O <sub>2</sub> (mg/Nm <sup>3</sup> )	48 mg/Nm <sup>3</sup>
Composés Organiques Volatils (COV) à 13% O <sub>2</sub> / Organic Gazeus Compounds (OGC) at 13% O <sub>2</sub>	26 mg/Nm <sup>3</sup>
Émissions de CO <sub>2</sub> / CO <sub>2</sub> emission	8,93 %
Efficacité Énergétique Saisonnière / Seasonal space heating energy efficiency	68 %
Température des fumées / Flue gas temperature	273 °C
Température des fumées en sortie de buse / Flue gas temperature at the outlet	328 °C
Tirage minimum / Minimum draught	12 Pa
Dimensions / Dimensions	L75 cm x P53 cm x H83 cm
Dimension bûche maxi / Maximum log length	45 cm
Charge de bois conseillée / Recommended wood load	2 buches de 1,16 kg longueur 25 cm fendues en 1/4 2 logs of 1.16 kg length 25 cm splitted in 1/4
Conforme norme / Comply with the standard	EN13229
Départ des fumées (verticale ou horizontale) / Flue gas exhaust (vertical or horizontal)	Dessus/ On the top
Débit massique des fumées / Flue gas mass flow	9,7 g/s
Diam. ou section d'évacuation des fumées diam. buse - évacuation des fumées / Flue gas exhaust diameter	200 mm
Diamètre d'entrée d'air / Air inlet diameter	100 mm
Section d'amenée d'air nécessaire / Air supply section required	100 cm <sup>2</sup>
Nombre de buselot / Number of air inlet	1
Classe énergétique / Energy efficiency index	A
Poids de l'appareil / Unit weight	205 kg
Étanche selon EN 16510-1 / Airtight according to EN 16510-1 standard	Non / No
Si étanche, fuite sous 10Pa selon EN 16510-1 / If airtight, leakage under 10Pa according to EN 16510-1	
Distance minimum de tous matériaux combustibles côtés de l'appareil* Minimum distance to all combustible materials from sides of the appliance	100 mm
Distance minimum de tous matériaux combustibles face arrière de l'appareil* Minimum distance to all combustible materials from front of the appliance	100 mm
Distance minimum de tous matériaux combustibles face avant de l'appareil* Minimum distance to all combustible materials from back of the appliance	1200 mm
Garantie / Guarantee	10 ans / years

\*Voir conditions suivant notice / Refear to manual

Réf. / Ref F1800VLD

## VISIO 8

FOYER FONTE - VITRE LATÉRALE

CAST IRON FIREPLACE - RIGHT OR LEFT SIDE GLASS



### DE SÉRIE :

- porte battante : la porte ne peut être ouverte lorsque le clapet est fermé,
- double combustion,
- finition intérieur fonte,
- foyer fonte,
- clapet de buse à obturation variable,
- vitre sérigraphiée

### OPTION(S) :

- porte escamotable et battante,
- convecteur (monté sur foyer avec 2 bouchons et manchettes Ø125),
- kit rehausse foyer réglable de 300 à 550 en hauteur,
- raccordement air frais + adaptateur A0211 pour gaine Ø100\*

\* Raccordement air primaire et/ou air secondaire seulement.  
De l'air comburant continue d'être prélevé dans la pièce.

### CONFIGURATION :

- vitre latérale à gauche ou à droite, porte design acier

### DÉCLINAISONS :

- simple face,
- version PLUS simple face

### AS STANDARD:

- swing door : the door cannot be opened when the damper is closed,
- double combustion,
- cast iron back,
- cast iron fireplace,
- damper with adjustable flow rate,
- black-screen printed glass

### OPTIONAL(S):

- lift and swing door,
- convector (installed on fireplace with 2 caps and Ø125 sleeve),
- fireplace extension kit adjustable from 300 to 550 in height,
- air inlet connection + adaptor A0211 for Ø100 air duct\*

\* primary and/or secondary air connection only.  
Comburent air is still taken from the room.

### CONFIGURATION:

- right or left side glass with steel design door

### VARIATIONS:

- front side,
- front side PLUS version

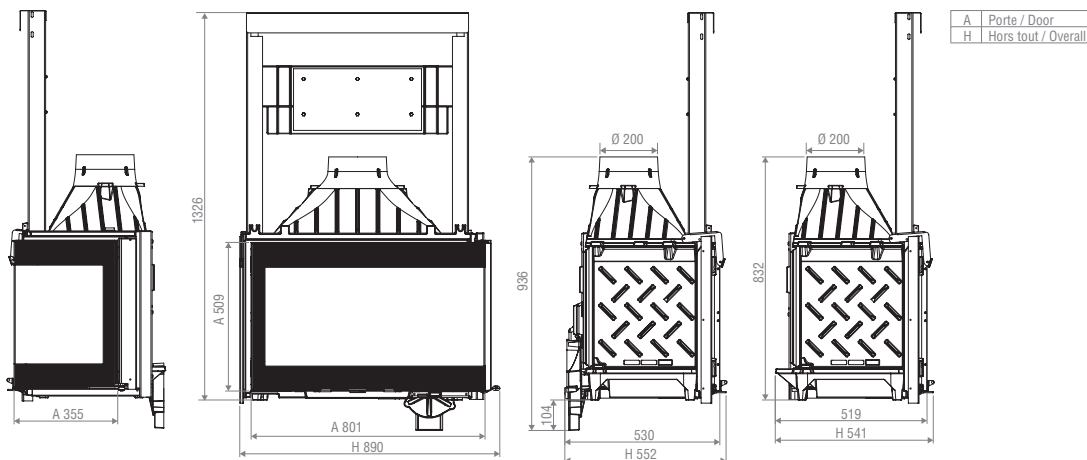

Puissance nominale / Nominal output	11 kW
Puissance thermique émise dans la pièce / Useful thermal power emitted in the room	11 kW
Rendement énergétique / Energy efficiency	77,8 %
Émission CO (mg/Nm <sup>3</sup> à 13% O <sub>2</sub> ) / CO emission (13% O <sub>2</sub> )	1158 mg/Nm <sup>3</sup>
Émission Particules - poussières (mg/Nm <sup>3</sup> à 13% O <sub>2</sub> ) / Particles - Dust emission (mg/Nm <sup>3</sup> at 13% O <sub>2</sub> )	26 mg/Nm <sup>3</sup>
Oxyde d'azote (NOx) à 13% O <sub>2</sub> (mg/Nm <sup>3</sup> ) / Nitrogen oxide (NOx) at 13% O <sub>2</sub> (mg/Nm <sup>3</sup> )	91 mg/Nm <sup>3</sup>
Composés Organiques Volatils (COV) à 13% O <sub>2</sub> / Organic Gazeus Compounds (OGC) at 13% O <sub>2</sub>	36 mg/Nm <sup>3</sup>
Émissions de CO <sub>2</sub> / CO <sub>2</sub> emission	10,16 %
Efficacité Énergétique Saisonnière / Seasonal space heating energy efficiency	67 %
Température des fumées / Flue gas temperature	317 °C
Température des fumées en sortie de buse / Flue gas temperature at the outlet	380 °C
Tirage minimum / Minimum draught	12 Pa
Dimensions / Dimensions	L89 cm x P54 cm x H83 cm
Dimension bûche maxi / Maximum log length	60 cm
Charge de bois conseillée / Recommended wood load	2 buches de 1,26 kg longueur 30 cm fendues en 1/4 2 logs of 1.26 kg length 30 cm splitted in 1/4
Conforme norme / Comply with the standard	EN13229
Départ des fumées (verticale ou horizontale) / Flue gas exhaust (vertical or horizontal)	Dessus/ On the top
Débit massique des fumées / Flue gas mass flow	9,3 g/s
Diam. ou section d'évacuation des fumées diam. buse - évacuation des fumées / Flue gas exhaust diameter	200 mm
Diamètre d'entrée d'air / Air inlet diameter	100 mm
Section d'amenée d'air nécessaire / Air supply section required	100 cm <sup>2</sup>
Nombre de buselot / Number of air inlet	1
Classe énergétique / Energy efficiency index	A
Poids de l'appareil / Unit weight	230 kg
Étanche selon EN 16510-1 / Airtight according to EN 16510-1 standard	Non / No
Si étanche, fuite sous 10Pa selon EN 16510-1 / If airtight, leakage under 10Pa according to EN 16510-1	
Distance minimum de tous matériaux combustibles côtés de l'appareil* Minimum distance to all combustible materials from sides of the appliance	100 mm
Distance minimum de tous matériaux combustibles face arrière de l'appareil* Minimum distance to all combustible materials from front of the appliance	100 mm
Distance minimum de tous matériaux combustibles face avant de l'appareil* Minimum distance to all combustible materials from back of the appliance	1200 mm
Garantie / Guarantee	10 ans / years

\*Voir conditions suivant notice / Refear to manual

Réf. / Ref FAS080LD

## SENSIO FAS 80

FOYER ACIER - VITRE LATÉRALE

STEEL FIREPLACE - RIGHT OR LEFT SIDE GLASS



### DE SÉRIE :

- porte escamotable et battante (nettoyage),
- double flux,
- finition intérieur fonte rainurée,
- foyer acier,
- vitre sérigraphiée
- raccordement air primaire et/ou air secondaire seulement. De l'air comburant continue d'être prélevé dans la pièce.

### OPTION(S) :

- finition intérieur briques beiges ou grises rainurées

### CONFIGURATION :

- vitre latérale gauche ou droite

### DÉCLINAISONS :

- simple face,
- 3 dimensions,
- 3 faces vitrées

### AS STANDARD:

- lift door and swing (for cleaning),
- double flow,
- grooved cast iron back,
- steel fireplace,
- black-screen printed glass
- primary and/or secondary air connection only. Comburant air is still taken from the room.

### OPTIONAL(S):

- grey or beige grooved brick back

### CONFIGURATION:

- right or left side glass

### VARIATIONS:

- front side,
- 3 dimensions,
- 3 sided glasses

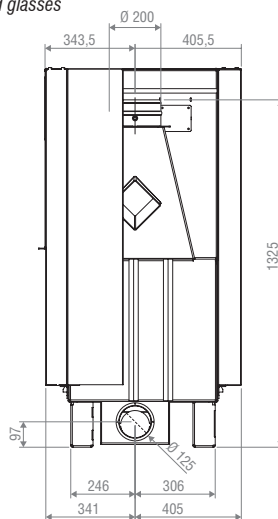
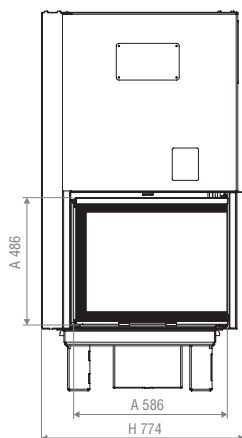
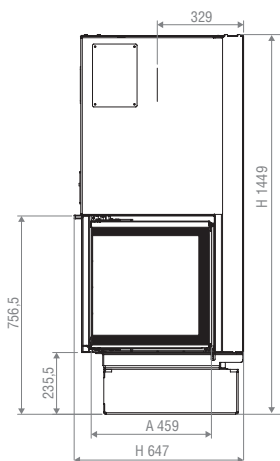

A	Porte / Door
H	Hors tout / Overall

Puissance nominale / Nominal output	12 kW
Puissance thermique émise dans la pièce / Useful thermal power emitted in the room	12 kW
Rendement énergétique / Energy efficiency	76 %
Émission CO (mg/Nm <sup>3</sup> à 13% O <sub>2</sub> ) / CO emission (13% O <sub>2</sub> )	1250 mg/Nm <sup>3</sup>
Émission Particules - poussières (mg/Nm <sup>3</sup> à 13% O <sub>2</sub> ) / Particles - Dust emission (mg/Nm <sup>3</sup> at 13% O <sub>2</sub> )	30 mg/Nm <sup>3</sup>
Oxyde d'azote (NOx) à 13% O <sub>2</sub> (mg/Nm <sup>3</sup> ) / Nitrogen oxide (NOx) at 13% O <sub>2</sub> (mg/Nm <sup>3</sup> )	118 mg/Nm <sup>3</sup>
Composés Organiques Volatils (COV) à 13% O <sub>2</sub> / Organic Gazeus Compounds (OGC) at 13% O <sub>2</sub>	86 mg/Nm <sup>3</sup>
Émissions de CO <sub>2</sub> / CO <sub>2</sub> emission	8,45 %
Efficacité Énergétique Saisonnière / Seasonal space heating energy efficiency	66 %
Température des fumées / Flue gas temperature	287 °C
Température des fumées en sortie de buse / Flue gas temperature at the outlet	344 °C
Tirage minimum / Minimum draught	12 Pa
Dimensions / Dimensions	L77 cm x P65 cm x H145 cm
Dimension bûche maxi / Maximum log length	40 cm
Charge de bois conseillée / Recommended wood load	2 buches de 1,65 kg longueur 36 cm fendues en 1/4 2 logs of 1.65 kg length 36 cm splitted in 1/4
Conforme norme / Comply with the standard	EN13229
Départ des fumées (verticale ou horizontale) / Flue gas exhaust (vertical or horizontal)	Dessus/ On the top
Débit massique des fumées / Flue gas mass flow	12,1 g/s
Diam. ou section d'évacuation des fumées diam. buse - évacuation des fumées / Flue gas exhaust diameter	200 mm
Diamètre d'entrée d'air / Air inlet diameter	125 mm
Section d'amenée d'air nécessaire / Air supply section required	130 cm <sup>2</sup>
Nombre de buselot / Number of air inlet	1
Classe énergétique / Energy efficiency index	A
Poids de l'appareil / Unit weight	290 kg
Étanche selon EN 16510-1 / Airtight according to EN 16510-1 standard	Non / No
Si étanche, fuite sous 10Pa selon EN 16510-1 / If airtight, leakage under 10Pa according to EN 16510-1	
Distance minimum de tous matériaux combustibles côtés de l'appareil* Minimum distance to all combustible materials from sides of the appliance	100 mm
Distance minimum de tous matériaux combustibles face arrière de l'appareil* Minimum distance to all combustible materials from front of the appliance	100 mm
Distance minimum de tous matériaux combustibles face avant de l'appareil* Minimum distance to all combustible materials from back of the appliance	1200 mm
Garantie / Guarantee	10 ans / years

\*Voir conditions suivant notice / Refear to manual

## TOURMALINE

Dimensions : L 108 x P 65+15 x H 50 cm

Cheminée de face avec socle de granit noir poli. Niche en option.

Modèle présenté avec foyer **VISIO 8 VITRE LATÉRALE** et cadre **CM3R18**.

*Dimensions : L 108 x P 65+15 x H 50 cm*

*Front fireplace with polished black granit bench. Optional logbox.*

*Model presented with **VISIO 8 VL** firebox and **CM3R18** frame.*





## TOURA

Dimensions : L 112 x P 80 x H 38 cm  
Cheminée d'angle en coffrage. Socle en pierre Kilkenny. Cadre métallique **CM3 angle**. Modèle présenté avec foyer **EUROPA 7 ÉVOLUTION VITRE LATÉRALE**.

Dimensions : L 112 x P 80 x H 38 cm  
Formwork corner fireplace. Softened Kilkenny stone. **Metal frame CM3 corner**.  
Model presented with **EUROPA 7 EVOLUTION STEEL DOOR FIREBOX**.

Réf. / Ref FAS100LD

## SENSIO FAS 100

FOYER ACIER - VITRE LATÉRALE

STEEL FIREPLACE - RIGHT OR LEFT SIDE GLASS



### DE SÉRIE :

- porte escamotable et battante (nettoyage),
- double flux,
- finition intérieure fonte rainurée,
- foyer acier,
- vitre sérigraphiée
- raccordement air primaire et/ou air secondaire seulement. De l'air comburant continue d'être prélevé dans la pièce.

### OPTION(S) :

- finition intérieure briques beiges ou grises rainurées

### CONFIGURATION :

- vitre latérale gauche ou droite

### DÉCLINAISONS :

- simple face,
- 3 dimensions,
- 3 faces vitrées

### AS STANDARD:

- lift door and swing (for cleaning),
- double flow,
- grooved cast iron back,
- steel fireplace,
- black-screen printed glass
- primary and/or secondary air connection only. Comburant air is still taken from the room.

### OPTIONAL(S):

- grey or beige grooved brick back

### CONFIGURATION:

- right or left side glass

### VARIATIONS:

- front side,
- 3 dimensions,
- 3 sided glasses

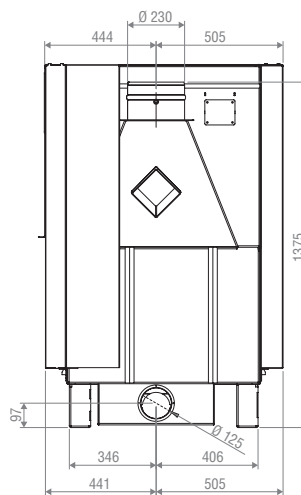
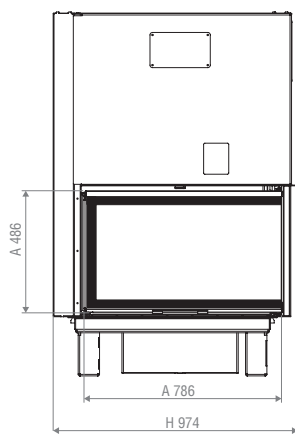
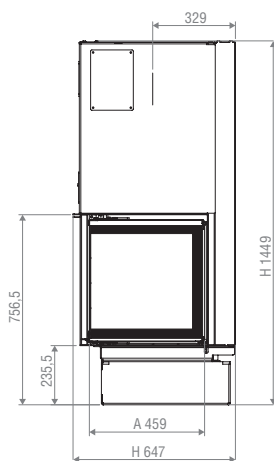

A	Porte / Door
H	Hors tout / Overall



Puissance nominale / Nominal output	14 kW
Puissance thermique émise dans la pièce / Useful thermal power emitted in the room	14 kW
Rendement énergétique / Energy efficiency	75 %
Émission CO (mg/Nm <sup>3</sup> à 13% O <sub>2</sub> ) / CO emission (13% O <sub>2</sub> )	1250 mg/Nm <sup>3</sup>
Émission Particules - poussières (mg/Nm <sup>3</sup> à 13% O <sub>2</sub> ) / Particles - Dust emission (mg/Nm <sup>3</sup> at 13% O <sub>2</sub> )	30 mg/Nm <sup>3</sup>
Oxyde d'azote (NOx) à 13% O <sub>2</sub> (mg/Nm <sup>3</sup> ) / Nitrogen oxide (NOx) at 13% O <sub>2</sub> (mg/Nm <sup>3</sup> )	118 mg/Nm <sup>3</sup>
Composés Organiques Volatils (COV) à 13% O <sub>2</sub> / Organic Gazeus Compounds (OGC) at 13% O <sub>2</sub>	102 mg/Nm <sup>3</sup>
Émissions de CO <sub>2</sub> / CO <sub>2</sub> emission	8,66 %
Efficacité Énergétique Saisonnière / Seasonal space heating energy efficiency	65 %
Température des fumées / Flue gas temperature	305 °C
Température des fumées en sortie de buse / Flue gas temperature at the outlet	366 °C
Tirage minimum / Minimum draught	12 Pa
Dimensions / Dimensions	L97 cm x P65 cm x H145 cm
Dimension bûche maxi / Maximum log length	50 cm
Charge de bois conseillée / Recommended wood load	2 buches de 1,8 kg longueur 50 cm fendues en 1/4 2 logs of 1.18 kg length 50 cm splitted in 1/4
Conforme norme / Comply with the standard	EN13229
Départ des fumées (verticale ou horizontale) / Flue gas exhaust (vertical or horizontal)	Dessus/ On the top
Débit massique des fumées / Flue gas mass flow	13,9 g/s
Diam. ou section d'évacuation des fumées diam. buse - évacuation des fumées / Flue gas exhaust diameter	230 mm
Diamètre d'entrée d'air / Air inlet diameter	125 mm
Section d'amenée d'air nécessaire / Air supply section required	160 cm <sup>2</sup>
Nombre de buselot / Number of air inlet	1
Classe énergétique / Energy efficiency index	A
Poids de l'appareil / Unit weight	325 kg
Étanche selon EN 16510-1 / Airtight according to EN 16510-1 standard	Non / No
Si étanche, fuite sous 10Pa selon EN 16510-1 / If airtight, leakage under 10Pa according to EN 16510-1	
Distance minimum de tous matériaux combustibles côtés de l'appareil* Minimum distance to all combustible materials from sides of the appliance	100 mm
Distance minimum de tous matériaux combustibles face arrière de l'appareil* Minimum distance to all combustible materials from front of the appliance	100 mm
Distance minimum de tous matériaux combustibles face avant de l'appareil* Minimum distance to all combustible materials from back of the appliance	1200 mm
Garantie / Guarantee	10 ans / years

\*Voir conditions suivant notice / Refear to manual

Réf. / Ref FAS120LD

## SENSIO FAS 120

FOYER ACIER - VITRE LATÉRALE

STEEL FIREPLACE - RIGHT OR LEFT SIDE GLASS



### DE SÉRIE :

- porte escamotable et battante (nettoyage),
- double flux,
- finition intérieur fonte rainurée,
- foyer acier,
- vitre sérigraphiée
- raccordement air primaire et/ou air secondaire seulement. De l'air comburant continue d'être prélevé dans la pièce.

### OPTION(S) :

- finition intérieur briques beiges ou grises rainurées

### CONFIGURATION :

- vitre latérale gauche ou droite

### DÉCLINAISONS :

- simple face,
- 3 dimensions,
- 3 faces vitrées,
- double face

### AS STANDARD:

- lift door and swing (for cleaning),
- double flow,
- grooved cast iron back,
- steel fireplace,
- black-screen printed glass

### OPTIONAL(S):

- grey or beige grooved brick back

### CONFIGURATION:

- right or left side glass

### VARIATIONS:

- front side,
- 3 dimensions,
- 3 sided glasses,
- double sided

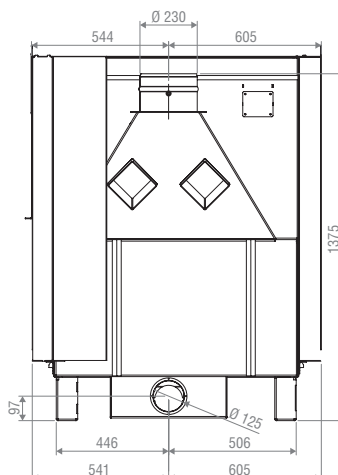
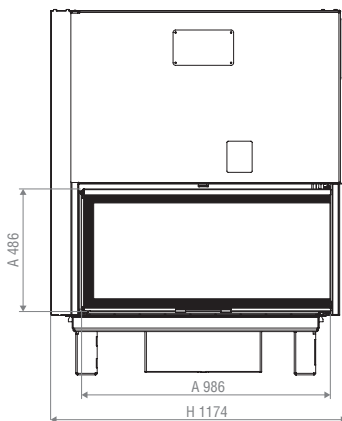
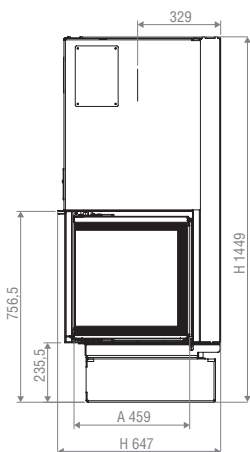

A	Porte / Door
H	Hors tout / Overall

Puissance nominale / Nominal output	16 kW
Puissance thermique émise dans la pièce / Useful thermal power emitted in the room	16 kW
Rendement énergétique / Energy efficiency	75 %
Émission CO (mg/Nm <sup>3</sup> à 13% O <sub>2</sub> ) / CO emission (13% O <sub>2</sub> )	988 mg/Nm <sup>3</sup>
Émission Particules - poussières (mg/Nm <sup>3</sup> à 13% O <sub>2</sub> ) / Particles - Dust emission (mg/Nm <sup>3</sup> at 13% O <sub>2</sub> )	27 mg/Nm <sup>3</sup>
Oxyde d'azote (NOx) à 13% O <sub>2</sub> (mg/Nm <sup>3</sup> ) / Nitrogen oxide (NOx) at 13% O <sub>2</sub> (mg/Nm <sup>3</sup> )	68 mg/Nm <sup>3</sup>
Composés Organiques Volatils (COV) à 13% O <sub>2</sub> / Organic Gazeus Compounds (OGC) at 13% O <sub>2</sub>	102 mg/Nm <sup>3</sup>
Émissions de CO <sub>2</sub> / CO <sub>2</sub> emission	8,86 %
Efficacité Énergétique Saisonnière / Seasonal space heating energy efficiency	65 %
Température des fumées / Flue gas temperature	323,4 °C
Température des fumées en sortie de buse / Flue gas temperature at the outlet	388 °C
Tirage minimum / Minimum draught	12 Pa
Dimensions / Dimensions	L117 cm x P65 cm x H145 cm
Dimension bûche maxi / Maximum log length	50 cm
Charge de bois conseillée / Recommended wood load	2 buches de 2 kg longueur 50 cm fendues en 1/4 2 logs of 2 kg length 50 cm splitted in 1/4
Conforme norme / Comply with the standard	EN13229
Départ des fumées (verticale ou horizontale) / Flue gas exhaust (vertical or horizontal)	Dessus/ On the top
Débit massique des fumées / Flue gas mass flow	15,7 g/s
Diam. ou section d'évacuation des fumées diam. buse - évacuation des fumées / Flue gas exhaust diameter	230 mm
Diamètre d'entrée d'air / Air inlet diameter	125 mm
Section d'amenée d'air nécessaire / Air supply section required	180 cm <sup>2</sup>
Nombre de buselot / Number of air inlet	1
Classe énergétique / Energy efficiency index	A
Poids de l'appareil / Unit weight	360 kg
Étanche selon EN 16510-1 / Airtight according to EN 16510-1 standard	Non / No
Si étanche, fuite sous 10Pa selon EN 16510-1 / If airtight, leakage under 10Pa according to EN 16510-1	
Distance minimum de tous matériaux combustibles côtés de l'appareil* Minimum distance to all combustible materials from sides of the appliance	100 mm
Distance minimum de tous matériaux combustibles face arrière de l'appareil* Minimum distance to all combustible materials from front of the appliance	100 mm
Distance minimum de tous matériaux combustibles face avant de l'appareil* Minimum distance to all combustible materials from back of the appliance	1200 mm
Garantie / Guarantee	10 ans / years

\*Voir conditions suivant notice / Refear to manual



## SAFRAN

Dimensions : L113 x P66 x H225,5 cm  
Cheminée simple face sur coffrage. Habillée de céramique acier rouillé.  
Modèle présenté avec foyer **FAE 100 DOUBLE FACE**.

*Dimensions : L113 x P66 x H225,5 cm  
Single-sided fireplace. Made with ceramic Rusty Steel.  
Model presented with **FAE 100 DF firebox**.*

FOYERS ACIER - DOUBLE FACE  
*STEEL FIREPLACES - DOUBLE SIDED*



Réf. / Ref FAE100DF

## FAE 100

FOYER ACIER - DOUBLE FACE / STEEL FIREPLACE - DOUBLE SIDED



### DE SÉRIE :

- porte escamotable et oscillo-battante (nettoyage),
- double flux,
- finition intérieur fonte rainurée,
- foyer acier,
- foyer étanche,
- vitres sérigraphiées

### OPTION(S) :

- finition intérieur briques beiges ou grises rainurées

### CONFIGURATION :

- double face

### DÉCLINAISONS :

- simple face,
- 3 dimensions

### AS STANDARD:

- lift and tilt and turn door (for cleaning),
- double flow,
- grooved cast iron back,
- steel fireplace,
- airtight fireplace,
- black-screen printed glass

### OPTIONAL(S):

- grey or beige brick back

### CONFIGURATION:

- double sided

### VARIATIONS:

- front side,
- 3 dimensions

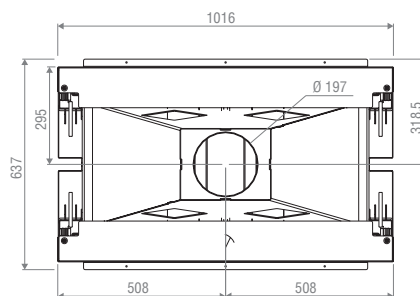
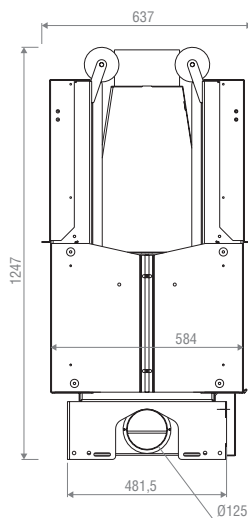
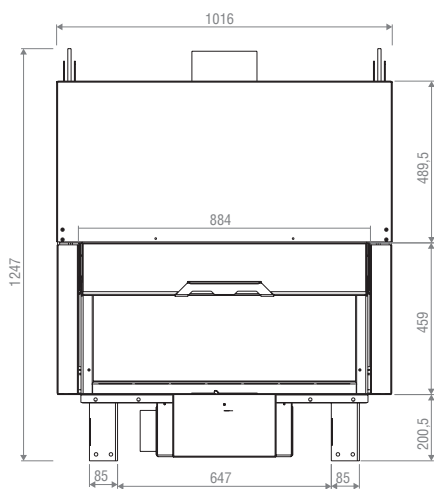

Puissance nominale / Nominal output	14,5 kW
Puissance thermique émise dans la pièce / Useful thermal power emitted in the room	14,5 kW
Rendement énergétique / Energy efficiency	79 %
Émission CO (mg/Nm <sup>3</sup> à 13% O <sub>2</sub> ) / CO emission (13% O <sub>2</sub> )	1250 mg/Nm <sup>3</sup>
Émission Particules - poussières (mg/Nm <sup>3</sup> à 13% O <sub>2</sub> ) / Particles - Dust emission (mg/Nm <sup>3</sup> at 13% O <sub>2</sub> )	18 mg/Nm <sup>3</sup>
Oxyde d'azote (NO <sub>x</sub> ) à 13% O <sub>2</sub> (mg/Nm <sup>3</sup> ) / Nitrogen oxide (NO <sub>x</sub> ) at 13% O <sub>2</sub> (mg/Nm <sup>3</sup> )	59 mg/Nm <sup>3</sup>
Composés Organiques Volatils (COV) à 13% O <sub>2</sub> / Organic Gaseous Compounds (OGC) at 13% O <sub>2</sub>	116 mg/Nm <sup>3</sup>
Émissions de CO <sub>2</sub> / CO <sub>2</sub> emission	10,42 %
Efficacité Énergétique Saisonnière / Seasonal space heating energy efficiency	69 %
Température des fumées / Flue gas temperature	282 °C
Température des fumées en sortie de buse / Flue gas temperature at the outlet	338 °C
Tirage minimum / Minimum draught	12 Pa
Dimensions / Dimensions	L102 cm x P64 cm x H125 cm
Dimension bûche maxi / Maximum log length	70 cm
Charge de bois conseillée / Recommended wood load	3 bûches de 1,1 kg longueur 45 cm fendues en 1/4 3 logs of 1.1 kg length 45 cm splitted in 1/4
Conforme norme / Comply with the standard	EN13229
Départ des fumées (verticale ou horizontale) / Flue gas exhaust (vertical or horizontal)	Dessus/ On the top
Débit massique des fumées / Flue gas mass flow	11 g/s
Diam. ou section d'évacuation des fumées diam. buse - évacuation des fumées / Flue gas exhaust diameter	200 mm
Diamètre d'entrée d'air / Air inlet diameter	125 mm
Section d'amenée d'air nécessaire / Air supply section required	145 cm <sup>2</sup>
Nombre de buselot / Number of air inlet	1
Classe énergétique / Energy efficiency index	A
Poids de l'appareil / Unit weight	250 kg
Étanche selon EN 16510-1 / Airtight according to EN 16510-1 standard	Oui / No
Si étanche, fuite sous 10Pa selon EN 16510-1 / If airtight, leakage under 10Pa according to EN 16510-1	2,1 m <sup>3</sup> /h
Distance minimum de tous matériaux combustibles côtés de l'appareil* Minimum distance to all combustible materials from sides of the appliance	100 mm
Distance minimum de tous matériaux combustibles face arrière de l'appareil* Minimum distance to all combustible materials from front of the appliance	1200 mm
Distance minimum de tous matériaux combustibles face avant de l'appareil* Minimum distance to all combustible materials from back of the appliance	1200 mm
Garantie / Guarantee	10 ans / years

\*Voir conditions suivant notice / Refear to manual

Réf. / Ref FAS120DF

## SENSIO FAS 120

FOYER ACIER - DOUBLE FACE / STEEL FIREPLACE - DOUBLE SIDED



### DE SÉRIE :

- porte escamotable et battante (nettoyage),
- double flux,
- finition intérieur fonte rainurée,
- foyer acier,
- vitres sérigraphiées
- raccordement air primaire et/ou air secondaire seulement. De l'air comburant continue d'être prélevé dans la pièce.

### OPTION(S) :

- finition intérieur briques beiges ou grises rainurées

### CONFIGURATION :

- double face

### DÉCLINAISONS :

- simple face,
- 3 dimensions,
- vitre latérale gauche ou droite,
- 3 faces vitrées

### AS STANDARD:

- lift door and swing (for cleaning),
- double flow,
- grooved cast iron back,
- steel fireplace,
- black-screen printed glass
- primary and/or secondary air connection only. Comburant air is still taken from the room.

### OPTIONAL(S):

- grey or beige brick back

### CONFIGURATION:

- double sided

### VARIATIONS:

- front side,
- 3 dimensions,
- left or right side glass,
- 3 sided glasses

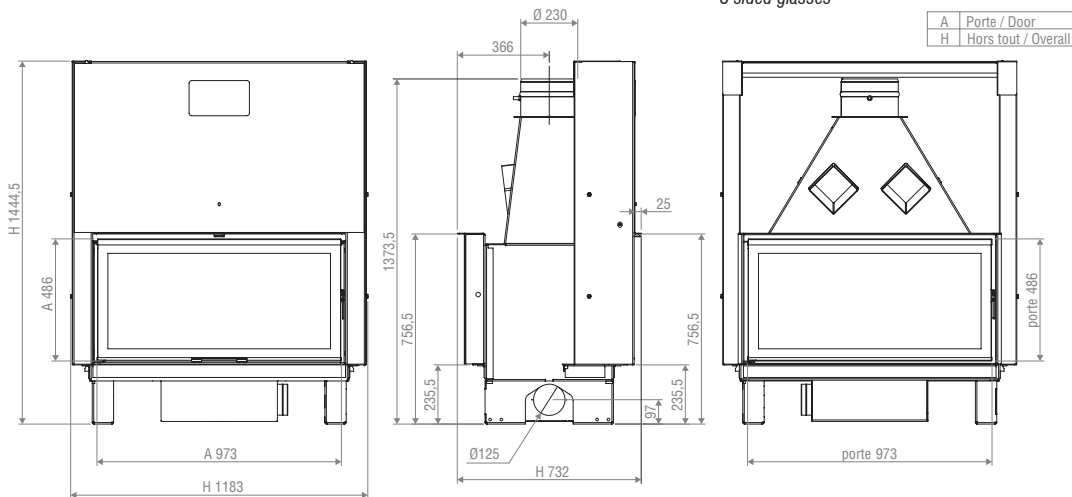



Puissance nominale / Nominal output	16 kW
Puissance thermique émise dans la pièce / Useful thermal power emitted in the room	16 kW
Rendement énergétique / Energy efficiency	75 %
Émission CO (mg/Nm <sup>3</sup> à 13% O <sub>2</sub> ) / CO emission (13% O <sub>2</sub> )	988 mg/Nm <sup>3</sup>
Émission Particules - poussières (mg/Nm <sup>3</sup> à 13% O <sub>2</sub> ) / Particles - Dust emission (mg/Nm <sup>3</sup> at 13% O <sub>2</sub> )	27 mg/Nm <sup>3</sup>
Oxyde d'azote (NO <sub>x</sub> ) à 13% O <sub>2</sub> (mg/Nm <sup>3</sup> ) / Nitrogen oxide (NO <sub>x</sub> ) at 13% O <sub>2</sub> (mg/Nm <sup>3</sup> )	68 mg/Nm <sup>3</sup>
Composés Organiques Volatils (COV) à 13% O <sub>2</sub> / Organic Gazeus Compounds (OGC) at 13% O <sub>2</sub>	102 mg/Nm <sup>3</sup>
Émissions de CO <sub>2</sub> / CO <sub>2</sub> emission	8,86 %
Efficacité Énergétique Saisonnière / Seasonal space heating energy efficiency	65 %
Température des fumées / Flue gas temperature	323,4 °C
Température des fumées en sortie de buse / Flue gas temperature at the outlet	388 °C
Tirage minimum / Minimum draught	12 Pa
Dimensions / Dimensions	L118 cm x P74 cm x H145 cm
Dimension bûche maxi / Maximum log length	50 cm
Charge de bois conseillée / Recommended wood load	2 buches de 2 kg longueur 50 cm fendues en 1/4 2 logs of 2 kg length 50 cm splitted in 1/4
Conforme norme / Comply with the standard	EN13229
Départ des fumées (verticale ou horizontale) / Flue gas exhaust (vertical or horizontal)	Dessus/ On the top
Débit massique des fumées / Flue gas mass flow	15,7 g/s
Diam. ou section d'évacuation des fumées diam. buse - évacuation des fumées / Flue gas exhaust diameter	230 mm
Diamètre d'entrée d'air / Air inlet diameter	125 mm
Section d'amenée d'air nécessaire / Air supply section required	180 cm <sup>2</sup>
Nombre de buselot / Number of air inlet	1
Classe énergétique / Energy efficiency index	A
Poids de l'appareil / Unit weight	360 kg
Étanche selon EN 16510-1 / Airtight according to EN 16510-1 standard	Non / No
Si étanche, fuite sous 10Pa selon EN 16510-1 / If airtight, leakage under 10Pa according to EN 16510-1	
Distance minimum de tous matériaux combustibles côtés de l'appareil* Minimum distance to all combustible materials from sides of the appliance	100 mm
Distance minimum de tous matériaux combustibles face arrière de l'appareil* Minimum distance to all combustible materials from front of the appliance	100 mm
Distance minimum de tous matériaux combustibles face avant de l'appareil* Minimum distance to all combustible materials from back of the appliance	1200 mm
Garantie / Guarantee	10 ans / years

\*Voir conditions suivant notice / Refear to manual





FOYERS FONTE / ACIER - 3 FACES VITRÉES  
CAST IRON / STEEL FIREPLACES - 3 SIDED GLASSES

## NEVA

Dimensions : L 193,5 x P 80 x H 37 cm  
Cheminée simple face en coffrage. Socle marbre Fjord,  
cadre **CM3R18** noir. Modèle présenté avec foyer **SENSIO 120 3 VITRES**.

*Dimensions : L 193,5 x P 80 x H 37 cm  
Formwork front-view fireplace. Base with Fjord marble, black frame **CM3R18**  
Model presented with **SENSIO 120 3V firebox**.*

Réf. / Ref F04003V

## EUROPA 7

FOYER ACIER - 3 FACES VITRÉES / STEEL FIREPLACE - 3 SIDED GLASSES



### DE SÉRIE :

- porte battante : la porte ne peut être ouverte lorsque le clapet est fermé,
- double combustion,
- finition intérieur fonte,
- foyer fonte,
- clapet de buse à obturation variable,
- vitres sérigraphiées

### OPTION(S) :

- porte escamotable et battante,
- convecteur (monté sur foyer avec 2 bouchons et manchettes ø125),
- kit rehausse foyer réglable de 300 à 550 en hauteur,
- raccordement air frais + adaptateur A0211 pour gaine ø100\*,
- adaptateur raccordement extérieur double combustion / gaine ø100\*

\* Raccordement air primaire et/ou air secondaire seulement.  
De l'air comburant continue d'être prélevé dans la pièce.

### CONFIGURATION :

- vitre latérale à gauche et à droite porte fonte

### DÉCLINAISONS :

- version simple face porte fonte,
- version ÉVOLUTION simple face porte fonte,
- version ÉVOLUTION vitre latérale porte design acier,
- version ÉVOLUTION PLUS simple face

### AS STANDARD:

- swing door : the door cannot be opened when the damper is closed,
- double combustion,
- cast iron back,
- cast iron fireplace,
- damper with adjustable flow rate,
- black-screen printed glass

### OPTIONAL(S):

- lift and swing door,
- convector (installed on fireplace with 2 caps and ø125 sleeve),
- fireplace extension kit adjustable from 300 to 550 in height,
- air inlet connection + adaptor A0211 for ø100 air duct\*,
- double combustion external connection adapter / ø100 air duct\*

\* Primary and/or secondary air connection only.  
Comburant air is still taken from the room.

### CONFIGURATION:

- right and left side glass with cast iron door

### VARIATIONS:

- front side version with cast iron door,
- front side EVOLUTION version with cast iron door,
- side glass EVOLUTION version with steel design door,
- front side EVOLUTION PLUS version

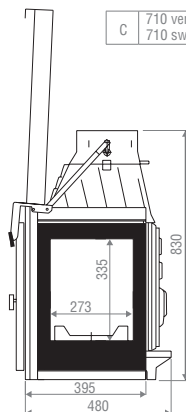
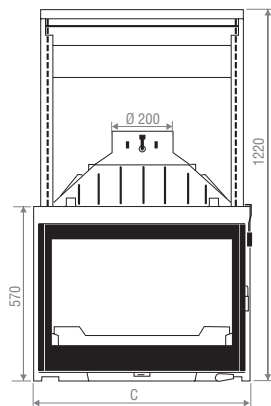

C 710 version non escamo / 715 version escamo  
710 swing door / 715 lift door

Puissance nominale / Nominal output	9,8 kW
Puissance thermique émise dans la pièce / Useful thermal power emitted in the room	9,8 kW
Rendement énergétique / Energy efficiency	78,8 %
Émission CO (mg/Nm <sup>3</sup> à 13% O <sub>2</sub> ) / CO emission (13% O <sub>2</sub> )	1207 mg/Nm <sup>3</sup>
Émission Particules - poussières (mg/Nm <sup>3</sup> à 13% O <sub>2</sub> ) / Particles - Dust emission (mg/Nm <sup>3</sup> at 13% O <sub>2</sub> )	25 mg/Nm <sup>3</sup>
Oxyde d'azote (NOx) à 13% O <sub>2</sub> (mg/Nm <sup>3</sup> ) / Nitrogen oxide (NOx) at 13% O <sub>2</sub> (mg/Nm <sup>3</sup> )	48 mg/Nm <sup>3</sup>
Composés Organiques Volatils (COV) à 13% O <sub>2</sub> / Organic Gazeus Compounds (OGC) at 13% O <sub>2</sub>	26 mg/Nm <sup>3</sup>
Émissions de CO <sub>2</sub> / CO <sub>2</sub> emission	8,93 %
Efficacité Énergétique Saisonnière / Seasonal space heating energy efficiency	68 %
Température des fumées / Flue gas temperature	273 °C
Température des fumées en sortie de buse / Flue gas temperature at the outlet	328 °C
Tirage minimum / Minimum draught	12 Pa
Dimensions / Dimensions	L71 cm x P55 cm x H83 cm
Dimension bûche maxi / Maximum log length	55 cm
Charge de bois conseillée / Recommended wood load	2 buches de 1,16 kg longueur 25 cm fendues en 1/4 2 logs of 1.16 kg length 25 cm splitted in 1/4
Conforme norme / Comply with the standard	EN13229
Départ des fumées (verticale ou horizontale) / Flue gas exhaust (vertical or horizontal)	Dessus/ On the top
Débit massique des fumées / Flue gas mass flow	9,7 g/s
Diam. ou section d'évacuation des fumées diam. buse - évacuation des fumées / Flue gas exhaust diameter	200 mm
Diamètre d'entrée d'air / Air inlet diameter	100 mm
Section d'amenée d'air nécessaire / Air supply section required	100 cm <sup>2</sup>
Nombre de buselot / Number of air inlet	1
Classe énergétique / Energy efficiency index	A
Poids de l'appareil / Unit weight	155 kg
Étanche selon EN 16510-1 / Airtight according to EN 16510-1 standard	Non / No
Si étanche, fuite sous 10Pa selon EN 16510-1 / If airtight, leakage under 10Pa according to EN 16510-1	
Distance minimum de tous matériaux combustibles côtés de l'appareil* Minimum distance to all combustible materials from sides of the appliance	100 mm
Distance minimum de tous matériaux combustibles face arrière de l'appareil* Minimum distance to all combustible materials from front of the appliance	100 mm
Distance minimum de tous matériaux combustibles face avant de l'appareil* Minimum distance to all combustible materials from back of the appliance	1200 mm
Garantie / Guarantee	10 ans / years

\*Voir conditions suivant notice / Refear to manual

Réf. / Ref FAS0803V

## SENSIO FAS 80

FOYER ACIER - 3 FACES VITRÉES / STEEL FIREPLACE - 3 SIDED GLASSES



### DE SÉRIE :

- porte escamotable et battante (nettoyage),
- double flux,
- finition intérieur fonte rainurée,
- foyer acier,
- vitres sérigraphiées
- raccordement air primaire et/ou air secondaire seulement. De l'air comburant continue d'être prélevé dans la pièce.

### OPTION(S) :

- finition intérieur briques beiges ou grises rainurées

### CONFIGURATION :

- 3 faces vitrées

### DÉCLINAISONS :

- 3 dimensions,
- simple face,
- vitre latérale gauche ou droite

### AS STANDARD:

- lift door and swing (for cleaning),
- double flow,
- grooved cast iron back,
- steel fireplace,
- black-screen printed glass
- primary and/or secondary air connection only. Comburant air is still taken from the room.

### OPTIONAL(S):

- grey or beige brick back

### CONFIGURATION:

- 3 sided glasses

### VARIATIONS:

- 3 dimensions,
- front side,
- right or left side glass

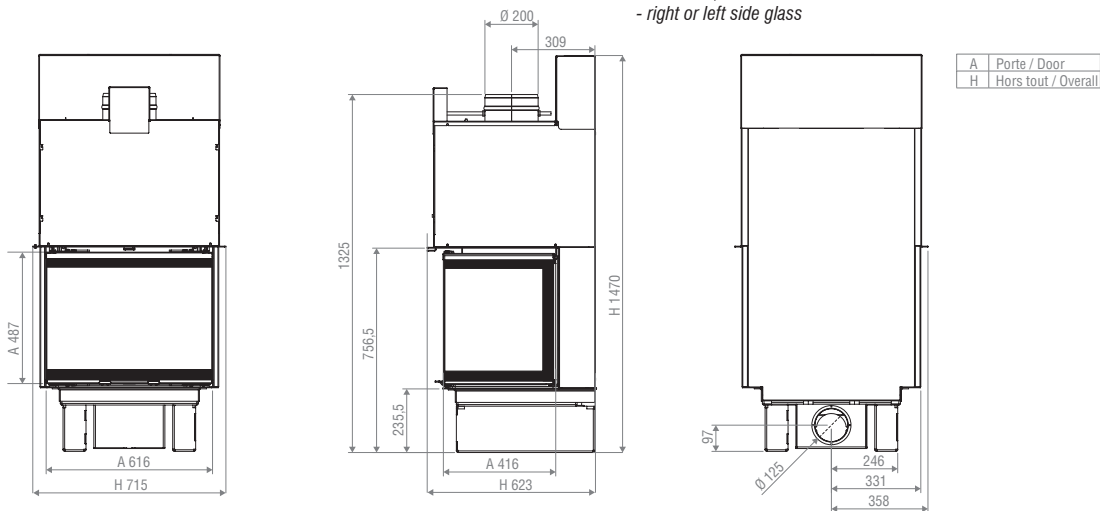

Puissance nominale / Nominal output	12 kW
Puissance thermique émise dans la pièce / Useful thermal power emitted in the room	12 kW
Rendement énergétique / Energy efficiency	76 %
Émission CO (mg/Nm <sup>3</sup> à 13% O <sub>2</sub> ) / CO emission (13% O <sub>2</sub> )	1250 mg/Nm <sup>3</sup>
Émission Particules - poussières (mg/Nm <sup>3</sup> à 13% O <sub>2</sub> ) / Particles - Dust emission (mg/Nm <sup>3</sup> at 13% O <sub>2</sub> )	30 mg/Nm <sup>3</sup>
Oxyde d'azote (NO <sub>x</sub> ) à 13% O <sub>2</sub> (mg/Nm <sup>3</sup> ) / Nitrogen oxide (NO <sub>x</sub> ) at 13% O <sub>2</sub> (mg/Nm <sup>3</sup> )	118 mg/Nm <sup>3</sup>
Composés Organiques Volatils (COV) à 13% O <sub>2</sub> / Organic Gazeus Compounds (OGC) at 13% O <sub>2</sub>	86 mg/Nm <sup>3</sup>
Émissions de CO <sub>2</sub> / CO <sub>2</sub> emission	8,45 %
Efficacité Énergétique Saisonnière / Seasonal space heating energy efficiency	66 %
Température des fumées / Flue gas temperature	287 °C
Température des fumées en sortie de buse / Flue gas temperature at the outlet	344 °C
Tirage minimum / Minimum draught	12 Pa
Dimensions / Dimensions	L72 cm x P62 cm x H147 cm
Dimension bûche maxi / Maximum log length	40 cm
Charge de bois conseillée / Recommended wood load	2 buches de 1,65 kg longueur 36 cm fendues en 1/4 2 logs of 1.65 kg length 36 cm splitted in 1/4
Conforme norme / Comply with the standard	EN13229
Départ des fumées (verticale ou horizontale) / Flue gas exhaust (vertical or horizontal)	Dessus/ On the top
Débit massique des fumées / Flue gas mass flow	12,1 g/s
Diam. ou section d'évacuation des fumées diam. buse - évacuation des fumées / Flue gas exhaust diameter	200 mm
Diamètre d'entrée d'air / Air inlet diameter	125 mm
Section d'amenée d'air nécessaire / Air supply section required	130 cm <sup>2</sup>
Nombre de buselot / Number of air inlet	1
Classe énergétique / Energy efficiency index	A
Poids de l'appareil / Unit weight	290 kg
Étanche selon EN 16510-1 / Airtight according to EN 16510-1 standard	Non / No
Si étanche, fuite sous 10Pa selon EN 16510-1 / If airtight, leakage under 10Pa according to EN 16510-1	
Distance minimum de tous matériaux combustibles côtés de l'appareil* Minimum distance to all combustible materials from sides of the appliance	100 mm
Distance minimum de tous matériaux combustibles face arrière de l'appareil* Minimum distance to all combustible materials from front of the appliance	100 mm
Distance minimum de tous matériaux combustibles face avant de l'appareil* Minimum distance to all combustible materials from back of the appliance	1200 mm
Garantie / Guarantee	10 ans / years

\*Voir conditions suivant notice / Refear to manual

## CANNELLE

Dimensions : L 213 x P 80 x H 34,5 cm

Cheminée simple face. Le socle présenté est en pierre ROMA pour la partie basse et le dessus en céramique acier rouillé. Modèle présenté avec foyer **SENSIO 100 3 VITRES** et cadre métallique **CM3R18**.

*Dimensions : L 213 x P 80 x H 34,5 cm*

*Single-sided fireplace. The base is made of stone ROMA and the base plate in ceramic Rusty Steel. Model presented with the **FAS 100 3V** firebox and **CM3R18** metal frame.*







## AMARANTE

Dimensions : L 243,5 x P 52 + 23 x H 86,5 cm

Cheminée de face. Socle en marbre Fjord adouci sur coffrage en céramique acier rouillé. Modèle présenté avec foyer **SENSIO 120 3 VITRES**.

*Dimensions : L 243,5 x P 52 + 23 x H 86,5 cm*

*Front fireplace. Marble Fjord base and ceramic Rusty Steel framework.  
Model presented with firebox **FAS 120 3V**.*

Réf. / Ref FAS1003V

## SENSIO FAS 100

FOYER ACIER - 3 FACES VITRÉES / STEEL FIREPLACE - 3 SIDED GLASSES



### DE SÉRIE :

- porte escamotable et battante (nettoyage),
- double flux,
- finition intérieur fonte rainurée,
- foyer acier,
- vitres sérigraphiées
- raccordement air primaire et/ou air secondaire seulement. De l'air comburant continue d'être prélevé dans la pièce.

### OPTION(S) :

- finition intérieur briques beiges ou grises rainurées

### CONFIGURATION :

- 3 faces vitrées

### DÉCLINAISONS :

- 3 dimensions,
- simple face,
- vitre latérale gauche ou droite

### AS STANDARD:

- lift door and swing (for cleaning),
- double flow,
- grooved cast iron back,
- steel fireplace,
- black-screen printed glass
- primary and/or secondary air connection only. Comburent air is still taken from the room.

### OPTIONAL(S):

- grey or beige brick back

### CONFIGURATION:

- 3 sided glasses

### VARIATIONS:

- 3 dimensions,
- front side,
- right or left side glass

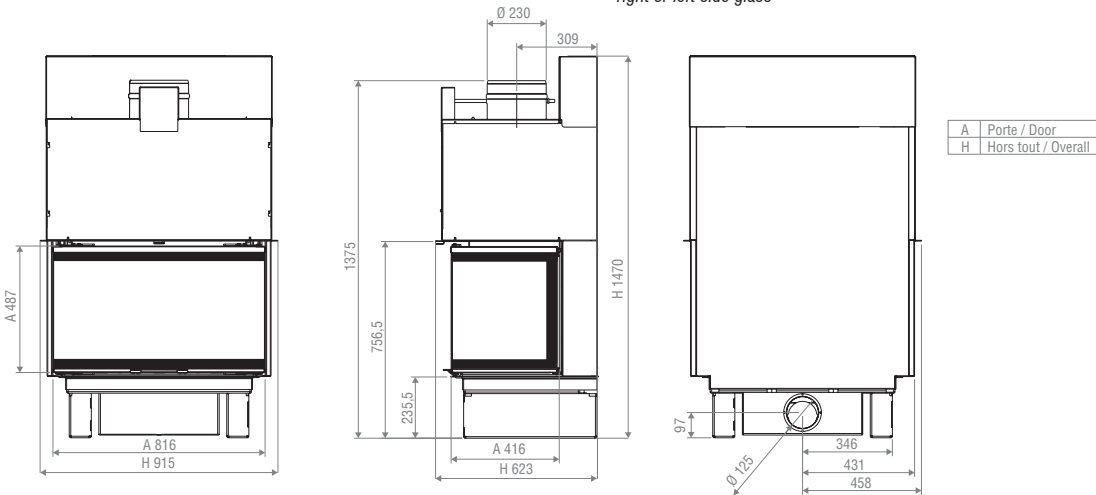

Puissance nominale / Nominal output	14 kW
Puissance thermique émise dans la pièce / Useful thermal power emitted in the room	14 kW
Rendement énergétique / Energy efficiency	75 %
Émission CO (mg/Nm <sup>3</sup> à 13% O <sub>2</sub> ) / CO emission (13% O <sub>2</sub> )	1250 mg/Nm <sup>3</sup>
Émission Particules - poussières (mg/Nm <sup>3</sup> à 13% O <sub>2</sub> ) / Particles - Dust emission (mg/Nm <sup>3</sup> at 13% O <sub>2</sub> )	30 mg/Nm <sup>3</sup>
Oxyde d'azote (NOx) à 13% O <sub>2</sub> (mg/Nm <sup>3</sup> ) / Nitrogen oxide (NOx) at 13% O <sub>2</sub> (mg/Nm <sup>3</sup> )	118 mg/Nm <sup>3</sup>
Composés Organiques Volatils (COV) à 13% O <sub>2</sub> / Organic Gazeus Compounds (OGC) at 13% O <sub>2</sub>	102 mg/Nm <sup>3</sup>
Émissions de CO <sub>2</sub> / CO <sub>2</sub> emission	8,66 %
Efficacité Énergétique Saisonnière / Seasonal space heating energy efficiency	65 %
Température des fumées / Flue gas temperature	305 °C
Température des fumées en sortie de buse / Flue gas temperature at the outlet	366 °C
Tirage minimum / Minimum draught	12 Pa
Dimensions / Dimensions	L92 cm x P62 cm x H147 cm
Dimension bûche maxi / Maximum log length	50 cm
Charge de bois conseillée / Recommended wood load	2 bûches de 1,8 kg longueur 50 cm fendues en 1/4 2 logs of 1.8 kg length 50 cm splitted in 1/4
Conforme norme / Comply with the standard	EN13229
Départ des fumées (verticale ou horizontale) / Flue gas exhaust (vertical or horizontal)	Dessus/ On the top
Débit massique des fumées / Flue gas mass flow	13,9 g/s
Diam. ou section d'évacuation des fumées diam. buse - évacuation des fumées / Flue gas exhaust diameter	230 mm
Diamètre d'entrée d'air / Air inlet diameter	125 mm
Section d'amenée d'air nécessaire / Air supply section required	160 cm <sup>2</sup>
Nombre de buselot / Number of air inlet	1
Classe énergétique / Energy efficiency index	A
Poids de l'appareil / Unit weight	325 kg
Étanche selon EN 16510-1 / Airtight according to EN 16510-1 standard	Non / No
Si étanche, fuite sous 10Pa selon EN 16510-1 / If airtight, leakage under 10Pa according to EN 16510-1	
Distance minimum de tous matériaux combustibles côtés de l'appareil* Minimum distance to all combustible materials from sides of the appliance	100 mm
Distance minimum de tous matériaux combustibles face arrière de l'appareil* Minimum distance to all combustible materials from front of the appliance	100 mm
Distance minimum de tous matériaux combustibles face avant de l'appareil* Minimum distance to all combustible materials from back of the appliance	1200 mm
Garantie / Guarantee	10 ans / years

\*Voir conditions suivant notice / Refear to manual

Réf. / Ref FAS1203V

## SENSIO FAS 120

FOYER ACIER - 3 FACES VITRÉES / STEEL FIREPLACE - 3 SIDED GLASSES



### DE SÉRIE :

- porte escamotable et battante (nettoyage),
- double flux,
- finition intérieur fonte rainurée,
- foyer acier,
- vitres sérigraphiées
- raccordement air primaire et/ou air secondaire seulement. De l'air comburant continue d'être prélevé dans la pièce.

### OPTION(S) :

- finition intérieur briques beiges ou grises rainurées

### CONFIGURATION :

- 3 faces vitrées

### DÉCLINAISONS :

- 3 dimensions,
- simple face,
- vitre latérale gauche ou droite,
- double face

### AS STANDARD:

- lift door and swing (for cleaning),
- double flow,
- grooved cast iron back,
- steel fireplace,
- black-screen printed glass
- primary and/or secondary air connection only. Comburant air is still taken from the room.

### OPTIONAL(S):

- grey or beige brick back

### CONFIGURATION:

- 3 sided glasses

### VARIATIONS:

- 3 dimensions,
- front side,
- right or left side glass,
- double sided

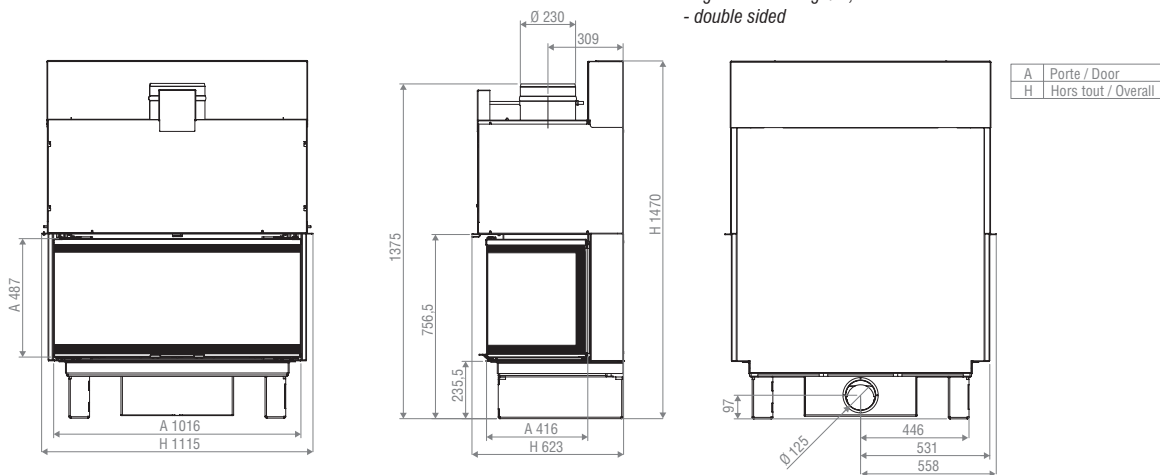

Puissance nominale / Nominal output	16 kW
Puissance thermique émise dans la pièce / Useful thermal power emitted in the room	16 kW
Rendement énergétique / Energy efficiency	75 %
Émission CO (mg/Nm <sup>3</sup> à 13% O <sub>2</sub> ) / CO emission (13% O <sub>2</sub> )	988 mg/Nm <sup>3</sup>
Émission Particules - poussières (mg/Nm <sup>3</sup> à 13% O <sub>2</sub> ) / Particles - Dust emission (mg/Nm <sup>3</sup> at 13% O <sub>2</sub> )	27 mg/Nm <sup>3</sup>
Oxyde d'azote (NOx) à 13% O <sub>2</sub> (mg/Nm <sup>3</sup> ) / Nitrogen oxide (NOx) at 13% O <sub>2</sub> (mg/Nm <sup>3</sup> )	68 mg/Nm <sup>3</sup>
Composés Organiques Volatils (COV) à 13% O <sub>2</sub> / Organic Gazeus Compounds (OGC) at 13% O <sub>2</sub>	102 mg/Nm <sup>3</sup>
Émissions de CO <sub>2</sub> / CO <sub>2</sub> emission	8,86 %
Efficacité Énergétique Saisonnière / Seasonal space heating energy efficiency	65 %
Température des fumées / Flue gas temperature	323,4 °C
Température des fumées en sortie de buse / Flue gas temperature at the outlet	388 °C
Tirage minimum / Minimum draught	12 Pa
Dimensions / Dimensions	L112 cm x P62 cm x H147 cm
Dimension bûche maxi / Maximum log length	50 cm
Charge de bois conseillée / Recommended wood load	2 buches de 2 kg longueur 50 cm fendues en 1/4 2 logs of 2 kg length 50 cm splitted in 1/4
Conforme norme / Comply with the standard	EN13229
Départ des fumées (verticale ou horizontale) / Flue gas exhaust (vertical or horizontal)	Dessus/ On the top
Débit massique des fumées / Flue gas mass flow	15,7 g/s
Diam. ou section d'évacuation des fumées diam. buse - évacuation des fumées / Flue gas exhaust diameter	230 mm
Diamètre d'entrée d'air / Air inlet diameter	125 mm
Section d'amenée d'air nécessaire / Air supply section required	180 cm <sup>2</sup>
Nombre de buselot / Number of air inlet	1
Classe énergétique / Energy efficiency index	A
Poids de l'appareil / Unit weight	360 kg
Étanche selon EN 16510-1 / Airtight according to EN 16510-1 standard	Non / No
Si étanche, fuite sous 10Pa selon EN 16510-1 / If airtight, leakage under 10Pa according to EN 16510-1	
Distance minimum de tous matériaux combustibles côtés de l'appareil* Minimum distance to all combustible materials from sides of the appliance	100 mm
Distance minimum de tous matériaux combustibles face arrière de l'appareil* Minimum distance to all combustible materials from front of the appliance	100 mm
Distance minimum de tous matériaux combustibles face avant de l'appareil* Minimum distance to all combustible materials from back of the appliance	1200 mm
Garantie / Guarantee	10 ans / years

\*Voir conditions suivant notice / Refear to manual





**INSERTS FONTE / ACIER - SIMPLE & DOUBLE FACE**  
**CAST IRON / STEEL INSERTS - FRONT SIDE AND DOUBLE SIDED**

Réf. / Ref IN6021

## INSERT 6021

INSERT FONTE - SIMPLE FACE / CAST IRON INSERT - FRONT SIDE



### DE SÉRIE :

- porte battante,
- finition intérieur fonte,
- foyer fonte,
- vitre sérigraphiée,
- ventilateurs thermostatiques réglables manuellement

### OPTION(S) :

- ouverture gauche ou droite

### CONFIGURATION :

- simple face

### DÉCLINAISONS :

- 3 dimensions

### AS STANDARD:

- swing door,
- cast iron back,
- cast iron fireplace,
- black-screen printed glass,
- manually adjustable thermostatic fans

### OPTIONAL(S):

- opening right or left

### CONFIGURATION:

- front side

### VARIATIONS:

- 3 dimensions

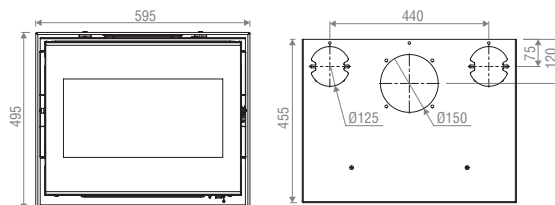



Puissance nominale / Nominal output	7 kW
Puissance thermique émise dans la pièce / Useful thermal power emitted in the room	7 kW
Rendement énergétique / Energy efficiency	78 %
Émission CO (mg/Nm <sup>3</sup> à 13% O <sub>2</sub> ) / CO emission (13% O <sub>2</sub> )	1250 mg/Nm <sup>3</sup>
Émission Particules - poussières (mg/Nm <sup>3</sup> à 13% O <sub>2</sub> ) / Particles - Dust emission (mg/Nm <sup>3</sup> at 13% O <sub>2</sub> )	31 mg/Nm <sup>3</sup>
Oxyde d'azote (NO <sub>x</sub> ) à 13% O <sub>2</sub> (mg/Nm <sup>3</sup> ) / Nitrogen oxide (NO <sub>x</sub> ) at 13% O <sub>2</sub> (mg/Nm <sup>3</sup> )	106 mg/Nm <sup>3</sup>
Composés Organiques Volatils (COV) à 13% O <sub>2</sub> / Organic Gazeus Compounds (OGC) at 13% O <sub>2</sub>	57 mg/Nm <sup>3</sup>
Émissions de CO <sub>2</sub> / CO <sub>2</sub> emission	10 %
Efficacité Énergétique Saisonnière / Seasonal space heating energy efficiency	68 %
Température des fumées / Flue gas temperature	315 °C
Température des fumées en sortie de buse / Flue gas temperature at the outlet	378 °C
Tirage minimum / Minimum draught	14 Pa
Dimensions / Dimensions	L59,5 cm x P45,5 cm x H49,5 cm
Dimension bûche maxi / Maximum log length	40 cm
Charge de bois conseillée / Recommended wood load	2 buches de 0,95 kg longueur 35 cm fendues en 1/4 2 logs of 0.95 kg length 35 cm splitted in 1/4
Conforme norme / Comply with the standard	EN13229
Départ des fumées (verticale ou horizontale) / Flue gas exhaust (vertical or horizontal)	Dessus/ On the top
Débit massique des fumées / Flue gas mass flow	7,7 g/s
Diam. ou section d'évacuation des fumées diam. buse - évacuation des fumées / Flue gas exhaust diameter	150 mm
Diamètre d'entrée d'air / Air inlet diameter	
Section d'amenée d'air nécessaire / Air supply section required	100 cm <sup>2</sup>
Nombre de buselot / Number of air inlet	
Classe énergétique / Energy efficiency index	A
Poids de l'appareil / Unit weight	130 kg
Étanche selon EN 16510-1 / Airtight according to EN 16510-1 standard	Non / No
Si étanche, fuite sous 10Pa selon EN 16510-1 / If airtight, leakage under 10Pa according to EN 16510-1	
Distance minimum de tous matériaux combustibles côtés de l'appareil* Minimum distance to all combustible materials from sides of the appliance	100 mm
Distance minimum de tous matériaux combustibles face arrière de l'appareil* Minimum distance to all combustible materials from front of the appliance	100 mm
Distance minimum de tous matériaux combustibles face avant de l'appareil* Minimum distance to all combustible materials from back of the appliance	1200 mm
Garantie / Guarantee	10 ans / years

\*Voir conditions suivant notice / Refear to manual

Réf. / Ref IN7023

## INSERT 7023

INSERT FONTE - SIMPLE FACE / CAST IRON INSERT - FRONT SIDE



### DE SÉRIE :

- porte battante,
- finition intérieur fonte,
- foyer fonte,
- vitre sérigraphiée,
- ventilateurs thermostatiques réglables manuellement

### OPTION(S) :

- ouverture gauche ou droite

### CONFIGURATION :

- simple face

### DÉCLINAISONS :

- 3 dimensions

### AS STANDARD:

- swing door,
- cast iron back,
- cast iron fireplace,
- black-screen printed glass,
- manually adjustable thermostatic fans

### OPTIONAL(S):

- opening right or left

### CONFIGURATION:

- front side

### VARIATIONS:

- 3 dimensions

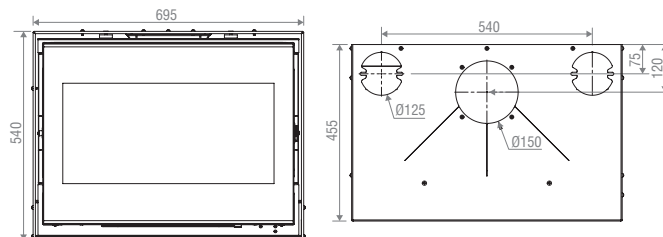

Puissance nominale / Nominal output	7 kW
Puissance thermique émise dans la pièce / Useful thermal power emitted in the room	7 kW
Rendement énergétique / Energy efficiency	78 %
Émission CO (mg/Nm <sup>3</sup> à 13% O <sub>2</sub> ) / CO emission (13% O <sub>2</sub> )	1250 mg/Nm <sup>3</sup>
Émission Particules - poussières (mg/Nm <sup>3</sup> à 13% O <sub>2</sub> ) / Particles - Dust emission (mg/Nm <sup>3</sup> at 13% O <sub>2</sub> )	31 mg/Nm <sup>3</sup>
Oxyde d'azote (NO <sub>x</sub> ) à 13% O <sub>2</sub> (mg/Nm <sup>3</sup> ) / Nitrogen oxide (NO <sub>x</sub> ) at 13% O <sub>2</sub> (mg/Nm <sup>3</sup> )	106 mg/Nm <sup>3</sup>
Composés Organiques Volatils (COV) à 13% O <sub>2</sub> / Organic Gazeus Compounds (OGC) at 13% O <sub>2</sub>	57 mg/Nm <sup>3</sup>
Émissions de CO <sub>2</sub> / CO <sub>2</sub> emission	10 %
Efficacité Énergétique Saisonnière / Seasonal space heating energy efficiency	68 %
Température des fumées / Flue gas temperature	315 °C
Température des fumées en sortie de buse / Flue gas temperature at the outlet	378 °C
Tirage minimum / Minimum draught	14 Pa
Dimensions / Dimensions	L69,5 cm x P45,5 cm x H54 cm
Dimension bûche maxi / Maximum log length	50 cm
Charge de bois conseillée / Recommended wood load	2 buches de 1,05 kg longueur 45 cm fendues en 1/4 2 logs of 1.05 kg length 45 cm splitted in 1/4
Conforme norme / Comply with the standard	EN13229
Départ des fumées (verticale ou horizontale) / Flue gas exhaust (vertical or horizontal)	Dessus/ On the top
Débit massique des fumées / Flue gas mass flow	7,7 g/s
Diam. ou section d'évacuation des fumées diam. buse - évacuation des fumées / Flue gas exhaust diameter	150 mm
Diamètre d'entrée d'air / Air inlet diameter	
Section d'amenée d'air nécessaire / Air supply section required	100 cm <sup>2</sup>
Nombre de buselot / Number of air inlet	
Classe énergétique / Energy efficiency index	A
Poids de l'appareil / Unit weight	130 kg
Étanche selon EN 16510-1 / Airtight according to EN 16510-1 standard	Non / No
Si étanche, fuite sous 10Pa selon EN 16510-1 / If airtight, leakage under 10Pa according to EN 16510-1	
Distance minimum de tous matériaux combustibles côtés de l'appareil* Minimum distance to all combustible materials from sides of the appliance	100 mm
Distance minimum de tous matériaux combustibles face arrière de l'appareil* Minimum distance to all combustible materials from front of the appliance	100 mm
Distance minimum de tous matériaux combustibles face avant de l'appareil* Minimum distance to all combustible materials from back of the appliance	1200 mm
Garantie / Guarantee	10 ans / years

\*Voir conditions suivant notice / Refear to manual

Réf. / Ref IN7026

## INSERT 7026

INSERT FONTE - SIMPLE FACE / CAST IRON INSERT - FRONT SIDE



### DE SÉRIE :

- porte battante,
- finition intérieur fonte,
- foyer fonte,
- vitre sérigraphiée,
- ventilateurs thermostatiques réglables manuellement

### OPTION(S) :

- ouverture gauche ou droite

### CONFIGURATION :

- simple face

### DÉCLINAISONS :

- 3 dimensions

### AS STANDARD:

- swing door,
- cast iron back,
- cast iron fireplace,
- black-screen printed glass,
- manually adjustable thermostatic fans

### OPTIONAL(S):

- opening right or left

### CONFIGURATION:

- front side

### VARIATIONS:

- 3 dimensions

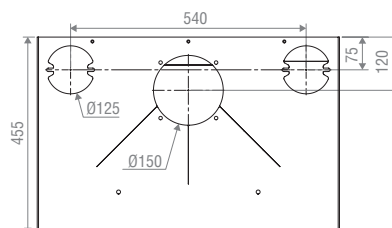
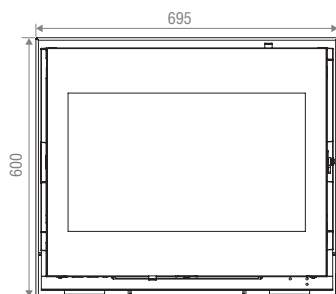

Puissance nominale / Nominal output	10 kW
Puissance thermique émise dans la pièce / Useful thermal power emitted in the room	10 kW
Rendement énergétique / Energy efficiency	80 %
Émission CO (mg/Nm <sup>3</sup> à 13% O <sub>2</sub> ) / CO emission (13% O <sub>2</sub> )	1250 mg/Nm <sup>3</sup>
Émission Particules - poussières (mg/Nm <sup>3</sup> à 13% O <sub>2</sub> ) / Particles - Dust emission (mg/Nm <sup>3</sup> at 13% O <sub>2</sub> )	26 mg/Nm <sup>3</sup>
Oxyde d'azote (NO <sub>x</sub> ) à 13% O <sub>2</sub> (mg/Nm <sup>3</sup> ) / Nitrogen oxide (NO <sub>x</sub> ) at 13% O <sub>2</sub> (mg/Nm <sup>3</sup> )	83 mg/Nm <sup>3</sup>
Composés Organiques Volatils (COV) à 13% O <sub>2</sub> / Organic Gazeus Compounds (OGC) at 13% O <sub>2</sub>	39 mg/Nm <sup>3</sup>
Émissions de CO <sub>2</sub> / CO <sub>2</sub> emission	9,8 %
Efficacité Énergétique Saisonnière / Seasonal space heating energy efficiency	70 %
Température des fumées / Flue gas temperature	286 °C
Température des fumées en sortie de buse / Flue gas temperature at the outlet	343 °C
Tirage minimum / Minimum draught	14 Pa
Dimensions / Dimensions	L69,5 cm x P45,5 cm x H60 cm
Dimension bûche maxi / Maximum log length	50 cm
Charge de bois conseillée / Recommended wood load	2 buches de 1,25 kg longueur 45 cm fendues en 1/4 2 logs of 1.25 kg length 45 cm splitted in 1/4
Conforme norme / Comply with the standard	EN13229
Départ des fumées (verticale ou horizontale) / Flue gas exhaust (vertical or horizontal)	Dessus/ On the top
Débit massique des fumées / Flue gas mass flow	9,2 g/s
Diam. ou section d'évacuation des fumées diam. buse - évacuation des fumées / Flue gas exhaust diameter	150 mm
Diamètre d'entrée d'air / Air inlet diameter	
Section d'amenée d'air nécessaire / Air supply section required	100 cm <sup>2</sup>
Nombre de buselot / Number of air inlet	
Classe énergétique / Energy efficiency index	A
Poids de l'appareil / Unit weight	160 kg
Étanche selon EN 16510-1 / Airtight according to EN 16510-1 standard	Non / No
Si étanche, fuite sous 10Pa selon EN 16510-1 / If airtight, leakage under 10Pa according to EN 16510-1	
Distance minimum de tous matériaux combustibles côtés de l'appareil* Minimum distance to all combustible materials from sides of the appliance	100 mm
Distance minimum de tous matériaux combustibles face arrière de l'appareil* Minimum distance to all combustible materials from front of the appliance	100 mm
Distance minimum de tous matériaux combustibles face avant de l'appareil* Minimum distance to all combustible materials from back of the appliance	1200 mm
Garantie / Guarantee	10 ans / years

\*Voir conditions suivant notice / Refear to manual

Réf. / Ref F1900I

## VISIO 7

INSERT FONTE - SIMPLE FACE / CAST IRON INSERT - FRONT SIDE



### DE SÉRIE :

- porte battante : la porte ne peut être ouverte lorsque le clapet est fermé,
- double combustion,
- finition intérieur fonte,
- foyer fonte,
- vitre sérigraphiée,
- clapet de buse à obturation variable

### OPTION(S) :

- convecteur,
- kit rehausse foyer réglable de 300 à 550 en hauteur,
- adaptateur raccordement extérieur, double combustion / gaine Ø100\*

\* Raccordement air primaire et/ou air secondaire seulement.  
De l'air comburant continue d'être prélevé dans la pièce.

### CONFIGURATION :

- simple face

### DÉCLINAISONS :

- foyer,
- version PLUS,

### AS STANDARD:

- swing door : the door cannot be opened when the damper is closed,
- double combustion,
- cast iron back,
- cast iron fireplace,
- black-screen printed glass,
- damper with adjustable flow rate

### OPTIONAL(S):

- convector,
- fireplace extension kit adjustable from 300 to 550 in height,
- adapter for double combustion air connection / Ø100 air duct\*

\* Primary and/or secondary air connection only.  
Comburent air is still taken from the room.

### CONFIGURATION:

- front side

### VARIATIONS:

- fireplace,
- PLUS version,

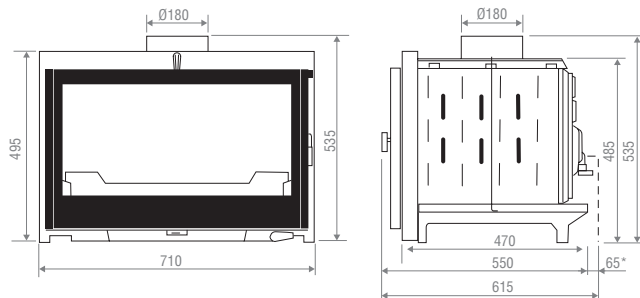

\* cote adaptateur de raccordement DC  
\*connecting adapter DAFS dimension

Puissance nominale / Nominal output	10 kW
Puissance thermique émise dans la pièce / Useful thermal power emitted in the room	10 kW
Rendement énergétique / Energy efficiency	79 %
Émission CO (mg/Nm <sup>3</sup> à 13% O <sub>2</sub> ) / CO emission (13% O <sub>2</sub> )	1425 mg/Nm <sup>3</sup>
Émission Particules - poussières (mg/Nm <sup>3</sup> à 13% O <sub>2</sub> ) / Particles - Dust emission (mg/Nm <sup>3</sup> at 13% O <sub>2</sub> )	20 mg/Nm <sup>3</sup>
Oxyde d'azote (NOx) à 13% O <sub>2</sub> (mg/Nm <sup>3</sup> ) / Nitrogen oxide (NOx) at 13% O <sub>2</sub> (mg/Nm <sup>3</sup> )	77 mg/Nm <sup>3</sup>
Composés Organiques Volatils (COV) à 13% O <sub>2</sub> / Organic Gazeus Compounds (OGC) at 13% O <sub>2</sub>	112 mg/Nm <sup>3</sup>
Émissions de CO <sub>2</sub> / CO <sub>2</sub> emission	9,82 %
Efficacité Énergétique Saisonnière / Seasonal space heating energy efficiency	69 %
Température des fumées / Flue gas temperature	283 °C
Température des fumées en sortie de buse / Flue gas temperature at the outlet	340 °C
Tirage minimum / Minimum draught	12 Pa
Dimensions / Dimensions	L71 cm x P55 cm x H54 cm
Dimension bûche maxi / Maximum log length	50 cm
Charge de bois conseillée / Recommended wood load	2 buches de 1,12 kg longueur 30 cm fendues en 1/4 2 logs of 1.12 kg length 30 cm splitted in 1/4
Conforme norme / Comply with the standard	EN13229
Départ des fumées (verticale ou horizontale) / Flue gas exhaust (vertical or horizontal)	Dessus/ On the top
Débit massique des fumées / Flue gas mass flow	7,9 g/s
Diam. ou section d'évacuation des fumées diam. buse - évacuation des fumées / Flue gas exhaust diameter	180 mm
Diamètre d'entrée d'air / Air inlet diameter	
Section d'amenée d'air nécessaire / Air supply section required	100 cm <sup>2</sup>
Nombre de buselot / Number of air inlet	
Classe énergétique / Energy efficiency index	A
Poids de l'appareil / Unit weight	145 kg
Étanche selon EN 16510-1 / Airtight according to EN 16510-1 standard	Non / No
Si étanche, fuite sous 10Pa selon EN 16510-1 / If airtight, leakage under 10Pa according to EN 16510-1	
Distance minimum de tous matériaux combustibles côtés de l'appareil* Minimum distance to all combustible materials from sides of the appliance	100 mm
Distance minimum de tous matériaux combustibles face arrière de l'appareil* Minimum distance to all combustible materials from front of the appliance	100 mm
Distance minimum de tous matériaux combustibles face avant de l'appareil* Minimum distance to all combustible materials from back of the appliance	1200 mm
Garantie / Guarantee	10 ans / years

\*Voir conditions suivant notice / Refear to manual

Réf. / Ref IN0650SF

## INSERT 650

INSERT ACIER - SIMPLE FACE / STEEL INSERT - FRONT SIDE



### DE SÉRIE :

- porte battante,
- finition intérieur briques grises rainurées,
- foyer acier,
- vitre sérigraphiée
- raccordement air primaire et/ou air secondaire seulement.  
De l'air comburant continue d'être prélevé dans la pièce.

### OPTION(S) :

- finition intérieur briques beiges rainurées,
- ventilateur

### CONFIGURATION :

- simple face

### DÉCLINAISONS :

- 5 dimensions,
- simple face

### AS STANDARD:

- swing door,
- grey grooved brick back,
- steel fireplace,
- black-screen printed glass
- primary and/or secondary air connection only.  
Comburant air is still taken from the room.

### OPTIONAL(S):

- beige grooved brick back,
- fan

### CONFIGURATION:

- front side

### VARIATIONS:

- 5 dimensions,
- front side

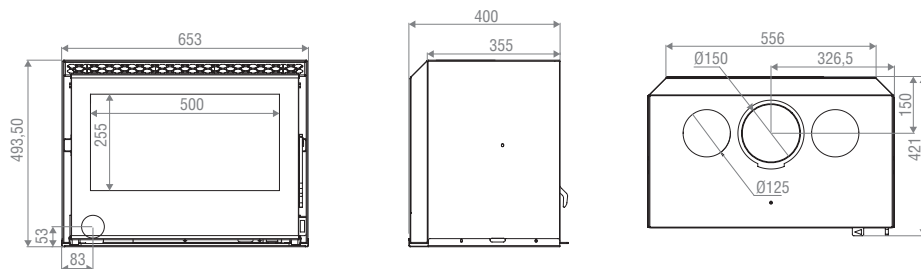



Puissance nominale / Nominal output	6,5 kW
Puissance thermique émise dans la pièce / Useful thermal power emitted in the room	6,5 kW
Rendement énergétique / Energy efficiency	76,1 %
Émission CO (mg/Nm <sup>3</sup> à 13% O <sub>2</sub> ) / CO emission (13% O <sub>2</sub> )	1087 mg/Nm <sup>3</sup>
Émission Particules - poussières (mg/Nm <sup>3</sup> à 13% O <sub>2</sub> ) / Particles - Dust emission (mg/Nm <sup>3</sup> at 13% O <sub>2</sub> )	37 mg/Nm <sup>3</sup>
Oxyde d'azote (NOx) à 13% O <sub>2</sub> (mg/Nm <sup>3</sup> ) / Nitrogen oxide (NOx) at 13% O <sub>2</sub> (mg/Nm <sup>3</sup> )	105 mg/Nm <sup>3</sup>
Composés Organiques Volatils (COV) à 13% O <sub>2</sub> / Organic Gazeus Compounds (OGC) at 13% O <sub>2</sub>	97 mg/Nm <sup>3</sup>
Émissions de CO <sub>2</sub> / CO <sub>2</sub> emission	10,3 %
Efficacité Énergétique Saisonnière / Seasonal space heating energy efficiency	66 %
Température des fumées / Flue gas temperature	325 °C
Température des fumées en sortie de buse / Flue gas temperature at the outlet	390 °C
Tirage minimum / Minimum draught	12 Pa
Dimensions / Dimensions	L65 cm x P40 cm x H49 cm
Dimension bûche maxi / Maximum log length	40 cm
Charge de bois conseillée / Recommended wood load	1 buches de 1,64 kg longueur 37 cm fendues en 1/4 1 logs of 1.64 kg length 37 cm splitted in 1/4
Conforme norme / Comply with the standard	EN13229
Départ des fumées (verticale ou horizontale) / Flue gas exhaust (vertical or horizontal)	Dessus/ On the top
Débit massique des fumées / Flue gas mass flow	6,5 g/s
Diam. ou section d'évacuation des fumées diam. buse - évacuation des fumées / Flue gas exhaust diameter	150 mm
Diamètre d'entrée d'air / Air inlet diameter	60 mm
Section d'amenée d'air nécessaire / Air supply section required	80 cm <sup>2</sup>
Nombre de buselot / Number of air inlet	1
Classe énergétique / Energy efficiency index	A
Poids de l'appareil / Unit weight	130 kg
Étanche selon EN 16510-1 / Airtight according to EN 16510-1 standard	Non / No
Si étanche, fuite sous 10Pa selon EN 16510-1 / If airtight, leakage under 10Pa according to EN 16510-1	
Distance minimum de tous matériaux combustibles côtés de l'appareil* Minimum distance to all combustible materials from sides of the appliance	100 mm
Distance minimum de tous matériaux combustibles face arrière de l'appareil* Minimum distance to all combustible materials from front of the appliance	100 mm
Distance minimum de tous matériaux combustibles face avant de l'appareil* Minimum distance to all combustible materials from back of the appliance	1200 mm
Garantie / Guarantee	10 ans / years

\*Voir conditions suivant notice / Refear to manual

Réf. / Ref IN0700SF

## INSERT 700

INSERT ACIER - SIMPLE FACE / STEEL INSERT - FRONT SIDE



### DE SÉRIE :

- porte battante,
- finition intérieur briques grises rainurées,
- foyer acier,
- vitre sérigraphiée
- raccordement air primaire et/ou air secondaire seulement.  
De l'air comburant continue d'être prélevé dans la pièce.

### OPTION(S) :

- finition intérieur briques beiges rainurées

### CONFIGURATION :

- simple face

### DÉCLINAISONS :

- 5 dimensions,
- simple face

### AS STANDARD:

- swing door,
- grey grooved brick back,
- steel fireplace,
- black-screen printed glass
- primary and/or secondary air connection only.  
Comburant air is still taken from the room.

### OPTIONAL(S):

- beige grooved brick back

### CONFIGURATION:

- front side

### VARIATIONS:

- 5 dimensions,
- front side

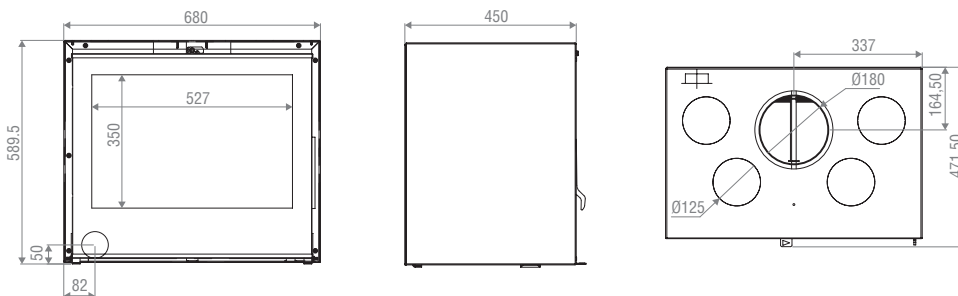

Puissance nominale / Nominal output	7,5 kW
Puissance thermique émise dans la pièce / Useful thermal power emitted in the room	7,5 kW
Rendement énergétique / Energy efficiency	76,1 %
Émission CO (mg/Nm <sup>3</sup> à 13% O <sub>2</sub> ) / CO emission (13% O <sub>2</sub> )	821 mg/Nm <sup>3</sup>
Émission Particules - poussières (mg/Nm <sup>3</sup> à 13% O <sub>2</sub> ) / Particles - Dust emission (mg/Nm <sup>3</sup> at 13% O <sub>2</sub> )	29 mg/Nm <sup>3</sup>
Oxyde d'azote (NOx) à 13% O <sub>2</sub> (mg/Nm <sup>3</sup> ) / Nitrogen oxide (NOx) at 13% O <sub>2</sub> (mg/Nm <sup>3</sup> )	89 mg/Nm <sup>3</sup>
Composés Organiques Volatils (COV) à 13% O <sub>2</sub> / Organic Gazeus Compounds (OGC) at 13% O <sub>2</sub>	99 mg/Nm <sup>3</sup>
Émissions de CO <sub>2</sub> / CO <sub>2</sub> emission	9,01 %
Efficacité Énergétique Saisonnière / Seasonal space heating energy efficiency	66 %
Température des fumées / Flue gas temperature	291,5 °C
Température des fumées en sortie de buse / Flue gas temperature at the outlet	350 °C
Tirage minimum / Minimum draught	12 Pa
Dimensions / Dimensions	L68 cm x P45 cm x H59 cm
Dimension bûche maxi / Maximum log length	50 cm
Charge de bois conseillée / Recommended wood load	2 buches de 0,94 kg longueur 30 cm fendues en 1/4 2 logs of 0.94 kg length 30 cm splitted in 1/4
Conforme norme / Comply with the standard	EN13240
Départ des fumées (verticale ou horizontale) / Flue gas exhaust (vertical or horizontal)	Dessus/ On the top
Débit massique des fumées / Flue gas mass flow	8 g/s
Diam. ou section d'évacuation des fumées diam. buse - évacuation des fumées / Flue gas exhaust diameter	180 mm
Diamètre d'entrée d'air / Air inlet diameter	60 mm
Section d'amenée d'air nécessaire / Air supply section required	85 cm <sup>2</sup>
Nombre de buselot / Number of air inlet	1
Classe énergétique / Energy efficiency index	A
Poids de l'appareil / Unit weight	150 kg
Étanche selon EN 16510-1 / Airtight according to EN 16510-1 standard	Non / No
Si étanche, fuite sous 10Pa selon EN 16510-1 / If airtight, leakage under 10Pa according to EN 16510-1	
Distance minimum de tous matériaux combustibles côtés de l'appareil* Minimum distance to all combustible materials from sides of the appliance	500 mm
Distance minimum de tous matériaux combustibles face arrière de l'appareil* Minimum distance to all combustible materials from front of the appliance	500 mm
Distance minimum de tous matériaux combustibles face avant de l'appareil* Minimum distance to all combustible materials from back of the appliance	1200 mm
Garantie / Guarantee	10 ans / years

\*Voir conditions suivant notice / Refear to manual

Réf. / Ref IN0750SF

## INSERT 750

INSERT ACIER - SIMPLE FACE / STEEL INSERT - FRONT SIDE



### DE SÉRIE :

- porte battante,
- finition intérieur briques grises rainurées,
- foyer acier,
- vitre sérigraphiée
- raccordement air primaire et/ou air secondaire seulement.  
De l'air comburant continue d'être prélevé dans la pièce.

### OPTION(S) :

- finition intérieur briques beiges rainurées,
- ventilateur

### CONFIGURATION :

- simple face

### DÉCLINAISONS :

- 5 dimensions,
- simple face

### AS STANDARD:

- swing door,
- grey grooved brick back,
- steel fireplace,
- black-screen printed glass
- primary and/or secondary air connection only.  
Comburant air is still taken from the room.

### OPTIONAL(S):

- beige grooved brick back,
- fan

### CONFIGURATION:

- front side

### VARIATIONS:

- 5 dimensions,
- front side

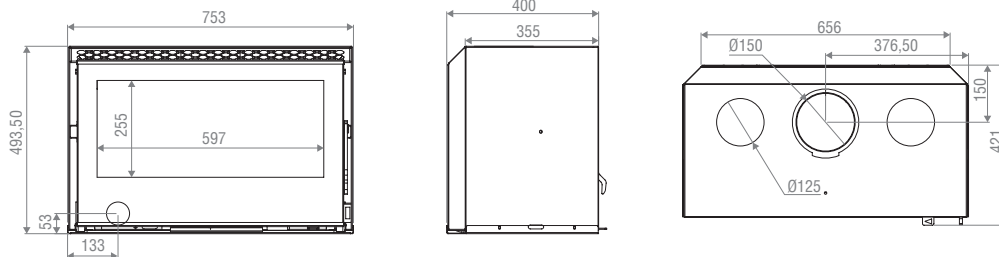

Puissance nominale / Nominal output	7,5 kW
Puissance thermique émise dans la pièce / Useful thermal power emitted in the room	7,5 kW
Rendement énergétique / Energy efficiency	76,1 %
Émission CO (mg/Nm <sup>3</sup> à 13% O <sub>2</sub> ) / CO emission (13% O <sub>2</sub> )	1087 mg/Nm <sup>3</sup>
Émission Particules - poussières (mg/Nm <sup>3</sup> à 13% O <sub>2</sub> ) / Particles - Dust emission (mg/Nm <sup>3</sup> at 13% O <sub>2</sub> )	37 mg/Nm <sup>3</sup>
Oxyde d'azote (NOx) à 13% O <sub>2</sub> (mg/Nm <sup>3</sup> ) / Nitrogen oxide (NOx) at 13% O <sub>2</sub> (mg/Nm <sup>3</sup> )	105 mg/Nm <sup>3</sup>
Composés Organiques Volatils (COV) à 13% O <sub>2</sub> / Organic Gazeus Compounds (OGC) at 13% O <sub>2</sub>	97 mg/Nm <sup>3</sup>
Émissions de CO <sub>2</sub> / CO <sub>2</sub> emission	10,3 %
Efficacité Énergétique Saisonnière / Seasonal space heating energy efficiency	66 %
Température des fumées / Flue gas temperature	325 °C
Température des fumées en sortie de buse / Flue gas temperature at the outlet	390 °C
Tirage minimum / Minimum draught	12 Pa
Dimensions / Dimensions	L75 cm x P40 cm x H49 cm
Dimension bûche maxi / Maximum log length	50 cm
Charge de bois conseillée / Recommended wood load	1 buches de 1,64 kg longueur 37 cm fendues en 1/4 1 logs of 1.64 kg length 37 cm splitted in 1/4
Conforme norme / Comply with the standard	EN13229
Départ des fumées (verticale ou horizontale) / Flue gas exhaust (vertical or horizontal)	Dessus/ On the top
Débit massique des fumées / Flue gas mass flow	6,5 g/s
Diam. ou section d'évacuation des fumées diam. buse - évacuation des fumées / Flue gas exhaust diameter	150 mm
Diamètre d'entrée d'air / Air inlet diameter	60 mm
Section d'amenée d'air nécessaire / Air supply section required	80 cm <sup>2</sup>
Nombre de buselot / Number of air inlet	1
Classe énergétique / Energy efficiency index	A
Poids de l'appareil / Unit weight	140 kg
Étanche selon EN 16510-1 / Airtight according to EN 16510-1 standard	Non / No
Si étanche, fuite sous 10Pa selon EN 16510-1 / If airtight, leakage under 10Pa according to EN 16510-1	
Distance minimum de tous matériaux combustibles côtés de l'appareil* Minimum distance to all combustible materials from sides of the appliance	100 mm
Distance minimum de tous matériaux combustibles face arrière de l'appareil* Minimum distance to all combustible materials from front of the appliance	100 mm
Distance minimum de tous matériaux combustibles face avant de l'appareil* Minimum distance to all combustible materials from back of the appliance	1200 mm
Garantie / Guarantee	10 ans / years

\*Voir conditions suivant notice / Refear to manual

Réf. / Ref IN0800SF

## INSERT 800

INSERT ACIER - SIMPLE FACE / STEEL INSERT - FRONT SIDE



### DE SÉRIE :

- porte battante,
- finition intérieur briques grises rainurées,
- foyer acier,
- vitre sérigraphiée
- raccordement air primaire et/ou air secondaire seulement.  
De l'air comburant continue d'être prélevé dans la pièce.

### OPTION(S) :

- finition intérieur briques beiges rainurées

### CONFIGURATION :

- simple face

### DÉCLINAISONS :

- 5 dimensions,
- simple face

### AS STANDARD:

- swing door,
- grey grooved brick back,
- steel fireplace,
- black-screen printed glass
- primary and/or secondary air connection only.  
Comburant air is still taken from the room.

### OPTIONAL(S):

- beige grooved brick back

### CONFIGURATION:

- front side

### VARIATIONS:

- 5 dimensions,
- front side

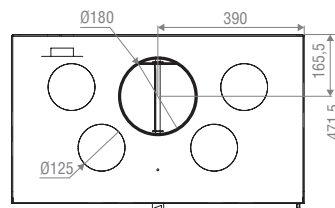
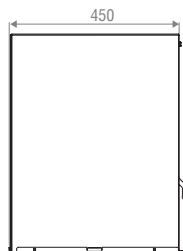
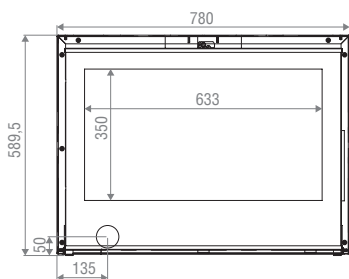

Puissance nominale / Nominal output	8,2 kW
Puissance thermique émise dans la pièce / Useful thermal power emitted in the room	8,2 kW
Rendement énergétique / Energy efficiency	76,1 %
Émission CO (mg/Nm <sup>3</sup> à 13% O <sub>2</sub> ) / CO emission (13% O <sub>2</sub> )	821 mg/Nm <sup>3</sup>
Émission Particules - poussières (mg/Nm <sup>3</sup> à 13% O <sub>2</sub> ) / Particles - Dust emission (mg/Nm <sup>3</sup> at 13% O <sub>2</sub> )	29 mg/Nm <sup>3</sup>
Oxyde d'azote (NOx) à 13% O <sub>2</sub> (mg/Nm <sup>3</sup> ) / Nitrogen oxide (NOx) at 13% O <sub>2</sub> (mg/Nm <sup>3</sup> )	89 mg/Nm <sup>3</sup>
Composés Organiques Volatils (COV) à 13% O <sub>2</sub> / Organic Gazeus Compounds (OGC) at 13% O <sub>2</sub>	99 mg/Nm <sup>3</sup>
Émissions de CO <sub>2</sub> / CO <sub>2</sub> emission	8,5 %
Efficacité Énergétique Saisonnière / Seasonal space heating energy efficiency	66 %
Température des fumées / Flue gas temperature	280 °C
Température des fumées en sortie de buse / Flue gas temperature at the outlet	336 °C
Tirage minimum / Minimum draught	12 Pa
Dimensions / Dimensions	L78 cm x P45 cm x H59 cm
Dimension bûche maxi / Maximum log length	50 cm
Charge de bois conseillée / Recommended wood load	2 buches de 1 kg longueur 40 cm fendues en 1/4 2 logs of 1 kg length 40 cm splitted in 1/4
Conforme norme / Comply with the standard	EN13240
Départ des fumées (verticale ou horizontale) / Flue gas exhaust (vertical or horizontal)	Dessus/ On the top
Débit massique des fumées / Flue gas mass flow	8,9 g/s
Diam. ou section d'évacuation des fumées diam. buse - évacuation des fumées / Flue gas exhaust diameter	180 mm
Diamètre d'entrée d'air / Air inlet diameter	60 mm
Section d'amenée d'air nécessaire / Air supply section required	90 cm <sup>2</sup>
Nombre de buselot / Number of air inlet	1
Classe énergétique / Energy efficiency index	A
Poids de l'appareil / Unit weight	150 kg
Étanche selon EN 16510-1 / Airtight according to EN 16510-1 standard	Non / No
Si étanche, fuite sous 10Pa selon EN 16510-1 / If airtight, leakage under 10Pa according to EN 16510-1	
Distance minimum de tous matériaux combustibles côtés de l'appareil* Minimum distance to all combustible materials from sides of the appliance	400 mm
Distance minimum de tous matériaux combustibles face arrière de l'appareil* Minimum distance to all combustible materials from front of the appliance	400 mm
Distance minimum de tous matériaux combustibles face avant de l'appareil* Minimum distance to all combustible materials from back of the appliance	1200 mm
Garantie / Guarantee	10 ans / years

\*Voir conditions suivant notice / Refear to manual

Réf. / Ref IN1000SF

## INSERT 1000

INSERT ACIER - SIMPLE FACE / STEEL INSERT - FRONT SIDE



### DE SÉRIE :

- porte battante,
- finition intérieur briques grises rainurées,
- foyer acier,
- vitre sérigraphiée
- raccordement air primaire et/ou air secondaire seulement.  
De l'air comburant continue d'être prélevé dans la pièce.

### OPTION(S) :

- finition intérieur briques beiges rainurées

### CONFIGURATION :

- simple face

### DÉCLINAISONS :

- 5 dimensions,
- simple face,
- double face

### AS STANDARD:

- swing door,
- grey grooved brick back,
- steel fireplace,
- black-screen printed glass
- primary and/or secondary air connection only.  
Comburant air is still taken from the room.

### OPTIONAL(S):

- beige grooved brick back

### CONFIGURATION:

- front side

### VARIATIONS:

- 5 dimensions,
- front side,
- double sided

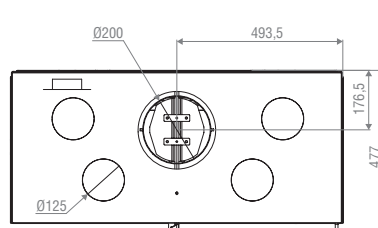
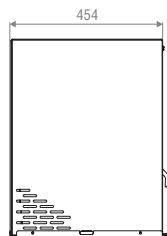
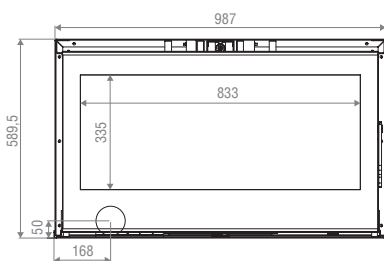



Puissance nominale / Nominal output	9 kW
Puissance thermique émise dans la pièce / Useful thermal power emitted in the room	9 kW
Rendement énergétique / Energy efficiency	77,4 %
Émission CO (mg/Nm <sup>3</sup> à 13% O <sub>2</sub> ) / CO emission (13% O <sub>2</sub> )	762 mg/Nm <sup>3</sup>
Émission Particules - poussières (mg/Nm <sup>3</sup> à 13% O <sub>2</sub> ) / Particles - Dust emission (mg/Nm <sup>3</sup> at 13% O <sub>2</sub> )	29 mg/Nm <sup>3</sup>
Oxyde d'azote (NOx) à 13% O <sub>2</sub> (mg/Nm <sup>3</sup> ) / Nitrogen oxide (NOx) at 13% O <sub>2</sub> (mg/Nm <sup>3</sup> )	74 mg/Nm <sup>3</sup>
Composés Organiques Volatils (COV) à 13% O <sub>2</sub> / Organic Gazeus Compounds (OGC) at 13% O <sub>2</sub>	63 mg/Nm <sup>3</sup>
Émissions de CO <sub>2</sub> / CO <sub>2</sub> emission	8,08 %
Efficacité Énergétique Saisonnière / Seasonal space heating energy efficiency	67 %
Température des fumées / Flue gas temperature	269 °C
Température des fumées en sortie de buse / Flue gas temperature at the outlet	323 °C
Tirage minimum / Minimum draught	12 Pa
Dimensions / Dimensions	L99 cm x P45 cm x H59 cm
Dimension bûche maxi / Maximum log length	60 cm
Charge de bois conseillée / Recommended wood load	2 buches de 1,1 kg longueur 50 cm fendues en 1/4 2 logs of 1.1 kg length 50 cm splitted in 1/4
Conforme norme / Comply with the standard	EN13240
Départ des fumées (verticale ou horizontale) / Flue gas exhaust (vertical or horizontal)	Dessus/ On the top
Débit massique des fumées / Flue gas mass flow	9,8 g/s
Diam. ou section d'évacuation des fumées diam. buse - évacuation des fumées / Flue gas exhaust diameter	200 mm
Diamètre d'entrée d'air / Air inlet diameter	60 mm
Section d'amenée d'air nécessaire / Air supply section required	100 cm <sup>2</sup>
Nombre de buselot / Number of air inlet	1
Classe énergétique / Energy efficiency index	A
Poids de l'appareil / Unit weight	180 kg
Étanche selon EN 16510-1 / Airtight according to EN 16510-1 standard	Non / No
Si étanche, fuite sous 10Pa selon EN 16510-1 / If airtight, leakage under 10Pa according to EN 16510-1	
Distance minimum de tous matériaux combustibles côtés de l'appareil* Minimum distance to all combustible materials from sides of the appliance	300 mm
Distance minimum de tous matériaux combustibles face arrière de l'appareil* Minimum distance to all combustible materials from front of the appliance	300 mm
Distance minimum de tous matériaux combustibles face avant de l'appareil* Minimum distance to all combustible materials from back of the appliance	1200 mm
Garantie / Guarantee	10 ans / years

\*Voir conditions suivant notice / Refear to manual

Réf. / Ref IN1000DF

## INSERT 1000

INSERT ACIER - DOUBLE FACE / STEEL INSERT - DOUBLE SIDED



### DE SÉRIE :

- porte battante,
- finition intérieur briques grises rainurées,
- foyer acier,
- vitre sérigraphiée
- raccordement air primaire et/ou air secondaire seulement.  
De l'air comburant continue d'être prélevé dans la pièce.

### OPTION(S) :

- finition intérieur briques beiges rainurées

### CONFIGURATION :

- double face

### DÉCLINAISONS :

- 5 dimensions,
- simple face

### AS STANDARD:

- swing door,
- grey grooved brick back,
- steel fireplace,
- black-screen printed glass
- primary and/or secondary air connection only.  
Comburant air is still taken from the room.

### OPTIONAL(S):

- beige grooved brick back

### CONFIGURATION:

- double sided

### VARIATIONS:

- 5 dimensions,
- front side

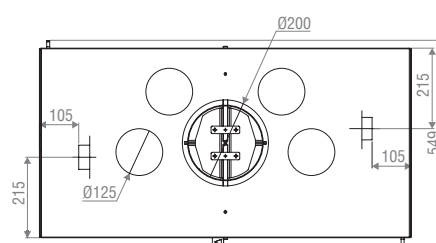
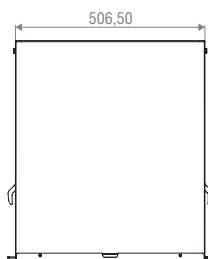
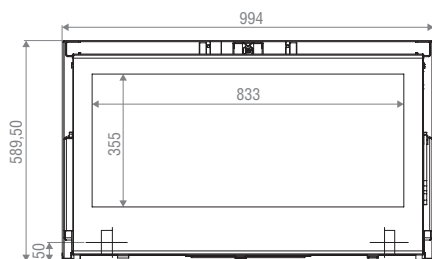

Puissance nominale / Nominal output	12 kW
Puissance thermique émise dans la pièce / Useful thermal power emitted in the room	12 kW
Rendement énergétique / Energy efficiency	76,3 %
Émission CO (mg/Nm <sup>3</sup> à 13% O <sub>2</sub> ) / CO emission (13% O <sub>2</sub> )	1154 mg/Nm <sup>3</sup>
Émission Particules - poussières (mg/Nm <sup>3</sup> à 13% O <sub>2</sub> ) / Particles - Dust emission (mg/Nm <sup>3</sup> at 13% O <sub>2</sub> )	30 mg/Nm <sup>3</sup>
Oxyde d'azote (NOx) à 13% O <sub>2</sub> (mg/Nm <sup>3</sup> ) / Nitrogen oxide (NOx) at 13% O <sub>2</sub> (mg/Nm <sup>3</sup> )	82 mg/Nm <sup>3</sup>
Composés Organiques Volatils (COV) à 13% O <sub>2</sub> / Organic Gazeus Compounds (OGC) at 13% O <sub>2</sub>	81 mg/Nm <sup>3</sup>
Émissions de CO <sub>2</sub> / CO <sub>2</sub> emission	9,1 %
Efficacité Énergétique Saisonnière / Seasonal space heating energy efficiency	66 %
Température des fumées / Flue gas temperature	311 °C
Température des fumées en sortie de buse / Flue gas temperature at the outlet	373 °C
Tirage minimum / Minimum draught	12 Pa
Dimensions / Dimensions	L99 cm x P51 cm x H59 cm
Dimension bûche maxi / Maximum log length	60 cm
Charge de bois conseillée / Recommended wood load	2 bûches de 1,5 kg longueur 50 cm fendues en 1/4 2 logs of 1.5 kg length 50 cm splitted in 1/4
Conforme norme / Comply with the standard	EN13240
Départ des fumées (verticale ou horizontale) / Flue gas exhaust (vertical or horizontal)	Dessus/ On the top
Débit massique des fumées / Flue gas mass flow	12,7 g/s
Diam. ou section d'évacuation des fumées diam. buse - évacuation des fumées / Flue gas exhaust diameter	200 mm
Diamètre d'entrée d'air / Air inlet diameter	60 mm
Section d'amenée d'air nécessaire / Air supply section required	130 cm <sup>2</sup>
Nombre de buselot / Number of air inlet	2
Classe énergétique / Energy efficiency index	A
Poids de l'appareil / Unit weight	180 kg
Étanche selon EN 16510-1 / Airtight according to EN 16510-1 standard	Non / No
Si étanche, fuite sous 10Pa selon EN 16510-1 / If airtight, leakage under 10Pa according to EN 16510-1	
Distance minimum de tous matériaux combustibles côtés de l'appareil* Minimum distance to all combustible materials from sides of the appliance	350 mm
Distance minimum de tous matériaux combustibles face arrière de l'appareil* Minimum distance to all combustible materials from front of the appliance	1200 mm
Distance minimum de tous matériaux combustibles face avant de l'appareil* Minimum distance to all combustible materials from back of the appliance	1200 mm
Garantie / Guarantee	10 ans / years

\*Voir conditions suivant notice / Refear to manual

Réf. / Ref PIL65/49

## IL65X49

INSERT ACIER - SIMPLE FACE / STEEL INSERT - FRONT SIDE



### DE SÉRIE :

- porte battante,
- finition intérieur réfractaire,
- foyer acier,
- vitre sérigraphiée,
- ventilateur intégré

### OPTION(S) :

- cadre de finition,
- variateur

### CONFIGURATION :

- simple face

### DÉCLINAISONS :

- 2 dimensions

### AS STANDARD:

- swing door,
- back in refractory ceramic,
- steel fireplace,
- black-screen printed glass,
- thermostatic fan

### OPTIONAL(S):

- finishing frame,
- manual variable speed control

### CONFIGURATION:

- front side

### VARIATIONS:

- 2 dimensions

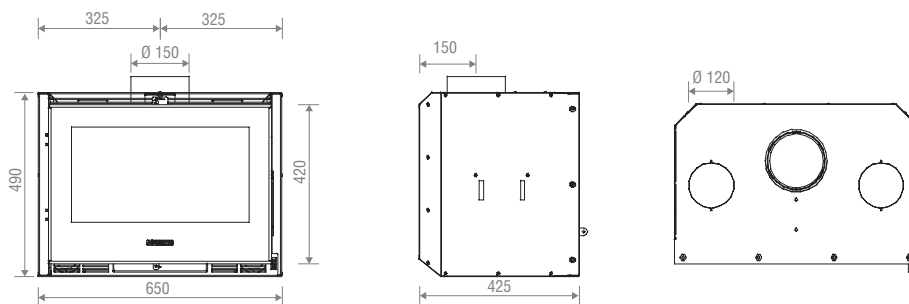

Puissance nominale / Nominal output	7 kW
Puissance thermique émise dans la pièce / Useful thermal power emitted in the room	7 kW
Rendement énergétique / Energy efficiency	80,1 %
Émission CO (mg/Nm <sup>3</sup> à 13% O <sub>2</sub> ) / CO emission (13% O <sub>2</sub> )	1125 mg/Nm <sup>3</sup>
Émission Particules - poussières (mg/Nm <sup>3</sup> à 13% O <sub>2</sub> ) / Particles - Dust emission (mg/Nm <sup>3</sup> at 13% O <sub>2</sub> )	25 mg/Nm <sup>3</sup>
Oxyde d'azote (NOx) à 13% O <sub>2</sub> (mg/Nm <sup>3</sup> ) / Nitrogen oxide (NOx) at 13% O <sub>2</sub> (mg/Nm <sup>3</sup> )	90 mg/Nm <sup>3</sup>
Composés Organiques Volatils (COV) à 13% O <sub>2</sub> / Organic Gazeus Compounds (OGC) at 13% O <sub>2</sub>	54 mg/Nm <sup>3</sup>
Émissions de CO <sub>2</sub> / CO <sub>2</sub> emission	11 %
Efficacité Énergétique Saisonnière / Seasonal space heating energy efficiency	69,4 %
Température des fumées / Flue gas temperature	310 °C
Température des fumées en sortie de buse / Flue gas temperature at the outlet	345 °C
Tirage minimum / Minimum draught	12 Pa
Dimensions / Dimensions	L65 cm x P42,5 cm x H49 cm
Dimension bûche maxi / Maximum log length	20 cm
Charge de bois conseillée / Recommended wood load	2 buches de 0,75 kg longueur 20 cm fendues en 1/4 2 logs of 0.75 kg length 20 cm splitted in 1/4
Conforme norme / Comply with the standard	EN13229
Départ des fumées (verticale ou horizontale) / Flue gas exhaust (vertical or horizontal)	Dessus/ On the top
Débit massique des fumées / Flue gas mass flow	5,4 g/s
Diam. ou section d'évacuation des fumées diam. buse - évacuation des fumées / Flue gas exhaust diameter	150 mm
Diamètre d'entrée d'air / Air inlet diameter	
Section d'amenée d'air nécessaire / Air supply section required	200 cm <sup>2</sup>
Nombre de buselot / Number of air inlet	
Classe énergétique / Energy efficiency index	A
Poids de l'appareil / Unit weight	105 kg
Étanche selon EN 16510-1 / Airtight according to EN 16510-1 standard	Non / No
Si étanche, fuite sous 10Pa selon EN 16510-1 / If airtight, leakage under 10Pa according to EN 16510-1	
Distance minimum de tous matériaux combustibles côtés de l'appareil* Minimum distance to all combustible materials from sides of the appliance	160 mm
Distance minimum de tous matériaux combustibles face arrière de l'appareil* Minimum distance to all combustible materials from front of the appliance	160 mm
Distance minimum de tous matériaux combustibles face avant de l'appareil* Minimum distance to all combustible materials from back of the appliance	1000 mm
Garantie / Guarantee	5 ans / years

\*Voir conditions suivant notice / Refear to manual

Réf. / Ref PIL75/58

## IL75X58

INSERT ACIER - SIMPLE FACE / STEEL INSERT - FRONT SIDE



### DE SÉRIE :

- porte battante,
- finition intérieur réfractaire,
- foyer acier,
- vitre sérigraphiée,
- ventilateur intégré

### OPTION(S) :

- cadre de finition,
- variateur

### CONFIGURATION :

- simple face

### DÉCLINAISONS :

- 2 dimensions

### AS STANDARD:

- swing door,
- back in refractory ceramic,
- steel fireplace,
- black-screen printed glass,
- thermostatic fan

### OPTIONAL(S):

- finishing frame,
- manual variable speed control

### CONFIGURATION:

- front side

### VARIATIONS:

- 2 dimensions

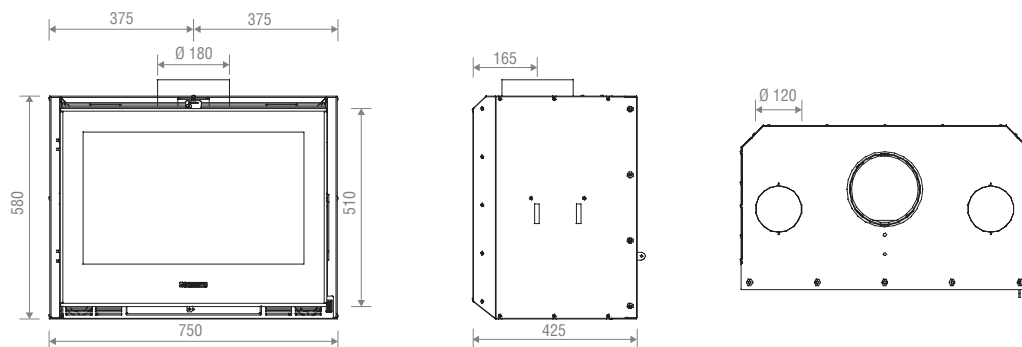

Puissance nominale / Nominal output	9 kW
Puissance thermique émise dans la pièce / Useful thermal power emitted in the room	9 kW
Rendement énergétique / Energy efficiency	80 %
Émission CO (mg/Nm <sup>3</sup> à 13% O <sub>2</sub> ) / CO emission (13% O <sub>2</sub> )	1000 mg/Nm <sup>3</sup>
Émission Particules - poussières (mg/Nm <sup>3</sup> à 13% O <sub>2</sub> ) / Particles - Dust emission (mg/Nm <sup>3</sup> at 13% O <sub>2</sub> )	26 mg/Nm <sup>3</sup>
Oxyde d'azote (NOx) à 13% O <sub>2</sub> (mg/Nm <sup>3</sup> ) / Nitrogen oxide (NOx) at 13% O <sub>2</sub> (mg/Nm <sup>3</sup> )	97 mg/Nm <sup>3</sup>
Composés Organiques Volatils (COV) à 13% O <sub>2</sub> / Organic Gaseous Compounds (OGC) at 13% O <sub>2</sub>	59 mg/Nm <sup>3</sup>
Émissions de CO <sub>2</sub> / CO <sub>2</sub> emission	9,6 %
Efficacité Énergétique Saisonnière / Seasonal space heating energy efficiency	69,4 %
Température des fumées / Flue gas temperature	277 °C
Température des fumées en sortie de buse / Flue gas temperature at the outlet	335 °C
Tirage minimum / Minimum draught	12 Pa
Dimensions / Dimensions	L75 cm x P42,5 cm x H58 cm
Dimension bûche maxi / Maximum log length	20 cm
Charge de bois conseillée / Recommended wood load	2 buches de 0,95 kg longueur 20 cm fendues en 1/4 2 logs of 0.95 kg length 20 cm splitted in 1/4
Conforme norme / Comply with the standard	EN13229
Départ des fumées (verticale ou horizontale) / Flue gas exhaust (vertical or horizontal)	Dessus/ On the top
Débit massique des fumées / Flue gas mass flow	8 g/s
Diam. ou section d'évacuation des fumées diam. buse - évacuation des fumées / Flue gas exhaust diameter	180 mm
Diamètre d'entrée d'air / Air inlet diameter	
Section d'amenée d'air nécessaire / Air supply section required	200 cm <sup>2</sup>
Nombre de buselot / Number of air inlet	
Classe énergétique / Energy efficiency index	A
Poids de l'appareil / Unit weight	125 kg
Étanche selon EN 16510-1 / Airtight according to EN 16510-1 standard	Non / No
Si étanche, fuite sous 10Pa selon EN 16510-1 / If airtight, leakage under 10Pa according to EN 16510-1	
Distance minimum de tous matériaux combustibles côtés de l'appareil* Minimum distance to all combustible materials from sides of the appliance	160 mm
Distance minimum de tous matériaux combustibles face arrière de l'appareil* Minimum distance to all combustible materials from front of the appliance	160 mm
Distance minimum de tous matériaux combustibles face avant de l'appareil* Minimum distance to all combustible materials from back of the appliance	1000 mm
Garantie / Guarantee	5 ans / years

\*Voir conditions suivant notice / Refer to manual

Réf. / Ref PI40\_55C

140/55

INSERT ACIER - SIMPLE FACE / STEEL INSERT - FRONT SIDE



**DE SÉRIE :**

- porte battante,
- finition intérieur vermiculite,
- foyer acier,
- porte fonte,
- sortie horizontale ou sortie verticale,
- la chambre de combustion est montée sur pivot, ce qui signifie que l'appareil peut être aisément basculer vers l'avant pour un meilleur accès à toutes les parties

**OPTION(S) :**

- ouverture gauche ou droite

**CONFIGURATION :**

- simple face

**DÉCLINAISONS :**

- vitre sérigraphiée

**AS STANDARD:**

- swing door,
- inside firebox in vermiculite,
- steel fireplace,
- cast iron door,
- horizontal or vertical outlet,
- the wide combustion chamber is mounted on a rotary arm, which means that the stove can easily be swivelled into the room to allow easy access to all its parts

**OPTIONAL(S):**

- opening right or left

**CONFIGURATION:**

- front side

**VARIATIONS:**

- black-screen printed glass

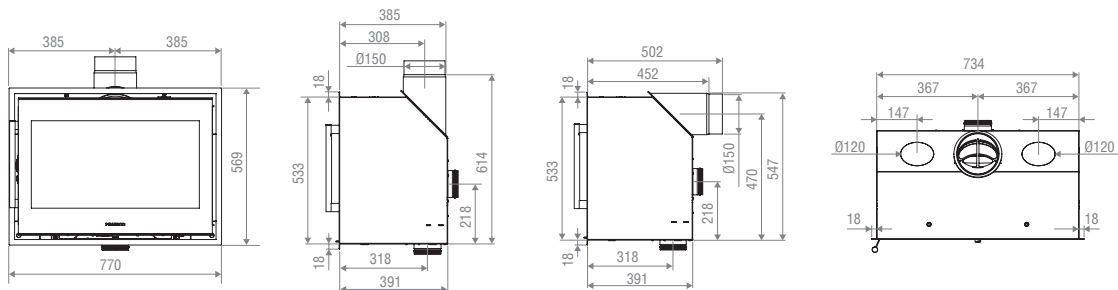



Puissance nominale / Nominal output	6,4 kW
Puissance thermique émise dans la pièce / Useful thermal power emitted in the room	6,4 kW
Rendement énergétique / Energy efficiency	80 %
Émission CO (mg/Nm <sup>3</sup> à 13% O <sub>2</sub> ) / CO emission (13% O <sub>2</sub> )	758 mg/Nm <sup>3</sup>
Émission Particules - poussières (mg/Nm <sup>3</sup> à 13% O <sub>2</sub> ) / Particles - Dust emission (mg/Nm <sup>3</sup> at 13% O <sub>2</sub> )	16 mg/Nm <sup>3</sup>
Oxyde d'azote (NOx) à 13% O <sub>2</sub> (mg/Nm <sup>3</sup> ) / Nitrogen oxide (NOx) at 13% O <sub>2</sub> (mg/Nm <sup>3</sup> )	95 mg/Nm <sup>3</sup>
Composés Organiques Volatils (COV) à 13% O <sub>2</sub> / Organic Gazeus Compounds (OGC) at 13% O <sub>2</sub>	38 mg/Nm <sup>3</sup>
Émissions de CO <sub>2</sub> / CO <sub>2</sub> emission	10,1 %
Efficacité Énergétique Saisonnière / Seasonal space heating energy efficiency	70 %
Température des fumées / Flue gas temperature	275 °C
Température des fumées en sortie de buse / Flue gas temperature at the outlet	326 °C
Tirage minimum / Minimum draught	11 Pa
Dimensions / Dimensions	L73 cm x P39 cm x H53 cm
Dimension bûche maxi / Maximum log length	30 cm
Charge de bois conseillée / Recommended wood load	3 buches de 0,53 kg longueur 30 cm fendues en 1/4 3 logs of 0.53 kg length 30 cm splitted in 1/4
Conforme norme / Comply with the standard	EN13229
Départ des fumées (verticale ou horizontale) / Flue gas exhaust (vertical or horizontal)	Dessus ou arrière/ On the top or rear
Débit massique des fumées / Flue gas mass flow	5,5 g/s
Diam. ou section d'évacuation des fumées diam. buse - évacuation des fumées / Flue gas exhaust diameter	150 mm
Diamètre d'entrée d'air / Air inlet diameter	100 mm
Section d'amenée d'air nécessaire / Air supply section required	200 cm <sup>2</sup>
Nombre de buselot / Number of air inlet	1
Classe énergétique / Energy efficiency index	A
Poids de l'appareil / Unit weight	97 kg
Étanche selon EN 16510-1 / Airtight according to EN 16510-1 standard	Oui / Yes
Si étanche, fuite sous 10Pa selon EN 16510-1 / If airtight, leakage under 10Pa according to EN 16510-1	1,66 m <sup>3</sup> /h
Distance minimum de tous matériaux combustibles côtés de l'appareil* Minimum distance to all combustible materials from sides of the appliance	50 mm
Distance minimum de tous matériaux combustibles face arrière de l'appareil* Minimum distance to all combustible materials from front of the appliance	188 mm
Distance minimum de tous matériaux combustibles face avant de l'appareil* Minimum distance to all combustible materials from back of the appliance	1200 mm
Garantie / Guarantee	5 ans / years

\*Voir conditions suivant notice / Refear to manual

## GAMME DÉCORATIVE

Les foyers bois non marqués d'une mention ECODESIGN sont à usage décoratif et non prévus comme moyens de chauffage.

### DECORATIVE RANGE

Wood fireplaces not marked with an ECODESIGN mention are for decorative use and not intended as heating appliances.

## LIMOISE

Dimensions : L 250 x P 83 x H 38 cm

Cheminée simple face positionnée en version d'angle. Socle en marbre gris Scandinave adouci et cadre métallique **CM3**, peinture noire. Modèle présenté avec foyer **H1600 SIMPLE FACE**. Niches et rayonnages non compris ni fournis.

Dimensions : L 250 x P 83 x H 38 cm

Front-view or corner fireplace. With grey polished Scandinavian marble and metal frame **CM3**, black painting. Central version on request. Model presented with **F1600 H firebox**. Alcove and shelves neither included or supplied..





Réf. / Ref FF1400SF

## F1400

FOYER ACIER - SIMPLE FACE / STEEL FIREPLACE - FRONT SIDE



### DE SÉRIE :

- porte battante,
- finition intérieur briques beiges,
- foyer acier,
- raccordement air primaire et/ou air secondaire seulement.  
De l'air comburant continue d'être prélevé dans la pièce.

### OPTION(S) :

- finition intérieur briques grises
- vitres sérigraphiées

### CONFIGURATION :

- simple face

### AS STANDARD:

- swing door,
- beige brick back,
- steel fireplace,
- primary and/or secondary air connection only.  
Comburant air is still taken from the room.

### OPTIONAL(S):

- grey brick back
- black-screen printed glass

### CONFIGURATION:

- front side

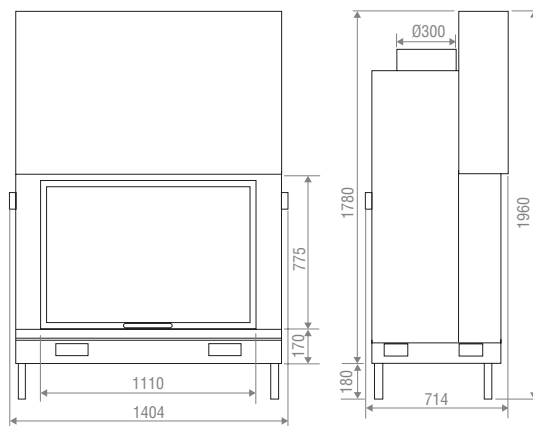

INFORMATIONS DONNÉES UNIQUEMENT AUX FINS DE DIMENSIONNEMENT DE CONDUITS. / INFORMATION GIVEN FOR CHIMNEY SYSTEM CALCULATIONS' PURPOSES.	Puissance nominale / Nominal output	19 kW
	Puissance thermique émise dans la pièce / Useful thermal power emitted in the room	19 kW
	Rendement énergétique / Energy efficiency	72,3 %
	Émission CO (mg/Nm <sup>3</sup> à 13% O <sub>2</sub> ) / CO emission (13% O <sub>2</sub> )	1375 mg/Nm <sup>3</sup>
	Émission Particules - poussières (mg/Nm <sup>3</sup> à 13% O <sub>2</sub> ) / Particles - Dust emission (mg/Nm <sup>3</sup> at 13% O <sub>2</sub> )	19 mg/Nm <sup>3</sup>
	Oxyde d'azote (NOx) à 13% O <sub>2</sub> (mg/Nm <sup>3</sup> ) / Nitrogen oxide (NOx) at 13% O <sub>2</sub> (mg/Nm <sup>3</sup> )	
	Composés Organiques Volatils (COV) à 13% O <sub>2</sub> / Organic Gazeus Compounds (OGC) at 13% O <sub>2</sub>	
	Émissions de CO <sub>2</sub> / CO <sub>2</sub> emission	8,13 %
	Efficacité Énergétique Saisonnière / Seasonal space heating energy efficiency	
	Température des fumées / Flue gas temperature	313 °C
	Température des fumées en sortie de buse / Flue gas temperature at the outlet	376 °C
	Tirage minimum / Minimum draught	12 Pa
	Dimensions / Dimensions	L140 cm x P71 cm x H196 cm
	Dimension bûche maxi / Maximum log length	100 cm
	Charge de bois conseillée / Recommended wood load	4 buches de 1,58 kg longueur 50 cm fendues en 1/4 4 logs of 1.58 kg length 50 cm splitted in 1/4
	Conforme norme / Comply with the standard	EN13229
	Départ des fumées (verticale ou horizontale) / Flue gas exhaust (vertical or horizontal)	Dessus/ On the top
	Débit massique des fumées / Flue gas mass flow	20,8 g/s
	Diam. ou section d'évacuation des fumées diam. buse - évacuation des fumées / Flue gas exhaust diameter	300 mm
	Diamètre d'entrée d'air / Air inlet diameter	80 mm
	Section d'amenée d'air nécessaire / Air supply section required	250 cm <sup>2</sup>
	Nombre de buselot / Number of air inlet	2
	Classe énergétique / Energy efficiency index	
	Poids de l'appareil / Unit weight	620 kg
	Étanche selon EN 16510-1 / Airtight according to EN 16510-1 standard	Non / No
	Si étanche, fuite sous 10Pa selon EN 16510-1 / If airtight, leakage under 10Pa according to EN 16510-1	
	Distance minimum de tous matériaux combustibles côtés de l'appareil* Minimum distance to all combustible materials from sides of the appliance	200 mm
Distance minimum de tous matériaux combustibles face arrière de l'appareil* Minimum distance to all combustible materials from front of the appliance	200 mm	
Distance minimum de tous matériaux combustibles face avant de l'appareil* Minimum distance to all combustible materials from back of the appliance	1200 mm	
Garantie / Guarantee	10 ans / years	

\*Voir conditions suivant notice / Refear to manual

Réf. / Ref FH1400SF

## H1400

FOYER ACIER - SIMPLE FACE / STEEL FIREPLACE - FRONT SIDE



### DE SÉRIE :

- porte battante,
- finition intérieur briques beiges,
- foyer acier,
- raccordement air primaire et/ou air secondaire seulement.  
De l'air comburant continue d'être prélevé dans la pièce.

### OPTION(S) :

- finition intérieur briques grises
- vitres sérigraphiées

### CONFIGURATION :

- simple face

### AS STANDARD:

- swing door,
- beige brick back,
- steel fireplace,
- primary and/or secondary air connection only.  
Comburant air is still taken from the room.

### OPTIONAL(S):

- grey brick back
- black-screen printed glass

### CONFIGURATION:

- front side

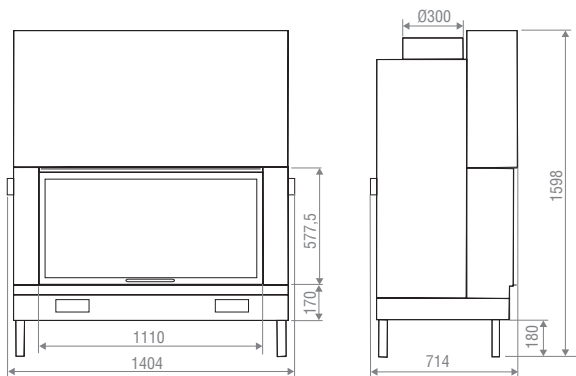

INFORMATIONS DONNÉES UNIQUEMENT AUX FINS DE DIMENSIONNEMENT DE CONDUITS. / INFORMATION GIVEN FOR CHIMNEY SYSTEM CALCULATIONS' PURPOSES.	Puissance nominale / Nominal output	19 kW
	Puissance thermique émise dans la pièce / Useful thermal power emitted in the room	19 kW
	Rendement énergétique / Energy efficiency	76,3 %
	Émission CO (mg/Nm <sup>3</sup> à 13% O <sub>2</sub> ) / CO emission (13% O <sub>2</sub> )	875 mg/Nm <sup>3</sup>
	Émission Particules - poussières (mg/Nm <sup>3</sup> à 13% O <sub>2</sub> ) / Particles - Dust emission (mg/Nm <sup>3</sup> at 13% O <sub>2</sub> )	25 mg/Nm <sup>3</sup>
	Oxyde d'azote (NOx) à 13% O <sub>2</sub> (mg/Nm <sup>3</sup> ) / Nitrogen oxide (NOx) at 13% O <sub>2</sub> (mg/Nm <sup>3</sup> )	114 mg/Nm <sup>3</sup>
	Composés Organiques Volatils (COV) à 13% O <sub>2</sub> / Organic Gazeus Compounds (OGC) at 13% O <sub>2</sub>	97 mg/Nm <sup>3</sup>
	Émissions de CO <sub>2</sub> / CO <sub>2</sub> emission	7,6 %
	Efficacité Énergétique Saisonnière / Seasonal space heating energy efficiency	
	Température des fumées / Flue gas temperature	236 °C
	Température des fumées en sortie de buse / Flue gas temperature at the outlet	283 °C
	Tirage minimum / Minimum draught	12 Pa
	Dimensions / Dimensions	L140 cm x P71 cm x H160 cm
	Dimension bûche maxi / Maximum log length	100 cm
	Charge de bois conseillée / Recommended wood load	3 bûches de 1,53 kg longueur 50 cm fendues en 1/4 3 logs of 1.53 kg length 50 cm splitted in 1/4
	Conforme norme / Comply with the standard	EN13229
	Départ des fumées (verticale ou horizontale) / Flue gas exhaust (vertical or horizontal)	Dessus/ On the top
	Débit massique des fumées / Flue gas mass flow	22,8 g/s
	Diam. ou section d'évacuation des fumées diam. buse - évacuation des fumées / Flue gas exhaust diameter	300 mm
	Diamètre d'entrée d'air / Air inlet diameter	80 mm
	Section d'amenée d'air nécessaire / Air supply section required	200 cm <sup>2</sup>
	Nombre de buselot / Number of air inlet	2
	Classe énergétique / Energy efficiency index	
	Poids de l'appareil / Unit weight	550 kg
	Étanche selon EN 16510-1 / Airtight according to EN 16510-1 standard	Non / No
	Si étanche, fuite sous 10Pa selon EN 16510-1 / If airtight, leakage under 10Pa according to EN 16510-1	
Distance minimum de tous matériaux combustibles côtés de l'appareil* Minimum distance to all combustible materials from sides of the appliance	200 mm	
Distance minimum de tous matériaux combustibles face arrière de l'appareil* Minimum distance to all combustible materials from front of the appliance	250 mm	
Distance minimum de tous matériaux combustibles face avant de l'appareil* Minimum distance to all combustible materials from back of the appliance	1200 mm	
Garantie / Guarantee	10 ans / years	

\*Voir conditions suivant notice / Refear to manual

Réf. / Ref FF1600SF

## F1600

FOYER ACIER - SIMPLE FACE / STEEL FIREPLACE - FRONT SIDE



### DE SÉRIE :

- porte battante,
- finition intérieur briques beiges,
- foyer acier,
- raccordement air primaire et/ou air secondaire seulement.  
De l'air comburant continue d'être prélevé dans la pièce.

### OPTION(S) :

- finition intérieur briques grises
- vitres sérigraphiées

### CONFIGURATION :

- simple face

### AS STANDARD:

- swing door,
- beige brick back,
- steel fireplace,
- primary and/or secondary air connection only.  
Comburant air is still taken from the room.

### OPTIONAL(S):

- grey brick back
- black-screen printed glass

### CONFIGURATION:

- front side

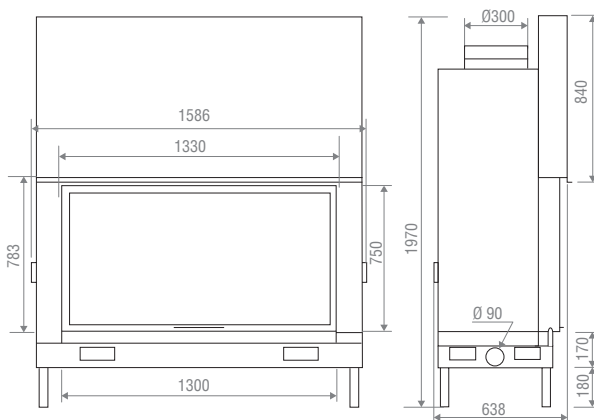



INFORMATIONS DONNÉES UNIQUEMENT AUX FINS DE DIMENSIONNEMENT DE CONDUITS. / INFORMATION GIVEN FOR CHIMNEY SYSTEM CALCULATIONS' PURPOSES.	Puissance nominale / Nominal output	29 kW
	Puissance thermique émise dans la pièce / Useful thermal power emitted in the room	29 kW
	Rendement énergétique / Energy efficiency	73 %
	Émission CO (mg/Nm <sup>3</sup> à 13% O <sub>2</sub> ) / CO emission (13% O <sub>2</sub> )	2750 mg/Nm <sup>3</sup>
	Émission Particules - poussières (mg/Nm <sup>3</sup> à 13% O <sub>2</sub> ) / Particles - Dust emission (mg/Nm <sup>3</sup> at 13% O <sub>2</sub> )	74 mg/Nm <sup>3</sup>
	Oxyde d'azote (NO <sub>x</sub> ) à 13% O <sub>2</sub> (mg/Nm <sup>3</sup> ) / Nitrogen oxide (NO <sub>x</sub> ) at 13% O <sub>2</sub> (mg/Nm <sup>3</sup> )	
	Composés Organiques Volatils (COV) à 13% O <sub>2</sub> / Organic Gazeus Compounds (OGC) at 13% O <sub>2</sub>	
	Émissions de CO <sub>2</sub> / CO <sub>2</sub> emission	11,9 %
	Efficacité Énergétique Saisonnière / Seasonal space heating energy efficiency	
	Température des fumées / Flue gas temperature	393 °C
	Température des fumées en sortie de buse / Flue gas temperature at the outlet	400 °C
	Tirage minimum / Minimum draught	12 Pa
	Dimensions / Dimensions	L159 cm x P64 cm x H197 cm
	Dimension bûche maxi / Maximum log length	120 cm
	Charge de bois conseillée / Recommended wood load	4 buches de 2,58 kg longueur 50 cm fendues en 1/4 4 logs of 2.58 kg length 50 cm splitted in 1/4
	Conforme norme / Comply with the standard	EN13229
	Départ des fumées (verticale ou horizontale) / Flue gas exhaust (vertical or horizontal)	Dessus/ On the top
	Débit massique des fumées / Flue gas mass flow	22,1 g/s
	Diam. ou section d'évacuation des fumées diam. buse - évacuation des fumées / Flue gas exhaust diameter	300 mm
	Diamètre d'entrée d'air / Air inlet diameter	80 mm
	Section d'amenée d'air nécessaire / Air supply section required	300 cm <sup>2</sup>
	Nombre de buselot / Number of air inlet	2
	Classe énergétique / Energy efficiency index	
	Poids de l'appareil / Unit weight	600 kg
	Étanche selon EN 16510-1 / Airtight according to EN 16510-1 standard	Non / No
	Si étanche, fuite sous 10Pa selon EN 16510-1 / If airtight, leakage under 10Pa according to EN 16510-1	
	Distance minimum de tous matériaux combustibles côtés de l'appareil* Minimum distance to all combustible materials from sides of the appliance	300 mm
Distance minimum de tous matériaux combustibles face arrière de l'appareil* Minimum distance to all combustible materials from front of the appliance	300 mm	
Distance minimum de tous matériaux combustibles face avant de l'appareil* Minimum distance to all combustible materials from back of the appliance	2000 mm	
Garantie / Guarantee	10 ans / years	

\*Voir conditions suivant notice / Refear to manual

Réf. / Ref FH1600SF

## H1600

FOYER ACIER - SIMPLE FACE / STEEL FIREPLACE - FRONT SIDE



### DE SÉRIE :

- porte battante,
- finition intérieur briques beiges,
- foyer acier,
- raccordement air primaire et/ou air secondaire seulement.  
De l'air comburant continue d'être prélevé dans la pièce.

### OPTION(S) :

- finition intérieur briques grises
- vitres sérigraphiées

### CONFIGURATION :

- simple face

### DÉCLINAISONS :

- double face version XXL

### AS STANDARD:

- swing door,
- beige brick back,
- steel fireplace,
- primary and/or secondary air connection only.  
Comburant air is still taken from the room.

### OPTIONAL(S):

- grey brick back
- black-screen printed glass

### CONFIGURATION:

- front side

### VARIATIONS:

- double sided XXL version

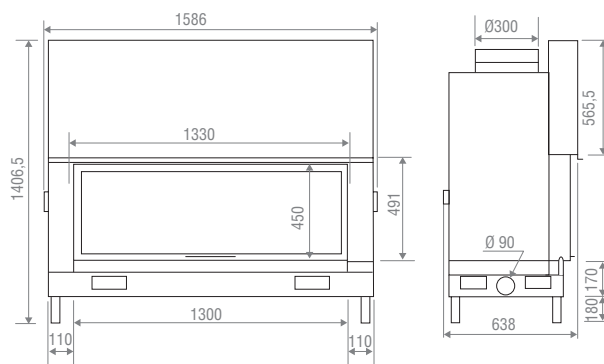

INFORMATIONS DONNÉES UNIQUEMENT AUX FINS DE DIMENSIONNEMENT DE CONDUITS. / INFORMATION GIVEN FOR CHIMNEY SYSTEM CALCULATIONS' PURPOSES.	Puissance nominale / Nominal output	29 kW
	Puissance thermique émise dans la pièce / Useful thermal power emitted in the room	29 kW
	Rendement énergétique / Energy efficiency	73 %
	Émission CO (mg/Nm <sup>3</sup> à 13% O <sub>2</sub> ) / CO emission (13% O <sub>2</sub> )	2750 mg/Nm <sup>3</sup>
	Émission Particules - poussières (mg/Nm <sup>3</sup> à 13% O <sub>2</sub> ) / Particles - Dust emission (mg/Nm <sup>3</sup> at 13% O <sub>2</sub> )	74 mg/Nm <sup>3</sup>
	Oxyde d'azote (NO <sub>x</sub> ) à 13% O <sub>2</sub> (mg/Nm <sup>3</sup> ) / Nitrogen oxide (NO <sub>x</sub> ) at 13% O <sub>2</sub> (mg/Nm <sup>3</sup> )	
	Composés Organiques Volatils (COV) à 13% O <sub>2</sub> / Organic Gazeus Compounds (OGC) at 13% O <sub>2</sub>	
	Émissions de CO <sub>2</sub> / CO <sub>2</sub> emission	11,9 %
	Efficacité Énergétique Saisonnière / Seasonal space heating energy efficiency	
	Température des fumées / Flue gas temperature	393 °C
	Température des fumées en sortie de buse / Flue gas temperature at the outlet	400 °C
	Tirage minimum / Minimum draught	12 Pa
	Dimensions / Dimensions	L159 cm x P64 cm x H141 cm
	Dimension bûche maxi / Maximum log length	110 cm
	Charge de bois conseillée / Recommended wood load	4 buches de 2,58 kg longueur 50 cm fendues en 1/4 4 logs of 2.58 kg length 50 cm splitted in 1/4
	Conforme norme / Comply with the standard	EN13229
	Départ des fumées (verticale ou horizontale) / Flue gas exhaust (vertical or horizontal)	Dessus/ On the top
	Débit massique des fumées / Flue gas mass flow	22,1 g/s
	Diam. ou section d'évacuation des fumées diam. buse - évacuation des fumées / Flue gas exhaust diameter	300 mm
	Diamètre d'entrée d'air / Air inlet diameter	80 mm
	Section d'amenée d'air nécessaire / Air supply section required	300 cm <sup>2</sup>
	Nombre de buselot / Number of air inlet	2
	Classe énergétique / Energy efficiency index	
	Poids de l'appareil / Unit weight	550 kg
	Étanche selon EN 16510-1 / Airtight according to EN 16510-1 standard	Non / No
	Si étanche, fuite sous 10Pa selon EN 16510-1 / If airtight, leakage under 10Pa according to EN 16510-1	
Distance minimum de tous matériaux combustibles côtés de l'appareil* Minimum distance to all combustible materials from sides of the appliance	300 mm	
Distance minimum de tous matériaux combustibles face arrière de l'appareil* Minimum distance to all combustible materials from front of the appliance	300 mm	
Distance minimum de tous matériaux combustibles face avant de l'appareil* Minimum distance to all combustible materials from back of the appliance	2000 mm	
Garantie / Guarantee	10 ans / years	

\*Voir conditions suivant notice / Refear to manual

Réf. / Ref FH1600SX

## H1600XXL

FOYER ACIER - SIMPLE FACE / STEEL FIREPLACE - FRONT SIDE



### DE SÉRIE :

- porte battante,
- finition intérieur briques beiges,
- foyer acier,
- raccordement air primaire et/ou air secondaire seulement.  
De l'air comburant continue d'être prélevé dans la pièce.

### OPTION(S) :

- finition intérieur briques grises
- vitres sérigraphiées

### CONFIGURATION :

- simple face

### AS STANDARD:

- swing door,
- beige brick back,
- steel fireplace,
- primary and/or secondary air connection only.  
Comburant air is still taken from the room.

### OPTIONAL(S):

- grey brick back
- black-screen printed glass

### CONFIGURATION:

- front side

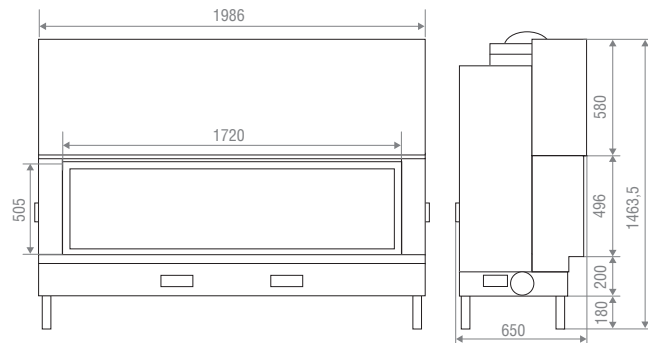

INFORMATIONS DONNÉES UNIQUEMENT AUX FINS DE DIMENSIONNEMENT DE CONDUITS. / INFORMATION GIVEN FOR CHIMNEY SYSTEM CALCULATIONS' PURPOSES.	Puissance nominale / Nominal output	29 kW
	Puissance thermique émise dans la pièce / Useful thermal power emitted in the room	29 kW
	Rendement énergétique / Energy efficiency	73 %
	Émission CO (mg/Nm <sup>3</sup> à 13% O <sub>2</sub> ) / CO emission (13% O <sub>2</sub> )	2750 mg/Nm <sup>3</sup>
	Émission Particules - poussières (mg/Nm <sup>3</sup> à 13% O <sub>2</sub> ) / Particles - Dust emission (mg/Nm <sup>3</sup> at 13% O <sub>2</sub> )	74 mg/Nm <sup>3</sup>
	Oxyde d'azote (NO <sub>x</sub> ) à 13% O <sub>2</sub> (mg/Nm <sup>3</sup> ) / Nitrogen oxide (NO <sub>x</sub> ) at 13% O <sub>2</sub> (mg/Nm <sup>3</sup> )	
	Composés Organiques Volatils (COV) à 13% O <sub>2</sub> / Organic Gazeus Compounds (OGC) at 13% O <sub>2</sub>	
	Émissions de CO <sub>2</sub> / CO <sub>2</sub> emission	11,9 %
	Efficacité Énergétique Saisonnière / Seasonal space heating energy efficiency	
	Température des fumées / Flue gas temperature	393 °C
	Température des fumées en sortie de buse / Flue gas temperature at the outlet	400 °C
	Tirage minimum / Minimum draught	12 Pa
	Dimensions / Dimensions	L199 cm x P65 cm x H146 cm
	Dimension bûche maxi / Maximum log length	160 cm
	Charge de bois conseillée / Recommended wood load	4 buches de 2,58 kg longueur 50 cm fendues en 1/4 4 logs of 2.58 kg length 50 cm splitted in 1/4
	Conforme norme / Comply with the standard	EN13229
	Départ des fumées (verticale ou horizontale) / Flue gas exhaust (vertical or horizontal)	Dessus/ On the top
	Débit massique des fumées / Flue gas mass flow	22,1 g/s
	Diam. ou section d'évacuation des fumées diam. buse - évacuation des fumées / Flue gas exhaust diameter	300 mm
	Diamètre d'entrée d'air / Air inlet diameter	80 mm
	Section d'amenée d'air nécessaire / Air supply section required	300 cm <sup>2</sup>
	Nombre de buselot / Number of air inlet	2
	Classe énergétique / Energy efficiency index	
	Poids de l'appareil / Unit weight	650 kg
	Étanche selon EN 16510-1 / Airtight according to EN 16510-1 standard	Non / No
	Si étanche, fuite sous 10Pa selon EN 16510-1 / If airtight, leakage under 10Pa according to EN 16510-1	
	Distance minimum de tous matériaux combustibles côtés de l'appareil* Minimum distance to all combustible materials from sides of the appliance	300 mm
Distance minimum de tous matériaux combustibles face arrière de l'appareil* Minimum distance to all combustible materials from front of the appliance	300 mm	
Distance minimum de tous matériaux combustibles face avant de l'appareil* Minimum distance to all combustible materials from back of the appliance	2000 mm	
Garantie / Guarantee	10 ans / years	

\*Voir conditions suivant notice / Refear to manual

Réf. / Ref FH1600DF

## H1600

FOYER ACIER - DOUBLE FACE / STEEL FIREPLACE - DOUBLE SIDED



### DE SÉRIE :

- porte battante,
- finition intérieur briques beiges,
- foyer acier,
- raccordement air primaire et/ou air secondaire seulement.  
De l'air comburant continue d'être prélevé dans la pièce.

### OPTION(S) :

- finition intérieur briques grises
- vitres sérigraphiées

### CONFIGURATION :

- double face

### DÉCLINAISONS :

- simple face version XXL

### AS STANDARD:

- swing door,
- beige brick back,
- steel fireplace,
- primary and/or secondary air connection only.  
Comburant air is still taken from the room.

### OPTIONAL(S):

- grey brick back
- black-screen printed glass

### CONFIGURATION:

- double sided

### VARIATIONS:

- front side XXL version

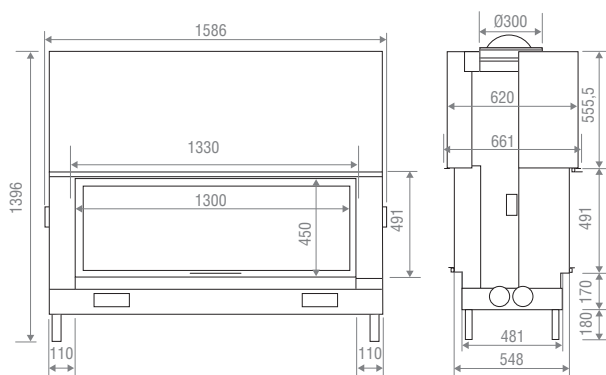

INFORMATIONS DONNÉES UNIQUEMENT AUX FINS DE DIMENSIONNEMENT DE CONDUITS. / INFORMATION GIVEN FOR CHIMNEY SYSTEM CALCULATIONS' PURPOSES.	Puissance nominale / Nominal output	29 kW
	Puissance thermique émise dans la pièce / Useful thermal power emitted in the room	29 kW
	Rendement énergétique / Energy efficiency	73 %
	Émission CO (mg/Nm <sup>3</sup> à 13% O <sub>2</sub> ) / CO emission (13% O <sub>2</sub> )	2750 mg/Nm <sup>3</sup>
	Émission Particules - poussières (mg/Nm <sup>3</sup> à 13% O <sub>2</sub> ) / Particles - Dust emission (mg/Nm <sup>3</sup> at 13% O <sub>2</sub> )	74 mg/Nm <sup>3</sup>
	Oxyde d'azote (NOx) à 13% O <sub>2</sub> (mg/Nm <sup>3</sup> ) / Nitrogen oxide (NOx) at 13% O <sub>2</sub> (mg/Nm <sup>3</sup> )	
	Composés Organiques Volatils (COV) à 13% O <sub>2</sub> / Organic Gazeus Compounds (OGC) at 13% O <sub>2</sub>	
	Émissions de CO <sub>2</sub> / CO <sub>2</sub> emission	11,9 %
	Efficacité Énergétique Saisonnière / Seasonal space heating energy efficiency	
	Température des fumées / Flue gas temperature	393 °C
	Température des fumées en sortie de buse / Flue gas temperature at the outlet	400 °C
	Tirage minimum / Minimum draught	12 Pa
	Dimensions / Dimensions	L159 cm x P66 cm x H140 cm
	Dimension bûche maxi / Maximum log length	120 cm
	Charge de bois conseillée / Recommended wood load	4 buches de 2,58 kg longueur 50 cm fendues en 1/4 4 logs of 2.58 kg length 50 cm splitted in 1/4
	Conforme norme / Comply with the standard	EN13229
	Départ des fumées (verticale ou horizontale) / Flue gas exhaust (vertical or horizontal)	Dessus/ On the top
	Débit massique des fumées / Flue gas mass flow	22,1 g/s
	Diam. ou section d'évacuation des fumées diam. buse - évacuation des fumées / Flue gas exhaust diameter	300 mm
	Diamètre d'entrée d'air / Air inlet diameter	80 mm
	Section d'amenée d'air nécessaire / Air supply section required	300 cm <sup>2</sup>
	Nombre de buselot / Number of air inlet	2
	Classe énergétique / Energy efficiency index	
	Poids de l'appareil / Unit weight	520 kg
	Étanche selon EN 16510-1 / Airtight according to EN 16510-1 standard	Non / No
	Si étanche, fuite sous 10Pa selon EN 16510-1 / If airtight, leakage under 10Pa according to EN 16510-1	
Distance minimum de tous matériaux combustibles côtés de l'appareil* Minimum distance to all combustible materials from sides of the appliance	300 mm	
Distance minimum de tous matériaux combustibles face arrière de l'appareil* Minimum distance to all combustible materials from front of the appliance	300 mm	
Distance minimum de tous matériaux combustibles face avant de l'appareil* Minimum distance to all combustible materials from back of the appliance	2000 mm	
Garantie / Guarantee	10 ans / years	

\*Voir conditions suivant notice / Refear to manual

Réf. / Ref FH1600DX

## H1600XXL

FOYER ACIER - DOUBLE FACE / STEEL FIREPLACE - DOUBLE SIDED



### DE SÉRIE :

- porte battante et oscillo-battante (nettoyage),
- finition intérieur briques beiges,
- foyer acier,
- raccordement air primaire et/ou air secondaire seulement.  
De l'air comburant continue d'être prélevé dans la pièce.

### OPTION(S) :

- finition intérieur briques grises
- vitres sérigraphiées

### CONFIGURATION :

- double face

### AS STANDARD:

- swing and tilt and turn door (for cleaning),
- beige brick back,
- steel fireplace,
- primary and/or secondary air connection only.  
Comburant air is still taken from the room.

### OPTIONAL(S):

- grey brick back
- black-screen printed glass

### CONFIGURATION:

- double sided

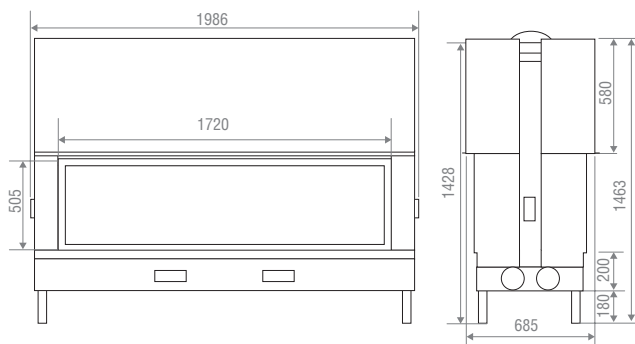



INFORMATIONS DONNÉES UNIQUEMENT AUX FINS DE DIMENSIONNEMENT DE CONDUITS. / INFORMATION GIVEN FOR CHIMNEY SYSTEM CALCULATIONS' PURPOSES.	Puissance nominale / Nominal output	29 kW
	Puissance thermique émise dans la pièce / Useful thermal power emitted in the room	29 kW
	Rendement énergétique / Energy efficiency	73 %
	Émission CO (mg/Nm <sup>3</sup> à 13% O <sub>2</sub> ) / CO emission (13% O <sub>2</sub> )	2750 mg/Nm <sup>3</sup>
	Émission Particules - poussières (mg/Nm <sup>3</sup> à 13% O <sub>2</sub> ) / Particles - Dust emission (mg/Nm <sup>3</sup> at 13% O <sub>2</sub> )	74 mg/Nm <sup>3</sup>
	Oxyde d'azote (NOx) à 13% O <sub>2</sub> (mg/Nm <sup>3</sup> ) / Nitrogen oxide (NOx) at 13% O <sub>2</sub> (mg/Nm <sup>3</sup> )	
	Composés Organiques Volatils (COV) à 13% O <sub>2</sub> / Organic Gazeus Compounds (OGC) at 13% O <sub>2</sub>	
	Émissions de CO <sub>2</sub> / CO <sub>2</sub> emission	11,9 %
	Efficacité Énergétique Saisonnière / Seasonal space heating energy efficiency	
	Température des fumées / Flue gas temperature	393 °C
	Température des fumées en sortie de buse / Flue gas temperature at the outlet	400 °C
	Tirage minimum / Minimum draught	12 Pa
	Dimensions / Dimensions	L199 cm x P68 cm x H146 cm
	Dimension bûche maxi / Maximum log length	160 cm
	Charge de bois conseillée / Recommended wood load	4 buches de 2,58 kg longueur 50 cm fendues en 1/4 4 logs of 2.58 kg length 50 cm splitted in 1/4
	Conforme norme / Comply with the standard	EN13229
	Départ des fumées (verticale ou horizontale) / Flue gas exhaust (vertical or horizontal)	Dessus/ On the top
	Débit massique des fumées / Flue gas mass flow	22,1 g/s
	Diam. ou section d'évacuation des fumées diam. buse - évacuation des fumées / Flue gas exhaust diameter	300 mm
	Diamètre d'entrée d'air / Air inlet diameter	80 mm
	Section d'amenée d'air nécessaire / Air supply section required	300 cm <sup>2</sup>
	Nombre de buselot / Number of air inlet	2
	Classe énergétique / Energy efficiency index	
	Poids de l'appareil / Unit weight	550 kg
	Étanche selon EN 16510-1 / Airtight according to EN 16510-1 standard	Non / No
	Si étanche, fuite sous 10Pa selon EN 16510-1 / If airtight, leakage under 10Pa according to EN 16510-1	
	Distance minimum de tous matériaux combustibles côtés de l'appareil* Minimum distance to all combustible materials from sides of the appliance	300 mm
Distance minimum de tous matériaux combustibles face arrière de l'appareil* Minimum distance to all combustible materials from front of the appliance	300 mm	
Distance minimum de tous matériaux combustibles face avant de l'appareil* Minimum distance to all combustible materials from back of the appliance	2000 mm	
Garantie / Guarantee	10 ans / years	

\*Voir conditions suivant notice / Refear to manual

Réf. / Ref FEPI0950

## EPI950

FOYER ACIER - 3 FACES VITRÉES / STEEL FIREPLACE - 3 SIDED GLASSES



### DE SÉRIE :

- porte battante,
- finition intérieur briques beiges,
- foyer acier,

### OPTION(S) :

- finition intérieur briques grises
- raccordement air primaire et/ou air secondaire seulement.  
De l'air comburant continue d'être prélevé dans la pièce.

### CONFIGURATION :

- 3 faces vitrées

### AS STANDARD:

- swing door,
- beige brick back,
- steel fireplace,

### OPTIONAL(S):

- grey brick back
- primary and/or secondary air connection only.  
Comburant air is still taken from the room.

### CONFIGURATION:

- 3 sided glasses

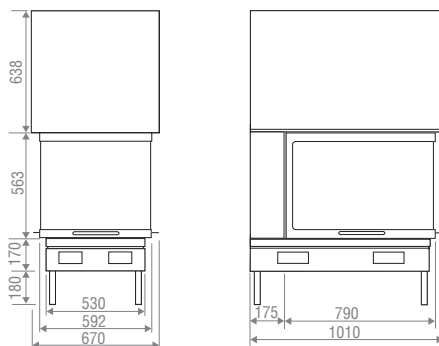

INFORMATIONS DONNÉES UNIQUEMENT AUX FINS DE DIMENSIONNEMENT DE CONDUITS. / INFORMATION GIVEN FOR CHIMNEY SYSTEM CALCULATIONS' PURPOSES.	Puissance nominale / Nominal output	12,5 kW
	Puissance thermique émise dans la pièce / Useful thermal power emitted in the room	12,5 kW
	Rendement énergétique / Energy efficiency	68,4 %
	Émission CO (mg/Nm <sup>3</sup> à 13% O <sub>2</sub> ) / CO emission (13% O <sub>2</sub> )	1750 mg/Nm <sup>3</sup>
	Émission Particules - poussières (mg/Nm <sup>3</sup> à 13% O <sub>2</sub> ) / Particles - Dust emission (mg/Nm <sup>3</sup> at 13% O <sub>2</sub> )	157 mg/Nm <sup>3</sup>
	Oxyde d'azote (NOx) à 13% O <sub>2</sub> (mg/Nm <sup>3</sup> ) / Nitrogen oxide (NOx) at 13% O <sub>2</sub> (mg/Nm <sup>3</sup> )	
	Composés Organiques Volatils (COV) à 13% O <sub>2</sub> / Organic Gazeus Compounds (OGC) at 13% O <sub>2</sub>	
	Émissions de CO <sub>2</sub> / CO <sub>2</sub> emission	4,81 %
	Efficacité Énergétique Saisonnière / Seasonal space heating energy efficiency	
	Température des fumées / Flue gas temperature	219 °C
	Température des fumées en sortie de buse / Flue gas temperature at the outlet	263 °C
	Tirage minimum / Minimum draught	12 Pa
	Dimensions / Dimensions	L101 cm x P67 cm x H155 cm
	Dimension bûche maxi / Maximum log length	65 cm
	Charge de bois conseillée / Recommended wood load	2 buches de 1,75 kg longueur 50 cm fendues en 1/4 2 logs of 1.75 kg length 50 cm splitted in 1/4
	Conforme norme / Comply with the standard	EN13229
	Départ des fumées (verticale ou horizontale) / Flue gas exhaust (vertical or horizontal)	Dessus/ On the top
	Débit massique des fumées / Flue gas mass flow	23,9 g/s
	Diam. ou section d'évacuation des fumées diam. buse - évacuation des fumées / Flue gas exhaust diameter	280 mm
	Diamètre d'entrée d'air / Air inlet diameter	
	Section d'amenée d'air nécessaire / Air supply section required	300 cm <sup>2</sup>
	Nombre de buselot / Number of air inlet	
	Classe énergétique / Energy efficiency index	
	Poids de l'appareil / Unit weight	350 kg
	Étanche selon EN 16510-1 / Airtight according to EN 16510-1 standard	Non / No
	Si étanche, fuite sous 10Pa selon EN 16510-1 / If airtight, leakage under 10Pa according to EN 16510-1	
	Distance minimum de tous matériaux combustibles côtés de l'appareil* Minimum distance to all combustible materials from sides of the appliance	1200 mm
Distance minimum de tous matériaux combustibles face arrière de l'appareil* Minimum distance to all combustible materials from front of the appliance	100 mm	
Distance minimum de tous matériaux combustibles face avant de l'appareil* Minimum distance to all combustible materials from back of the appliance	1200 mm	
Garantie / Guarantee	10 ans / years	

\*Voir conditions suivant notice / Refear to manual

# SEGUIN3D



## CRÉEZ VOTRE PROJET ET LAISSEZ VOUS GUIDER

Rendez-vous en magasin pour réaliser votre futur projet. SEGUIN vous aide à vous projeter dans votre futur intérieur avec votre nouvelle installation, et réalise pour vous un plan 3D et des solutions d'aménagement selon vos envies. Création ou rénovation, rien de mieux que de visualiser directement sur plan 3D votre appareil de chauffage.

Trouvez le revendeur le plus proche de chez vous directement sur [www.seguin.fr](http://www.seguin.fr)\*

En magasin, votre revendeur vous guidera dans votre projet pour définir ensemble l'implantation, la configuration, les matériaux...

\* Disponible uniquement chez nos revendeurs exclusifs

### Etape 1

PRISE DE VUE DU LIEU OU/ET PLAN



### Etape 2

CHOIX APPAREIL

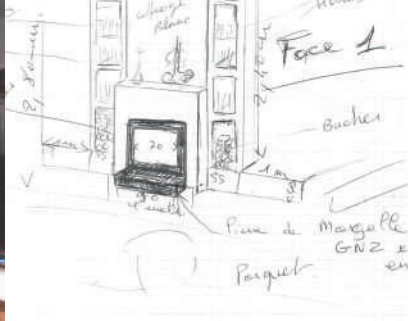

### Etape 3

RÉALISATION D'UNE IMAGE 3D



#### CREATE YOUR PROJECT AND LET US GUIDE YOU

Visit us in one of our stores in order to carry out your future project. Seguin helps you to imagine your future interior with your new appliance and produces a 3D plan and layout solutions to suit your wishes. Whether you're building a new home or renovating an existing one, there's

nothing better than viewing your heating appliance directly on a 3D plan. Find your nearest dealer directly at [www.seguin.fr](http://www.seguin.fr) \* In his store, your dealer will guide you through your project, working with you to define the layout, configuration, and materials...

\* Available only from our exclusive dealers



## APPLICATION 3D SEGUIN, VISUALISEZ VOTRE FUTURE CHEMINÉE CHEZ VOUS !

Quelle configuration choisir ? Quelle place va-t-elle occuper dans la pièce ?

Avec l'application SEGUIN, vous pouvez tester les cheminées et les poêles chez vous, selon vos goûts. Installez-vous à l'endroit où vous projetez d'installer votre appareil, sélectionnez votre produit dans le catalogue et découvrez votre appareil en réalité augmentée.

Vous pourrez accéder aux caractéristiques de ce dernier, choisir le style de modules que vous souhaitez ajouter, puis la configuration idéale, chez vous, dans votre pièce, et tourner autour comme par magie. Vous pourrez ajouter aux favoris les modèles dont vous rêvez et partager les vues sur les réseaux sociaux pour demander l'avis de votre famille et de vos amis.



Apple Store



GooglePlay

### **3D SEGUIN APPLICATION, VISUALISE YOUR FUTURE FIREPLACE IN YOUR HOME!**

*Choosing a heating appliance is not always easy.*

*Which configuration should you choose? Where should it be placed in the room?*

*The SEGUIN app, lets you test out all fireplaces and wood-burning stoves in your home, based on your wishes. Sit down in the place where you plan to*

*install your appliance, select your product from the catalogue and discover your appliance in augmented reality.*

*You can access its features, choose the style of modules you want to add, then the ideal configuration, in your home, in your room, and turn around as if by magic. You'll be able to bookmark your favourite models and share your views on social networks to ask your family and friends for their opinions.*

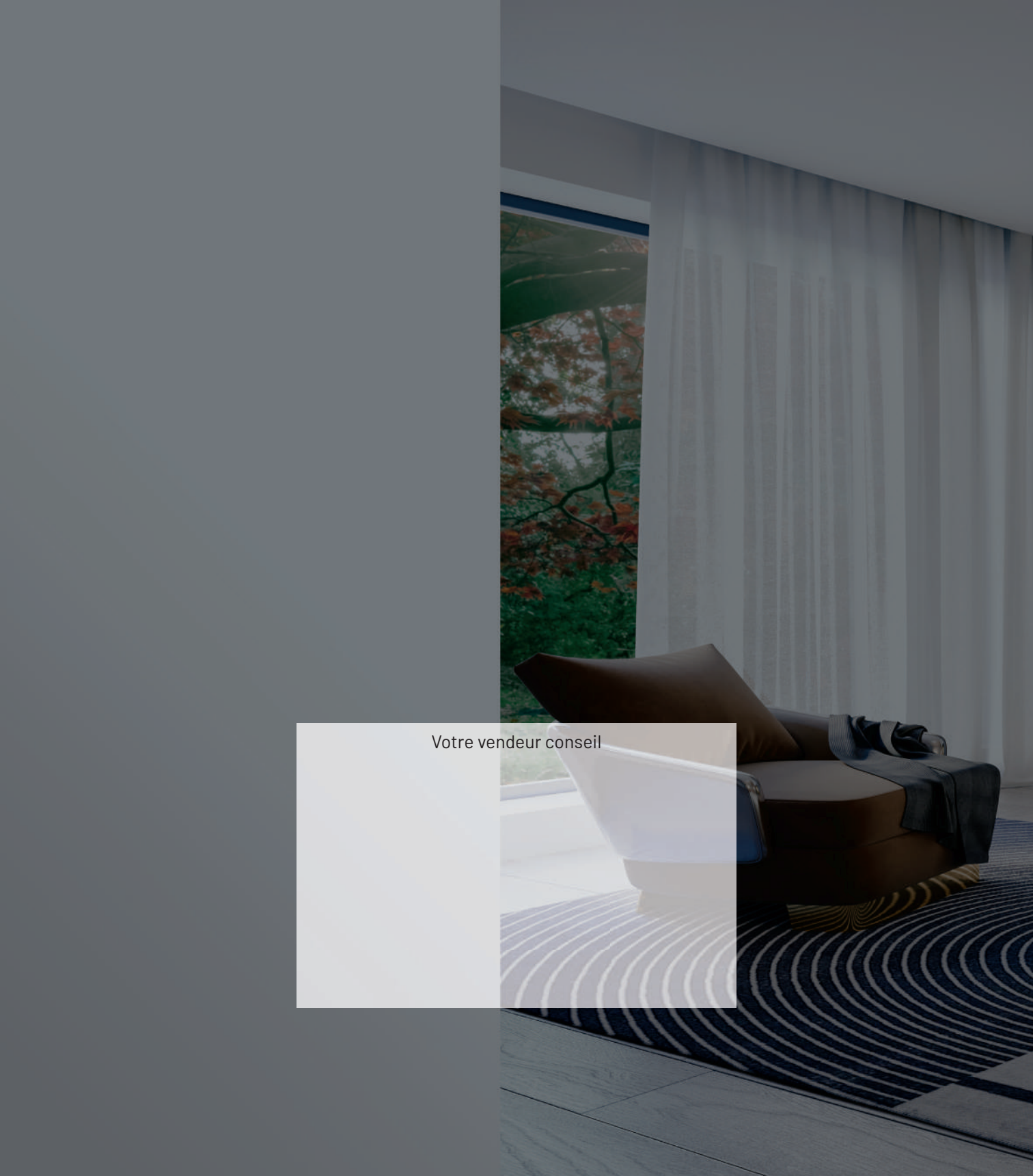

Votre vendeur conseil

**SEGUIN**   
UNE HISTOIRE DE FLAMME

Groupe SEGUIN - [www.seguin.fr](http://www.seguin.fr)